

Corso di Formazione per nuovi Giudici di Gara Regionali

Parte specifica

Regolamento Tecnico

introduzione generale



FEDERAZIONE CICLISTICA ITALIANA

Commissione Nazionale Giudici di Gara



SETTORE
STUDI

Parte generale

- Introduzione e definizioni

Parte specifica STRADA

- Juniores – Under 23 - Elite
- Esordienti Allievi

Parte specifica GIOVANISSIMI

Parte specifica AMATORI

Parte specifica CICLOCROSS

Parte specifica MTB

- Gare crosscountry (XCO – XCM – XCP – XCE – XCR)
- Gare gravity (DH – 4X – Enduro)

Parte specifica PISTA

Parte specifica BMX

Parte specifica TRIAL

Parte specifica PARALIMPICO

Parte generale:

- Prospetto Infrazione e Sanzioni
- Denunce e reclami
- Modulistica



FEDERAZIONE CICLISTICA ITALIANA

Commissione Nazionale Giudici di Gara



SETTORE
STUDI

Ogni disciplina sportiva seguirà le regole tramite questo schema

REGOLAMENTO TECNICO

Approvato dal Consiglio Federale su indicazioni CONI e UCI



NORME ATTUATIVE

Approvato dal Consiglio Federale su proposta del Settore Nazionale - STN



NORME REGIONALI

Approvato dal Consiglio Regionale su proposta della Struttura Tecnica Regionale



REGOLAMENTO PARTICOLARE DI GARA

Approvato dalla Struttura Tecnica Nazionale/Regionale su proposta dell'Ente organizzatore



FEDERAZIONE CICLISTICA ITALIANA
Commissione Nazionale Giudici di Gara



SETTORE
STUDI

Parte specifica

Regolamento Tecnico Gestione delle gare



FEDERAZIONE CICLISTICA ITALIANA

Commissione Nazionale Giudici di Gara



CONI

SETTORE
STUDI

premesse:
una disposizione particolare
contenuta nelle norme di
specialità ha priorità sulla
norme generale qualora
questa sia in contrasto



FEDERAZIONE CICLISTICA ITALIANA

Commissione Nazionale Giudici di Gara



SETTORE
STUDI

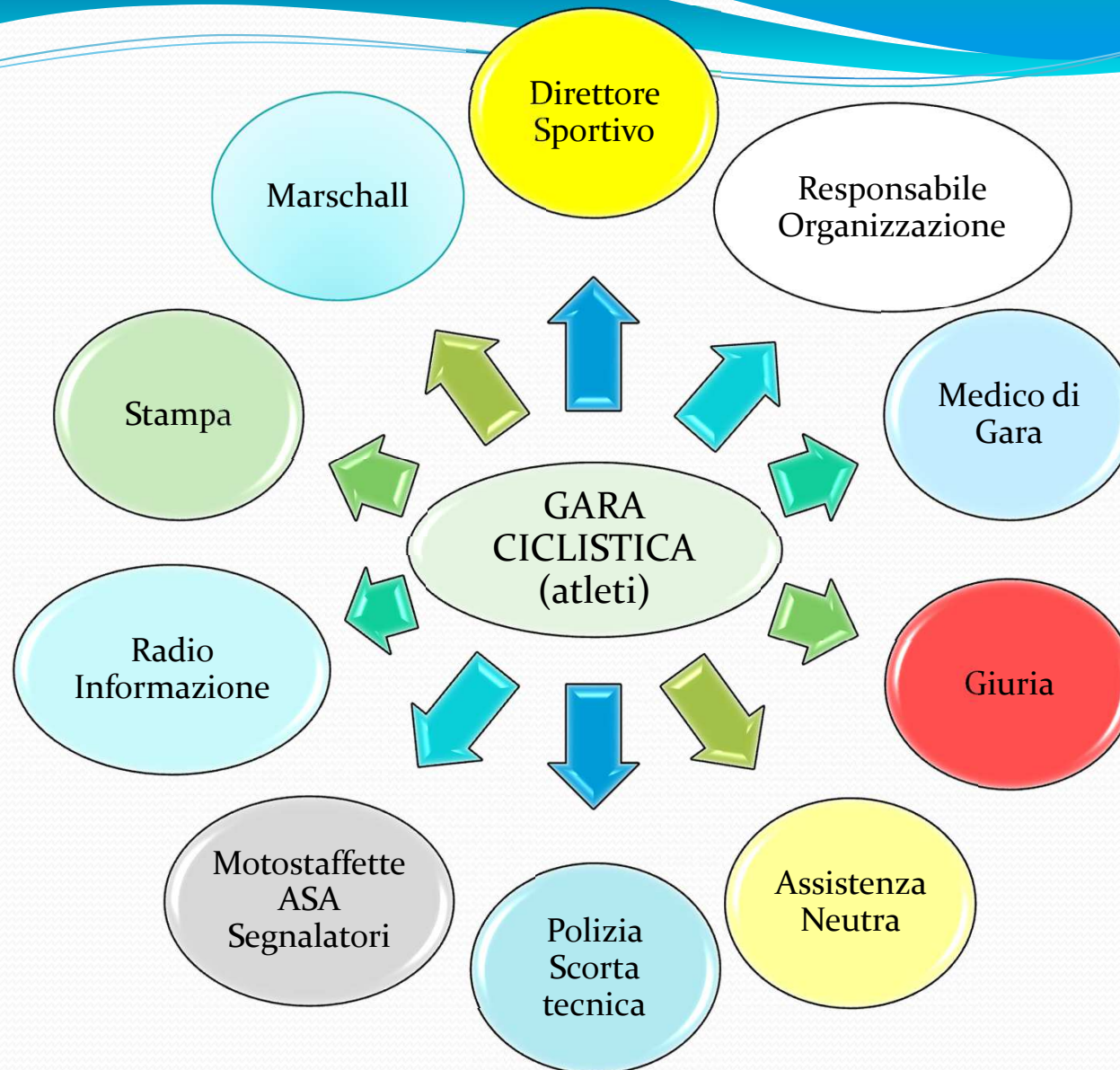

GIURIA

*Controllo tecnico-disciplinare
Conformità ai regolamenti
Rileva le infrazioni
Pronuncia le sanzioni previste*

RESPONSABILE ORGANIZZAZIONE

*Accerta le condizioni del percorso
Responsabilità dell'osservanza delle autorizzazioni.
Responsabile della sicurezza
Svolgimento nelle migliori condizioni per tutte le parti coinvolte
Fornisce il materiale necessario*

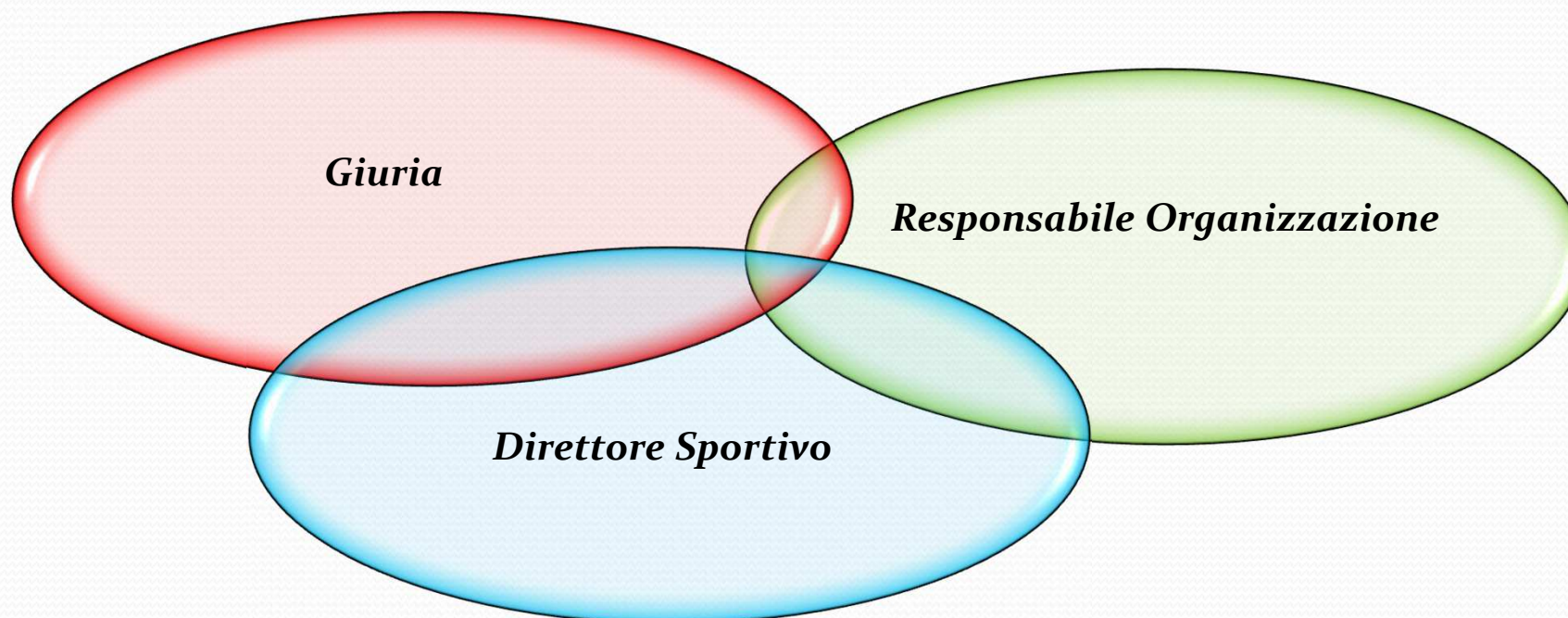

DIRETTORE SPORTIVO

*Vigila al rispetto dei regolamenti per tutti coloro che fanno parte della squadra o collaborano, a qualunque titolo
Può essere reso responsabile delle infrazioni commesse e sarà perseguito con le sanzioni previste*



FEDERAZIONE CICLISTICA ITALIANA

Commissione Nazionale Giudici di Gara



SETTORE
STUDI

Giudici di Gara

Controllano la conformità della gara con le disposizioni regolamentari

Fanno modificare le irregolarità constatate in materia di organizzazione della gara

Assumono il controllo degli avvenimenti ciclistici sul piano sportivo

Rilevano le infrazioni e pronunciano le previste sanzioni

Non può essere impegnato nell'organizzazione della gara

L'interpretazione delle situazioni di corsa e l'applicazione delle regole fatte dal Collegio di Giuria o nel caso da un Giudice individualmente o contro qualsiasi decisione adottata dai medesimi per fatti di corsa, **non è ammesso alcun ricorso**

L' AMMISSIONE IN CORSA DI UN CORRIDORE E' COMPITO DEL COLLEGIO di GIURIA ed in particolare del Presidente di Giuria

* art. 1.2.089 UCI e seguenti

* art. 95 RT FCI



FEDERAZIONE CICLISTICA ITALIANA

Commissione Nazionale Giudici di Gara



SETTORE
STUDI

Organizzatore

non può utilizzare una denominazione diversa da quella in calendario

deve evitare di dare l'impressione che la gara abbia una qualifica diversa da quella effettiva

direzione materiale della gara: nomina del suo rappresentante

dovrà predisporre tutte le misure di sicurezza che la prudenza impone

deve fare in modo che la gara possa svolgersi nelle migliori condizioni materiali per tutte le parti coinvolte: corridori, accompagnatori, persone ufficiali, stampa, sponsor, pubblico

deve fornire tutti i mezzi e materiali per la buona riuscita della manifestazione

In base alla disciplina e/o calendario in cui è inserita la gara il rappresentante dell'Organizzazione assume una dicitura diversa.



In base alla disciplina e al calendario in cui è inserita la gara, i suoi compiti possono essere leggermente diversi su un piano tecnico sportivo, tuttavia egli rappresenta sempre la Società Organizzatrice e rimane il responsabile della sicurezza del 'campo di gara'

Direttore di Organizzazione

Presidente di Giuria

La direzione generale pratica della prova è assunta dal DIRETTORE DI ORGANIZZAZIONE

Il PRESIDENTE DI GIURIA in collaborazione con i giudici

I problemi organizzativi puramente materiali sono risolti dalla direzione dell'organizzazione nel rispetto dei regolamenti applicabili

assume la direzione ed il controllo sportivo della competizione

una buona organizzazione e una buona giuria favorirà in gran parte l'esito della manifestazione, ma una cattiva relazione danneggerà sempre la buona riuscita della corsa



FEDERAZIONE CICLISTICA ITALIANA
Commissione Nazionale Giudici di Gara



SETTORE
STUDI

IDENTIFICAZIONE DI
UN PROBLEMA

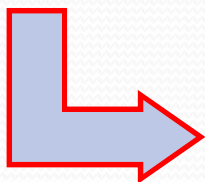

INFORMAZIONE

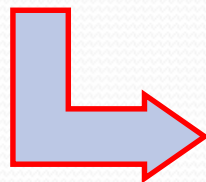

DECISIONE
DO + PdG

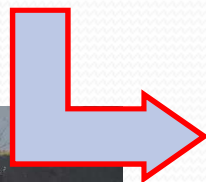

COMUNICAZIONE

- Team
- Atleti
- Seguito tutto

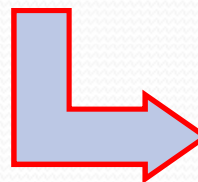

APPLICAZIONE



FEDERAZIONE CICLISTICA ITALIANA

Commissione Nazionale Giudici di Gara



SETTORE
STUDI

Incidenti o condizioni ambientali difficili

Al verificarsi di condizioni ambientali o di circostanze che si manifestino nel corso della gara o della tappa che pongano in pericolo l'incolumità dei corridori e del seguito e/o la validità del risultato tecnico della corsa o della tappa, si dovrà procedere nel modo che segue:

**MODIFICA DEL
PERCORSO**

**NEUTRALIZZAZIONE
TEMPORANEA DELLA
GARA**

**ANNULLAMENTO
DELLA GARA E DEI
RELATIVI RISULTATI**

**CONSIDERARE LA
GARA CONCLUSA**

**DARE UNA NUOVA
PARTENZA**

**CONSIDERARE LA
GARA COME NON
DISPUTATA**



FEDERAZIONE CICLISTICA ITALIANA

Commissione Nazionale Giudici di Gara



**SETTORE
STUDI**

Direttore Sportivo

deve vegliare per il rispetto dei regolamenti di tutti coloro che fanno parte della Squadra

può esser reso responsabile delle infrazioni commesse da persone facenti parte la Squadra

veglierà affinché i corridori della sua Squadra siano presenti nei momenti e nei luoghi richiesti (controllo firma, partenza, premiazioni...)

dovrà rispondere alle convocazioni del Presidente di Giuria o della Direzione di Corsa

può rappresentare i propri corridori davanti al collegio di Giuria

deve confermare al Collegio di Giuria l'identità dei corridori che prendono la partenza

La Federazione Ciclistica Italiana suddivide i Direttori Sportivi in

Abilitazione	Tesseramento	Categorie	Età
Tecnico 2 [^] livello - giovanile	TI2	Giovanissimi	7 -12
Tecnico 2 [^] livello - agonistico	TA2	Esordienti – Allievi	13-16
Tecnico 3 [^] livello	TA3	Juniors – Under 23 - Elite	oltre 17



FEDERAZIONE CICLISTICA ITALIANA
Commissione Nazionale Giudici di Gara



SETTORE
STUDI

SERVIZIO SANITARIO

MEDICO di GARA

- compete l'assistenza sanitaria in gara anche nel caso di presenza del medico della società di appartenenza
- competenza esclusiva per stabilire la eventuale continuazione della corsa per i corridori vittime di cadute o altre cause sanitarie
- Il mancato rispetto delle disposizioni del medico di gara comporta la squalifica del corridore da parte del collegio di giuria
- Il medico di gara dovrà essere facilmente riconoscibile

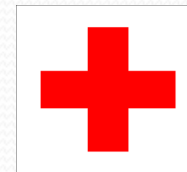

AMBULANZA e PERSONALE DI PRONTO SOCCORSO

- Dotati delle necessarie apparecchiature atte ad assicurare il primo soccorso

Giovanissimi
ATTIVITA' NON AGONISTICA

- Sino a 12 anni

ATTIVITA'
PROMOZIONALE

Esordienti

- 13 e 14 anni

ATTIVITA'
GIOVANILE

Allievi

- 15 e 16 anni

Master

- Atleti dai 18 anni in su che non facciano

ATTIVITA'
AMATORIALE

Ciclismo per tutti

ATTIVITA' NON AGONISTICA

- ciclisti che praticano il ciclismo nel tempo libero

ATLETI

cat. FEDERAZIONE CICLISTICA ITALIANA

Juniore

- 17 e 18 anni

Under 23

- 19 - 22 anni

Elite

- Da 23 anni in su

Paralimpico

- Atleti che rientrano in particolari classificazioni in base a specifici parametri di riferimento

ATTIVITA' INTERNAZIONALE



FEDERAZIONE CICLISTICA ITALIANA

Commissione Nazionale Giudici di Gara



SETTORE
STUDI

LA TESSERA

La tessera è un documento di identità che conferma l'impegno del titolare a rispettare le leggi ed i regolamenti e autorizza a partecipare alle manifestazioni ciclistiche



Ogni persona, che richiede una tessera si impegna con tale fatto, a rispettare gli statuti ed i regolamenti dell'UCI, delle Confederazioni Continentali dell'UCI, delle Federazioni Nazionali membro dell'UCI e di partecipare alle manifestazioni ciclistiche in modo sportivo e leale

La tessera è rilasciata dalla FCI per tramite i Comitati Regionali / Provinciali territorialmente competenti

LA TESSERA

Deve essere presentata ad ogni richiesta



Un tesserato può avere la licenza per una sola FN



Valida dal 1/1 al 31/12 in tutti i paesi vi sia una FN membro dell'UCI

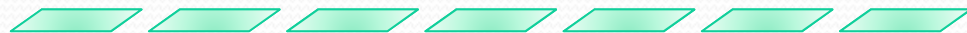

La tessera giornaliera deve aver gli stessi requisiti della tessera annuale



Senza fotografia, il titolare dovrà sempre presentare la sua licenza unitamente ad altro documento munito di fotografia



Rilasciata dalla FN del paese di residenza



La nazionalità di un'atleta è indipendente dalla FN che ha rilasciato la tessera



Le squadre

Nazionali

Regionali

e di **Club**

rispettivamente i loro corridori, *non possono prendere la partenza ad una prova all'estero, se non sono in possesso di una autorizzazione di partecipazione scritta rilasciata dalla loro federazione*

Questa autorizzazione deve menzionare la sua durata di validità ed il nome del o dei corridori interessati

Sono esclusi da questa norma i corridori che rientrano negli accordi frontalieri



CZECH CYCLING FEDERATION / Federation Tchèque de Cyclisme
Nad Hlíníkem 4, Praha 5, 15000, Czech Republic
IČO: 49626281

Phone: +420 257 214 613
Mobile: +420 724 247 702

e-mail: trousil@ceskysvazkyklistiky.cz
website: www.ceskysvazkyklistiky.cz

AUTORISATION POUR COURIR À L'ETRANGER FOREIGN START PERMISSION



Bigfriends MTB Racing Team
Thomas Raemy
Berg 65
3185 Schmittlen

Grenchen, le 22 février 2017

L'équipe suivante est autorisée de courir à l'étranger:
The following riders are entitled to participate abroad:

BIGFRIENDS MTB RACING TEAM

Nom et classe de l'épreuve
Name and class of the race:

C2 Verona Internazionale (ITA)

Date de l'épreuve (j / m / a):
Date of the race (d / m / y):

04 / 03 / 2017

Subj. : Authorization

Prague, 22.2.2016

To Whom it May Concern:

The Czech Cycling Federation hereby confirms that the team **KH Tour Giant Cycling team** and his members are allowed to participate at following races:

- Zdeněk Štejnka – CZE 19890923
- Josef Kůrka – CZE20001115
- Kamila Janáková – CZE20001213
- Michaela Hájková – CZE20010809

Races:

- 25. – 28.2.2016 Afxentia (CYP), XCO, HC, Cyprus Sunshine Cup
- 27.- 28.3.2016 Miláno (ITA) XCO C1, Internazionali d'Italia Series
- 2. - 3.4.2016 Langenlois (AUT)XCO C1, Kamptal Classic Trophy
- 16. – 17.4.2016 Montichiari (ITA) XCO HC, Internazionali d'Italia Series

Sincerely,

Štěpán Trousil

Sports Coordinator

Czech Cycling Federation



NOM + PRÉNOM NAME + FIRST NAME	UCI ID	ANNÉE / YEAR	NATIONALITÉ / NATIONALITY
BRUN NILS	100 165 614 19	2000	SUI
STÖCKLI JAN	100 157 065 06	1999	SUI
SPENA FABIO	100 111 916 59	1999	SUI

DIRECTEUR SPORTIF SUR L'ÉPREUVE / SPORTS DIRECTOR			

Pascal Seydoux
Responsable VTT

Normativa FCI:

La partecipazione delle gare all'estero senza la prevista autorizzazione della STF comporta denuncia agli organi di giustizia



FEDERAZIONE CICLISTICA ITALIANA

Commissione Nazionale Giudici di Gara



SETTORE
STUDI

FATTORE K

**FARE
ATTENZIONE**

13040

XCM Marathon

130700

XCP Point to Point

130701

Pedalata non
competitiva

130040

130700

130701

Gare 0180000 logout

Stagione	Territorio	Classe	
2017	Regionale	Selezionare classe gara	
Comitato di riferimento	Regione di svolgimento	Provincia di svolgimento	Settore
Selezionare CR	Selezionare CR	Selezionare CP	Selezionare
Tipo calendario	Dal	Al	
Selezionare	21/05/2017	21/05/2017	
Id gara	Codice organizzatore	Nome gara	

Registra filtro

Cerca

Id	Gara	Pr.	Data	Set	Terr.	Reg	T.Cal.	Organizz.	Classe	App.	Rat.	Ann.	Copia
130040	IX MARATHON MONTE CALVO	FR	21/05/2017	F	R	11	MOUNTAINBIKE	11N2830	(RMX) Marathon	✓			🏆🥇
130700	IX MARATHON MONTE CALVO	FR	21/05/2017	F	R	11	MOUNTAINBIKE	11N2830	(RPP) Point To Point	✓			🏆🥇
130701	PEDALATA FUORISTRADA NON COMPETITIVA "IX MARATHON MONTE CALVO"	FR	21/05/2017	F	R	11	MOUNTAINBIKE	11N2830	PEDALATA NON COMPETITIVA	✓			🏆🥇

Calendario esteso Calendario sintetico Elenco gare excel



FEDERAZIONE CICLISTICA ITALIANA
Commissione Nazionale Giudici di Gara



SETTORE
STUDI



FEDERAZIONE CICLISTICA ITALIANA

00194 ROMA - FORO ITALICO - STADIO OLIMPICO - CURVA NORD

ELENCO ISCRITTI



Federazione Sportiva Nazionale
riconosciuta dal Coni

02/12/2015 13:53:24 Pag. 1/1

GARA 111064 - PICCOLO GIRO DELLA REGIONE

SOCIETA' 11G0189 CYCLING TEAM ROMA

A067311 2016

ALESSI GIOVANNA

DONNA ELITE

ITA-1990/01/01

VIA DELLA VITTORIA 12

01/01/2016

00100 ROMA RM

F

11G0189 - CYCLING TEAM ROMA



Fattore K

Tessera

COSA E'
NECESSARIO
PRESENTARE A
RICHIESTA?



FEDERAZIONE CICLISTICA ITALIANA

Commissione Nazionale Giudici di Gara



SETTORE
STUDI

FACOLTA' DELLA GIURIA

La licenza deve essere presentata ogni volta sia richiesta da una autorità competente

La Federazione Nazionale determina se la foto del titolare deve figurare sulla licenza.

Se la foto non è richiesta, il titolare dovrà sempre poter presentare la sua licenza congiuntamente con un altro documento d'identità recante una sua foto.

**COSA E'
NECESSARIO
PRESENTARE A
RICHIESTA?**



FEDERAZIONE CICLISTICA ITALIANA

Commissione Nazionale Giudici di Gara



SETTORE
STUDI

ENTI DI PROMOZIONE SPORTIVA

riconosciuti dal CONI

che garantiscono le prescritte coperture assicurative e il pieno rispetto del principio di reciprocità nei confronti dei tesserati FCI



FEDERAZIONE CICLISTICA ITALIANA

Commissione Nazionale Giudici di Gara



SETTORE
STUDI

Squadra

Entità sportiva

- CORRIDORI
- PERSONALE DI SUPPORTO

Scopo

- PARTECIPARE A MANIFESTAZIONI CICLISTICHE



FEDERAZIONE CICLISTICA ITALIANA

Commissione Nazionale Giudici di Gara



SETTORE
STUDI

UCI WORLDTEAMS

- Squadre professionistiche con licenza come vigente normativa

SQUADRE PRO TEAM

- Squadre professionistiche con licenza come vigente normativa

SQUADRE CONTINENTAL

- Squadre direttamente affiliate alla propria Federazione Nazionale e registrate all'UCI

SQUADRE FEMMINILI UCI WORDLTEAMS E CONTINENTAL

- Squadre riconosciute e certificate dalla Federazione Nazionale del paese da cui proviene la maggioranza delle atlete registrate all'UCI (SOLO PER CT)

SQUADRE MISTE

- Squadra composta esclusivamente da corridori che non appartengono a squadre già iscritte alla corsa. I corridori porteranno una maglia identica sulla quale potrà figurare la pubblicità dei loro sponsor abituali.



FEDERAZIONE CICLISTICA ITALIANA

Commissione Nazionale Giudici di Gara



SETTORE
STUDI

SQUADRA NAZIONALE

- Selezionati dalla FN della loro nazionalità

SQUADRA REGIONALE

- Selezionati dalla FN o divisione territoriale fra atleti tesserati per quella FN o divisione territoriale
 - RT FCI nazionalità italiana per le rappresentative regionali/provinciali
- No atleti registrati UCI

SQUADRA CLUB

- Regole stabilite dalla FN
- No atleti registrati UCI



FEDERAZIONE CICLISTICA ITALIANA

Commissione Nazionale Giudici di Gara



SETTORE
STUDI

NORME AMMINISTRATIVE

Ai tesserati FCI è vietato svolgere attività

per società sospese

per società non affiliate alla FCI
(o eventualmente estere se non affiliate alla FN)

per Federazione Straniera
senza autorizzazione FCI

Ai tesserati FCI è vietato essere tesserati

per Enti di Promozione Sportiva

per Federazioni Straniere affiliate UCI



FEDERAZIONE CICLISTICA ITALIANA

Commissione Nazionale Giudici di Gara



SETTORE
STUDI

Indumenti di gara

I corridori devono indossare in corsa la maglia della loro società. Tutti i partenti della squadra devono indossare maglia uguale

Nel caso di partecipazione come squadra mista e/o pluriaffiliata gli atleti devono indossare maglia uguale

Sono vietate maglie senza maniche

Negli indumenti di gara possono essere riportate anche iscrizione pubblicitarie diverse dalla denominazione sociale purchè tutti i corridori della medesima società indossino in corsa maglia con identica pubblicità

La pubblicità sulla maglia e sui calzoncini delle squadre nazionali può essere differente da un corridore all'altro, tuttavia il layout deve essere identico per tutti gli atleti partenti



FEDERAZIONE CICLISTICA ITALIANA

Commissione Nazionale Giudici di Gara



SETTORE
STUDI



MAGLIA DI
CAMPIONE
EUROPEO



MAGLIA DI
CAMPIONE
DEL
MONDO



FEDERAZIONE CICLISTICA ITALIANA

Commissione Nazionale Giudici di Gara



SETTORE
STUDI

**DH
4X
BMX**

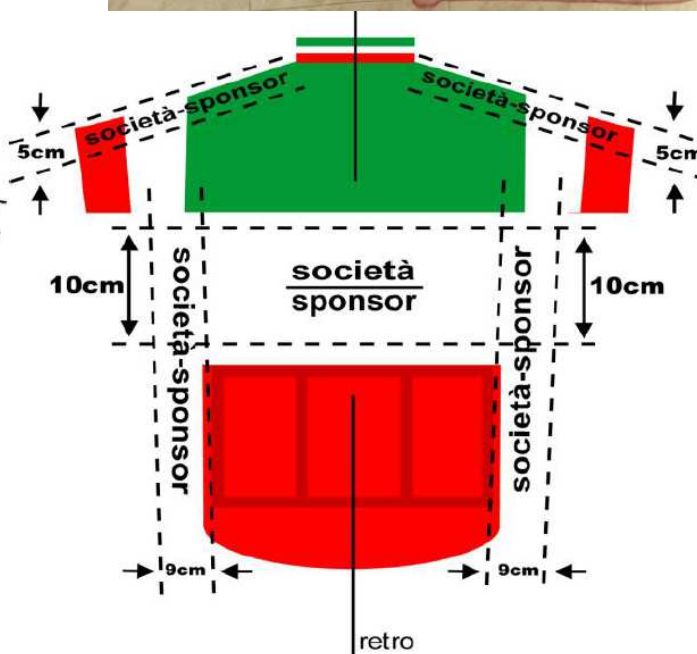
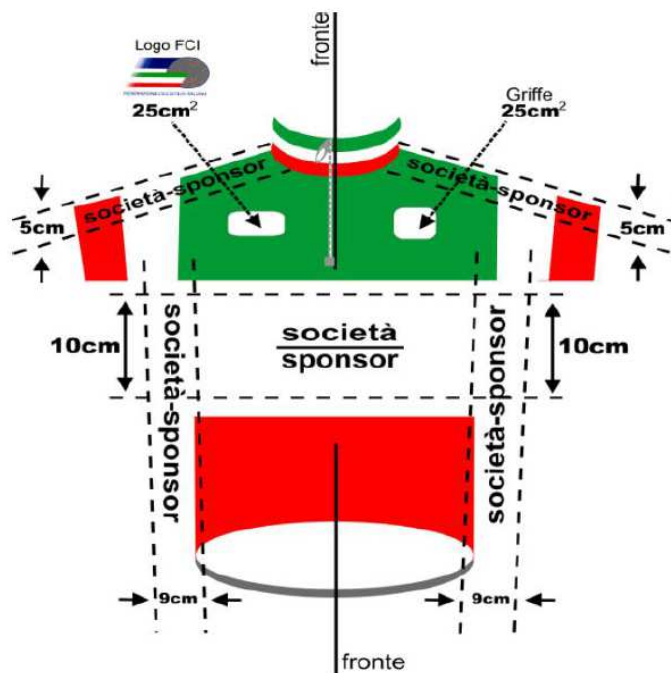

**MAGLIA DI
CAMPIONE
ITALIANO**



FEDERAZIONE CICLISTICA ITALIANA

Commissione Nazionale Giudici di Gara



**SETTORE
STUDI**

MAGLIA DI CAMPIONE REGIONALE

Le caratteristiche della maglia di campione regionale e provinciale sono fissate da ciascun Comitato Regionale

Per le iscrizioni pubblicitarie fare riferimento alla maglia di Campione Italiano



FEDERAZIONE CICLISTICA ITALIANA

Commissione Nazionale Giudici di Gara



SETTORE
STUDI

Ex Campione del Mondo

- ORLATO ARCOBALENO
 - esclusivamente sul collo e sul bordo delle maniche
- esclusivamente in prove della stessa
 - DISCIPLINA / SPECIALITA' / CATEGORIA
nella quale ha ottenuto il titolo (1.3.064)

Ex Campioni Nazionali

- ORLATO con i COLORI NAZIONALI secondo le specificazioni tecniche
 - collo e bordo delle maniche,
- esclusivamente nelle prove della stessa
DISCIPLINA / SPECIALITA'
nella quale hanno ottenuto il titolo

1.3.071

Ordine di priorità:

1. maglia di leader della gara a tappe

2. maglia di campione del mondo

3. maglia di leader di coppa o series UCI

4. maglia di campione continentale

5. maglia di campione nazionale

6. maglia della nazionale

1.3.070 RT UCI
Maglia Campione Europeo obbligatoria per decisione UEC - facoltativa per le altre federazioni continentali (ogni federazione continentale decide sulla sua obbligatorietà - art 1.3.070 UCI)

Maglia della nazionale
OBBLIGATORIA
per
- *campionati mondiali*
- *Giochi Olimpici*



FEDERAZIONE CICLISTICA ITALIANA

Commissione Nazionale Giudici di Gara



SETTORE
STUDI

1 nr dorsale

1 nr placca

NUMERI

Misure

- Altezza 18 cm
- Larghezza 16 cm
- Cifre 10 cm
- Spessore 1,5 cm
- Pubblicità
 - Inferiore altezza 6 cm
 - Superiore NO

Misure

- Altezza 18 cm
- Larghezza 18 cm
- Cifre 8 cm
- Spessore 1,5 cm
- Pubblicità
 - Inferiore altezza 4 cm
 - Superiore altezza 4 cm



FEDERAZIONE CICLISTICA ITALIANA

Commissione Nazionale Giudici di Gara



SETTORE
STUDI

EQUIPAGGIAMENTI

Regolamento Tecnico FCI

**UGUAGLIANZA
FRA CORRIDORI**

- *Le caratteristiche tecniche delle biciclette devono permettere ai corridori di affrontarsi su di un piano di uguaglianza.*

**CONFORMI
REGOLAMENTO
UCI**

- *Esse devono comunque rispondere al criterio della sicurezza ed essere conformi a quanto stabilito in materia dalle norme UCI vigenti*



EQUIPAGGIAMENTI

Regolamento Tecnico UCI

1.3.001

- TESSERATO RESPONSABILE DELLA SICUREZZA DEI MEZZI USATI
- Ogni tesserato deve fare in modo che il suo equipaggiamento (bicicletta e accessori) non presenti pericoli per lui e per gli altri.

1.3.002

- IL MATERIALE UTILIZZATO DEVE ESSERE CONFORME AGLI STANDAR DI QUALITA' E SICUREZZA

1.3.003

- I GIUDICI CONTROLLANO LA REGOLARITA' DA UN PUNTO DI VISTA SOLO SPORTIVO

Il controllo dei materiali (biciclette, accessori, ruote, dispositivi...) che potrebbe essere fatto da un commissario o da un incaricato è limitato a verificare la conformità dell'aspetto esteriore complessivo con le sole esigenze puramente sportive



EQUIPAGGIAMENTI

Regolamento Tecnico UCI

I materiali utilizzati devono essere di tipo commerciabile e adatti a tutti coloro che praticano ciclismo (1.3.007)

- eventuali novità tecniche, devono essere approvate dall'UCI (1.3.004)
- divieto di partenza (1.3.005)

L'atleta nella sua posizione base deve avere solo 3 punti di appoggio (1.3.008):

- piedi sui pedali
- mani sul manubrio
- seduta sulla sella

PRINCIPI GENERALI

Le ruote devono essere di diametro uguale (1.3.006)

La bicicletta deve essere minimo 6,8 kg (1.3.019)

Impianto frenante

- deve essere presente su entrambe le ruote
- freni a disco
 - Strada
 - Ciclocross:
 - MTB: autorizzati
- eventuali impianti idraulici sono autorizzati purchè tale impianto non formi carenature o protezioni o sia contrario ad altre normative

Vietato l'uso di sistemi meccanici o elettrici di aiuto al corridore

- E' consentito solo il cambio elettronico purchè tale impianto non formi carenature o protezioni o sia contrario ad altre normative



FEDERAZIONE CICLISTICA ITALIANA

Commissione Nazionale Giudici di Gara



SETTORE
STUDI

GARE

Calendario REGIONALE

Calendario NAZIONALE

Calendario INTERNAZIONALE

Gare vietate

- Nessun tesserato può partecipare ad una corsa o manifestazione ciclistica non inserita nel calendario FCI o di una Federazione Nazionale

Ammissione alla gara

- Nessun tesserato sospeso può essere ammesso ad una gara, né alle zone non accessibili al pubblico

Guida tecnica

- L'organizzatore predisporrà il regolamento particolare della propria gara - si riferirà in particolare agli elementi sportivi concernenti la gara
- Dovrà integralmente essere conforme al Regolamento ed essere approvato anticipatamente dalla Struttura Tecnica (regionale e/o nazionale) – 30 gg prima
- L'organizzatore deve inviare il programma e/o la guida tecnica a tutte le squadre od a tutti i corridori inviati alla gara al più tardi entro la data di conferma del loro ingaggio

regolamento speciale della gara

programma ed orario delle competizioni

corridori (categoria dei corridori, squadre, etc.)

ricevimento delle iscrizioni, distribuzione dei numeri identificativi

elenco montepremi e premi

eventuali condizioni finanziarie circa le spese di viaggio e di pensione

organizzazione dei rifornimenti (formula, numero, zona dei rifornimenti...)

organizzazione del trasporto dei partecipanti e logistica

descrizioni e piante dettagliate della pista / percorso comprese le zone di partenza/arrivo

ubicazione del podio premiazioni e dei locali (controllo antidoping, segreteria, stampa...)

organizzazione del servizio d'ordine e di sicurezza e del servizio di soccorso medico

informazioni sui servizi di accessibilità, per le gare di paraciclismo

DOSSIER
TECNICO



GUIDA
TECNICA



FEDERAZIONE CICLISTICA ITALIANA

Commissione Nazionale Giudici di Gara



SETTORE
STUDI

Documentazione
da presentare per
**GARA
REGIONALE**

Tasse federali

Tabella oraria / Cronoprogramma

Indicazione delle disposizioni prese per l'assistenza sanitaria - Dislocazione dei posti di pronto soccorso e centri ospedalieri

Dichiarazione di accettazione dell'incarico da parte del direttore di corsa e/o responsabile manifestazione e dei loro eventuali vice

Indicazione della sede di Giuria, segreteria, numeri telefono e recapiti del responsabile società organizzatrice

Ubicazione locali anti-doping

Caratteristiche del percorso; in particolare ultimi 3 km - ultimo km

Planimetria ed altimetria percorso



FEDERAZIONE CICLISTICA ITALIANA

Commissione Nazionale Giudici di Gara



SETTORE
STUDI

Programma gara regionale

Approvato
dalla STR



Divulgato solo
dopo
approvazione



Non
modificabile

In caso di imprevista situazione e/o necessità:

Prima della gara:

- approvazione della STR

Poco prima e/o durante la gara:

- provvedimento del Direttore Corsa consultando il PdG

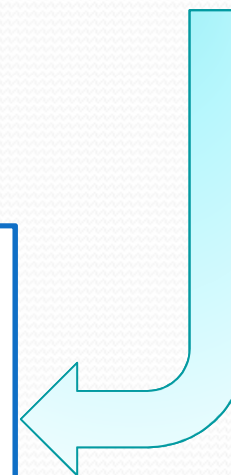

Iscrizioni

Requisiti:

- Essere tesserati
- Appartenere a società non radiata o sospesa
- Non essere iscritti ad altra gara
- Non essere radiati o sospesi

Iscrizioni

fatte dalla propria società

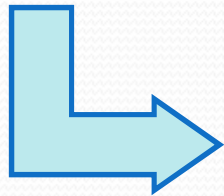

tramite sistema informatico (fattore K)

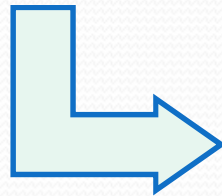

entro 36 ore dall'inizio gara
(o chiusura iscrizione stabilita dall'Organizzatore nel programma gara)

I corridori iscritti ad una gara regionale, che non si sia disputata per qualsiasi causa, possono essere iscritti, qualora gli orari lo consentano, ad altra gara regionale riservata alla stessa categoria, fino a mezz'ora prima della partenza, previa comunicazione alla Società organizzatrice. In tal caso l'iscrizione scritta, potrà essere effettuata a firma del Direttore Sportivo od altro Dirigente responsabile riconosciuto, presentando attestazione scritta del Presidente di Giuria della gara non disputata.

Premi

Tabella minima
stabilita da CF

Distinta premi
firmata e inviata al
Giudice Sportivo

I premi non ritirati
sono incamerati
dalla società
organizzatrice

Tutti i premi in palio
devono essere portati
a conoscenza dei DS
prima della partenza



FEDERAZIONE CICLISTICA ITALIANA

Commissione Nazionale Giudici di Gara



SETTORE
STUDI

**CONSEGNA
PREMI**

Consegnati entro 30 minuti
LA GIURIA ALLEGA COPIA DISTINTA PREMI ALLA DOCUMENTAZIONE DI GARA

Non consegnati entro 30 minuti
LA GIURIA RIPORTA NEL VERBALE LA MANCATA ASSEGNAZIONE DEI PREMI
L'ORGANIZZATORE DEVE INVIARE LA DISTINTA PREMI AL GIUDICE SPORTIVO

**ASSEGNAZIONE
PREMI**

NON ASSEGNATI DALLA SOCIETA' ORGANIZZATRICE
Denuncia alla Procura Federale

ASSEGNATI MA NON RITIRATI
Gare regionali e nazionali: incamerati dalla società organizzatrice

**PREMI OBBLIGATORI ALMENO QUELLI PREVISTE DALLE TABELLE FCI ANNUALMENTE
APPROVATE DAL CONSIGLIO FEDERALE**
Ogni Comitato Regionale decide in merito ai premi delle gare regionali

Parte specifica

Regolamento Tecnico STRADA



FEDERAZIONE CICLISTICA ITALIANA

Commissione Nazionale Giudici di Gara



SETTORE
STUDI

GARE

Classificazione delle gare

Rispetto alla partecipazione

- Riservate ad una data categoria
- Libere
- Ad invito

Rispetto all'estensione

- Internazionali
- Nazionali
- Regionali

Rispetto alla modalità di svolgimento

- Di un giorno
- a tappe
- a cronometro

Rispetto alla categoria

Rispetto all'importanza

- Campionato nazionale, regionale o provinciale

INDICE

TITOLO	SEZIONE	ARTICOLI
	Premessa e Principi generali	1 - 8
I - Norme amministrative	1 - Tessere	9-11
	2 - Categorie Tesserati	12-20
	3.1 - Calendari	21-24
	3.2 - Trasferimento corridori	25-35 bis
PRIMA PARTE - STRADA		
II - Norme di effettuazione delle corse	1 Classificazione delle gare	36
	2 Organizzazione delle gare su strada	37-65
	3 Campionati	66-72
	4 Biciclette	73
	5 Svolgimento delle gare di un giorno ed a tappe	74-91
	6 Limitazione alla partecipazione alle corse	92-95
	7 Controllo delle corse su strada	96-105
	8 Norme di sicurezza e disposizioni organizzative	106-114
	9 Particolarità corse su strada	115-127
	10 Auto e moto al seguito	128-141
III - Infrazioni e sanzioni	II Corse a cronometro	142-146
	I Principi generali	147 -150
	2 Sanzioni	151 - 158
	3 Reclami e denunce	159-160

Regolamento Tecnica Attività Agonistica (RTAA)



FEDERAZIONE CICLISTICA ITALIANA
Commissione Nazionale Giudici di Gara



Classificazione delle gare

In Linea

- Percorso unico e / o ripetuto, dallo sviluppo superiore ai 5 km
- circuito finale di almeno 3 km

Criterium

- Circuito tra 2 e 5 km

Tipo Pista

- Circuiti tra 500 e 2000 mt
- vige il regolamento della pista

A tappe

- non in calendario regionale

criterium

Circuito tra 2 e 5 km

Contagiri e campana

Solo la giuria ha facoltà di far ritirare i doppiati

Se una fuga di max 9 corridori guadagna un giro di vantaggio, al penultimo giro i doppiati disputeranno la volata per i posti rimanenti

Se una fuga con più di 9 corridori guadagna un giro di vantaggio, al penultimo giro i doppiati verranno fermati



FEDERAZIONE CICLISTICA ITALIANA

Commissione Nazionale Giudici di Gara



SEMPRE
STUDI

Gare a cronometro

Individuale, a coppie o a squadre

L'orario di partenza viene stabilito dalla società organizzatrice

Necessaria la presenza dei cronometristi ufficiali

Se un concorrente prende la partenza in ritardo, tale ritardo viene aggiunto al tempo fatto registrare dal medesimo

La partenza viene data da fermo e in sella (l'atleta ha diritto a farsi sorreggere, ma non spingere)

Può essere seguito da una vettura di assistenza

Gare a frazioni

Gara in linea + Crono nella stessa giornata

Unico montepremi finale

Alla crono sono ammessi almeno i primi 15 (20 per gli juniores) della gara in linea

Classifica finale: Somma dei tempi oppure a punteggio in base ai piazzamenti

Parità: miglior piazzamento nella crono

Manifestazioni in più prove

Trofeo di max 5 prove singole + 1 crono (eventuale)

L'iscrizione a ogni gara è libera

Non c'è obbligo di partecipazione a tutte le prove

Classifica finale a punti in base ai piazzamenti

No punti di partecipazione

Possibile far indossare maglia di leader



FEDERAZIONE CICLISTICA ITALIANA

Commissione Nazionale Giudici di Gara



SEMPRE
STUDI

Numero partenti gare regionali

Il numero massimo di partenti è 200.

L'organizzatore ha possibilità di stabilire un regolamento particolare di corsa con una limitazione del numero di partenti

La Struttura Tecnica Regionale ha facoltà di imporre un numero di iscritti e/o partenti massimo inferiore a 200 partenti



FEDERAZIONE CICLISTICA ITALIANA

Commissione Nazionale Giudici di Gara



SETTORE
STUDI

Numeri di gara

Cifre nere su fondo bianco

Applicati sulla schiena e sul casco

Verificati dal giudice di partenza

Spille sono a carico dell'atleta

Vietato chiedere cauzioni

Solo numeri forniti dall'organizzatore (no stampati su maglia o altro)

Obbligo del casco sempre (anche prima o dopo la gara) quando l'atleta ha il numero applicato



FEDERAZIONE CICLISTICA ITALIANA

Commissione Nazionale Giudici di Gara



SEMPRE
STUDI

Maglia

Campione Italiano:

tutte le gare della specialità in cui detengono il titolo anche se approvate per più categorie

Maglia Campione Regionale

Obbligo

tutte le gare regionali che si disputano nella regione

Facoltà

altre gare che si svolgono sul territorio nazionali

Maglia Campione Provinciale

Facoltà

tutte le gare regionali che si disputano nella regione



FEDERAZIONE CICLISTICA ITALIANA

Commissione Nazionale Giudici di Gara



SEMPRE
STUDI

Segnalazione del percorso

- Organizzazione è tenuta a segnalare il percorso in ogni modo possibile
- Percorso illustrato nel programma gara e durante la riunione tecnica



- Nessuna colpa all'organizzazione in caso di sbaglio di percorso
- DC e Giuria devono ricondurre gli atleti nel punto in cui hanno lasciato il percorso
- Taglio del percorso (tratto vantaggio) → espulsione dalla corsa

Arrivo

Ultimo KM: triangolo rosso

Telone rosso trasversale con la scritta “arrivo” in bianco

Linea bianca larga 4 cm

Palco per il Giudice di Arrivo alto almeno 1.5 mt

Vietati archi gonfiabili trasversali alla carreggiata

In casi eccezionali, bandiera rossa e bandiera a scacchi



FEDERAZIONE CICLISTICA ITALIANA

Commissione Nazionale Giudici di Gara



SEMPRE
STUDI

ARRIVO

In caso di arrivo simultaneo di 2 o più concorrenti, questi saranno classificati a pari merito con conseguente suddivisione del montepremi

Il corridore appiedato può terminare il percorso portando, o spingendo la bicicletta ma senza soccorso di alcuno



FEDERAZIONE CICLISTICA ITALIANA

Commissione Nazionale Giudici di Gara



SEMPRE
STUDI

Transennatura

Gare regionali
Esordienti m/f e Allievi m/f

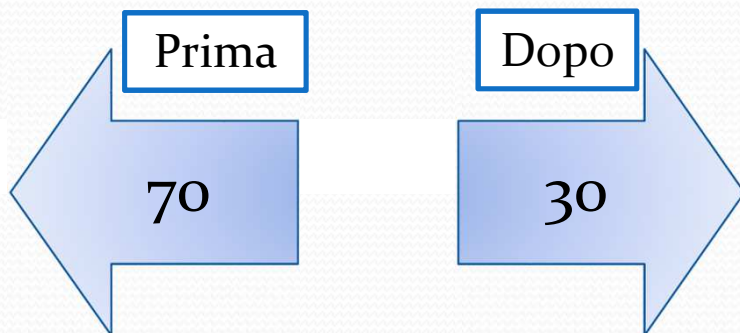

Gare regionali
Juniores m/f / Under 23 Elite m/f



Negli arrivi in salita, di tutte le gare e categorie, possono essere consentite diverse metrature delle transenne purché siano strettamente salvaguardate le misure preventive di sicurezza per corridori, seguito corsa e spettatori



FEDERAZIONE CICLISTICA ITALIANA

Commissione Nazionale Giudici di Gara



SEMPRE
STUDI

Direzione gara

GIURIA

DIRETTORE DI CORSA

Direttore
Corsa
Regionale

Direttore di Corsa Internazionale

Direttore di
Corsa
Professionisti

Controllo
tecnico-
disciplinare

Direzione
Sportiva

Gare
Regionali

Gare
regionali e
nazionali

Gare internazionali
escluso
professionistiche

Campionati
Italiani

Tutte le gare
regionali,
nazionali e
professionistiche



FEDERAZIONE CICLISTICA ITALIANA

Commissione Nazionale Giudici di Gara



SEMPRE
STUDI

Direttore di corsa

Designato dall'organizzatore della gara

Competenza per tutte le questioni di natura organizzativa

Spetta la sicurezza del percorso di gara («campo gara»)

Deve informare prima della partenza tutte le componenti in merito alle norme di sicurezza

E' compito del Direttore di Corsa metter fuori gara i corridori in ritardo

Nelle sole gare REGIONALI disciplina le vetture al seguito e posiziona le vetture neutre; nelle gare REGIONALI permette inoltre il superamento o meno del gruppo dei concorrenti

Direttore di corsa

Autorizza le vetture e le moto al seguito della gara

Verifica la presenza del servizio sanitario

Accerta che il percorso sia segnalato e messo in sicurezza

Accerta che sia dato seguito alle disposizioni di sicurezza e che siano rispettate le indicazioni contenute nell'autorizzazione

Al termine della gara deve presentare alla giuria il rapporto con indicato eventuali incidenti, denunce, segnalazioni di infrazioni... per il seguito di competenza

Deve svolgere le sue funzioni esclusivamente a bordo di autovettura

Assistenza sanitaria

Obbligatorio almeno 1 medico + 1 ambulanza

Dall'inizio delle operazioni di partenza fino alla scadenza del tempo massimo

Il medico ha la competenza esclusiva sugli incidentati – continuazione o meno della gara. Espulsione / Esclusione dall'ordine di arrivo in caso di non rispetto.

Auto del medico precede auto società al seguito



FEDERAZIONE CICLISTICA ITALIANA

Commissione Nazionale Giudici di Gara



SEMPRE
STUDI

Assistenza tecnica

Solo nelle categorie
JU-UN-EL m/f

Obbligo 2 autovetture ufficiali predisposte dall'organizzazione (salvo norme particolari)

Possibilità di utilizzare una moto in aggiunta dove il percorso lo richiede

Può essere effettuata anche dalla vettura societaria che segue il corridore

E' consentito il cambio ruota o bicicletta tra compagni di squadra

Nelle gare Criterium l'assistenza tecnica è delimitata in una zona e si può fare anche da persone appiedate ed è demandata al Direttore di Corsa se effettuarla

o meno

SERVIZIO “CAMBIO RUOTE”

Dal 2023 non è più previsto il servizio “cambio ruota” nelle gare es e all



FEDERAZIONE CICLISTICA ITALIANA

Commissione Nazionale Giudici di Gara



**SETTORE
STUDI**

Operazioni preliminari

Direttore Sportivo

*

Dirigente di Società

Verifica licenze

Ritiro numero di partenza

Partecipazione riunione

Corridore

Controllo rapporti a sorteggio prima (solo esordienti ed allievi)

Dal 2023 presentazione squadre/appello

Nel caso in cui un'atleta sia impedito a prendere la partenza, per qualsiasi causa, dopo la verifica tessere, il Direttore Sportivo ha l'obbligo di darne comunicazione al Presidente di Giuria

VERIFICA LICENZE

- Termina almeno un'ora prima della partenza
- Deve essere fatta dal DS o da un Dirigente della società

RIUNIONE TECNICA

- Indetta dal Direttore di Corsa
- Si svolge un ora prima della partenza
- Ogni società deve essere rappresentata dal DS o da un proprio Dirigente regolarmente tesserato

*per DIRIGENTE
si intende un Componente del Consiglio Direttivo
(Presidente, Vice-presidente e Consigliere. No tessera di segretario)*

Ritiro dei corridori

oltrepassati dal «Fine Gara»



Il DC dispone il ritiro dei corridori in ritardo incolmabile o privi di protezione



Obbligo di togliersi il numero di gara



L'atleta assume il ruolo di semplice utente della strada



FEDERAZIONE CICLISTICA ITALIANA

Commissione Nazionale Giudici di Gara



SEMPRE
STUDI

Presidente di Giuria

Assegna i compiti ai componenti e la dislocazione in corsa

Prende decisioni assieme al DC

Ammette in corsa i corridori verificando la tessera

Partecipa alla riunione tecnica

Verifica che i vari servizi tecnici e organizzativi siano funzionanti

Invia al GSR la documentazione di gara entro 7 giorni



FEDERAZIONE CICLISTICA ITALIANA

Commissione Nazionale Giudici di Gara



SEMPRE
STUDI

Componente di Giuria

Partecipa alla riunione col PdG

Collabora nelle operazioni preliminari

Rileva infrazioni

Partecipa alla riunione della giuria per deliberare sulle infrazioni rilevate

Giudice di Partenza

Provvede che le operazioni di partenza si svolgano con puntualità e secondo il programma

Verifica che i corridori firmino il foglio di partenza

Verifica l'abbigliamento dei corridori che sia conforme ed il numero ben posizionato

Autorizza la partenza

Consegna l'elenco ufficiale dei partenti

Rileva il passaggio dei corridori sulla linea di arrivo

Attribuisce i tempi impiegati dai concorrenti

Redige l'ordine di arrivo e le classifiche

Rileva irregolarità

Giudice di Arrivo



FEDERAZIONE CICLISTICA ITALIANA

Commissione Nazionale Giudici di Gara



SEMPRE
STUDI

PASSAGGIO A LIVELLO

*Questo articolo è ugualmente applicabile a situazioni simili
(es. ostacoli sul percorso)*

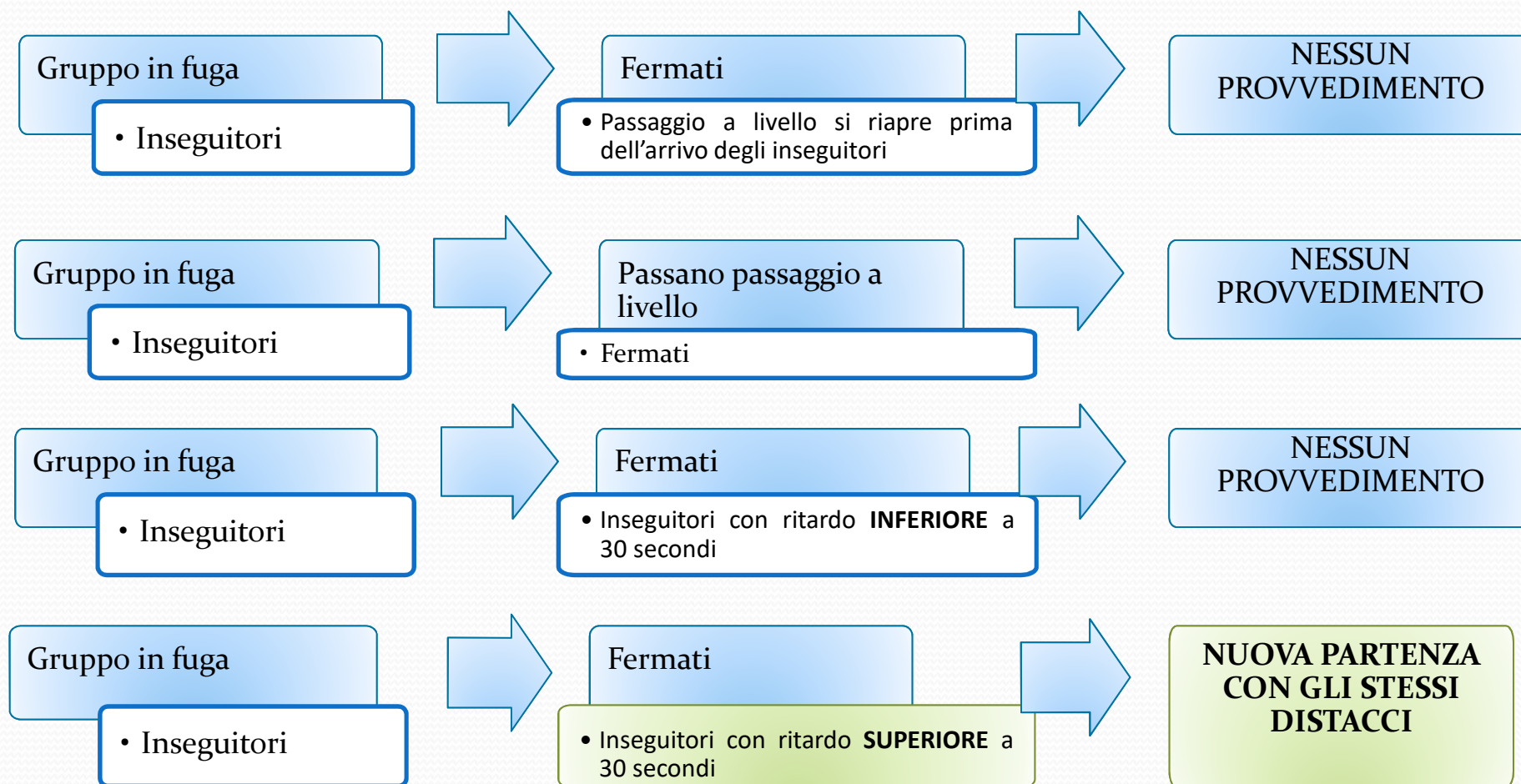

PASSAGGIO A LIVELLO

*Questo articolo è ugualmente applicabile a situazioni simili
(es. ostacoli sul percorso)*

Se un gruppo di corridori si spezza in due parti a seguito della chiusura, la prima parte del gruppo sarà fermata o rallentata così da permettere ai corridori attardati di riprendere la loro posizione in gruppo

**Ogni situazione eccezionale
(passaggio a livello chiuso per un tempo troppo lungo, ecc.)
sarà risolta dai commissari.**



FEDERAZIONE CICLISTICA ITALIANA
Commissione Nazionale Giudici di Gara



SETTORE
STUDI

Norme seguito e sorteggio

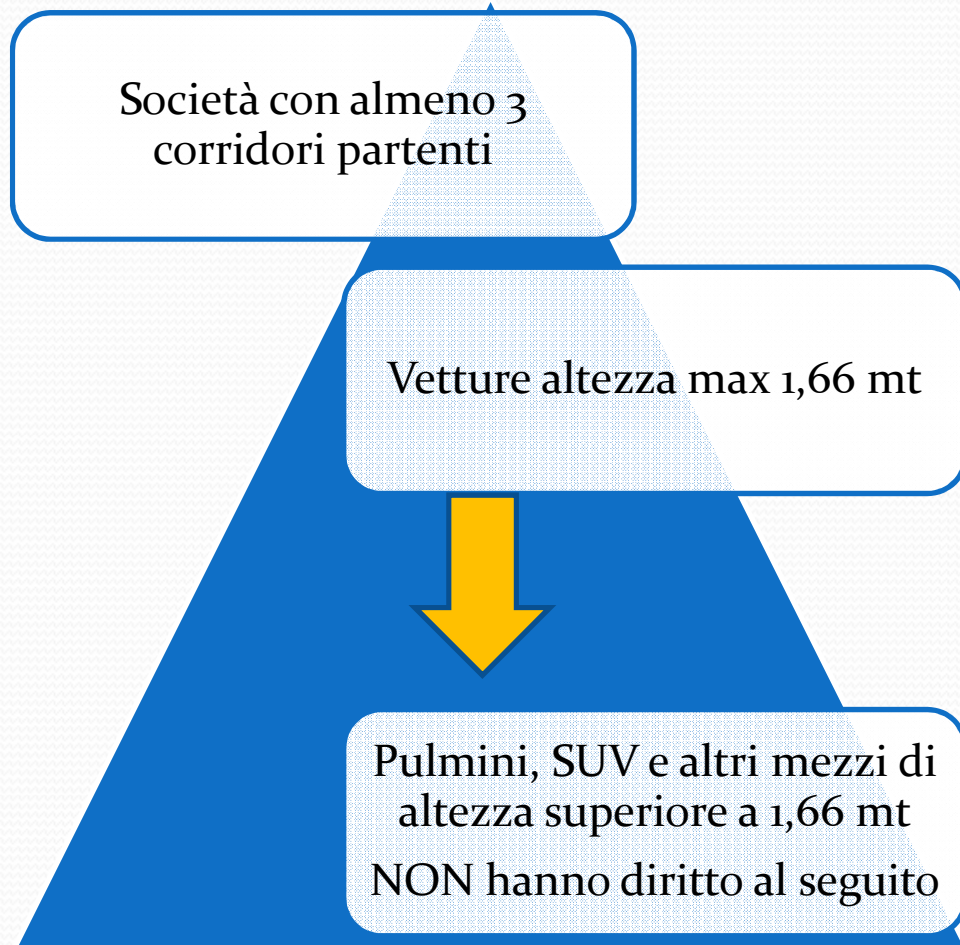

Altezza
max
1,66 mt

Giuria
Direzione di Corsa
Medico
Vetture neutre
Struttura Tecnica



FEDERAZIONE CICLISTICA ITALIANA

Commissione Nazionale Giudici di Gara



SEMPRE
STUDI

Auto e moto al seguito

Autorizzati dal
DC



Ricevono 2
contrassegni

DC

Giuria

Stampa

Squadre

Organizzazione

Medico



FEDERAZIONE CICLISTICA ITALIANA
Commissione Nazionale Giudici di Gara



SEMPRE
STUDI

Norme seguito e sorteggio

1. Inizio corsa (cartello previsto dall'art. 360 del DPR 16/12/1992 n. 495);
2. stampa (disco azzurro)
3. vettura neutra (bandiere gialle)
4. radio corsa
5. Vice Direttore di Corsa (disco bianco)
6. Prima vettura Giuria (disco rosso)
7. moto Giudice di Gara (disco rosso)
8. corridori
9. Seconda vettura Giuria (disco rosso)
10. Direttore di Corsa (disco bianco)
11. vettura neutra (bandiere gialle)
12. Medico di gara
13. Presidente o Componente C.F. e/o CC.RR. e/o CC.PP. (disco federale)
14. Struttura Tecnica Nazionale e/o Regionale (disco federale);
15. Commissione Nazionale e/o Regionale Direttori di Corsa (disco federale);
16. Commissione Nazionale e/o Regionale Giudici di Gara (disco federale);
17. automezzi società con corridori in corsa secondo l'ordine di sorteggio (disco giallo)
18. Organizzazione (disco rosa)
19. Giudice di Arrivo (disco rosso)
20. autoambulanza (croce rossa)
21. Fine corsa (cartello previsto dall'art. 360 del DPR 16/12/1992 n. 495)

L'ordine di marcia è modificabile dal Direttore di Corsa

SORTEGGIO:

- Società presenti alla Riunione Tecnica
- Società in ritardo alla Riunione Tecnica
- Società non presenti alla Riunione Tecnica pur avendo chiesto alla direzione di corsa di essere ammesse al seguito

Comportamento dei conducenti

- Procedere sul lato destro
- Sorpassare i corridori solo su autorizzazione del DC o PdG
- Precedere i corridori di almeno 100 mt
- Non inframmettersi tra i corridori se non vi è spazio e senza autorizzazione
- Non superare i corridori negli ultimi 10 km
- Superare con tempismo e con velocità, per non costituire vantaggio (scia)

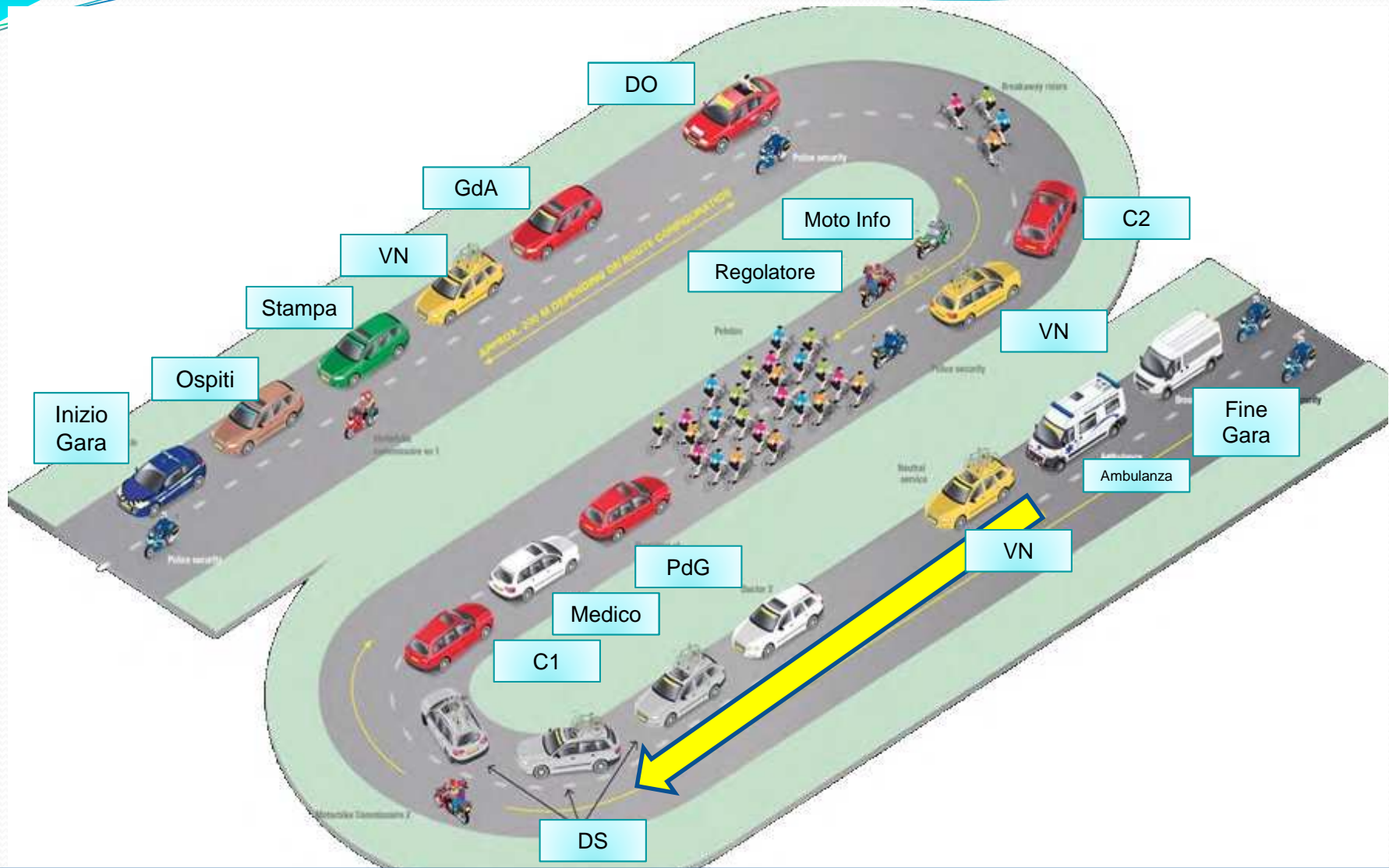

FEDERAZIONE CICLISTICA ITALIANA
Commissione Nazionale Giudici di Gara



SEMPRE
STUDI



Solo quando
il distacco
supera i 15”
può entrare la
moto
informazione
per
identificare i
corridori

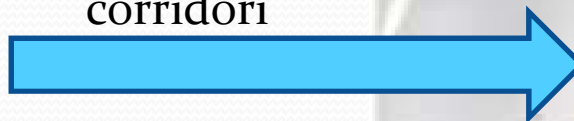

FEDERAZIONE CICLISTICA ITALIANA

Commissione Nazionale Giudici di Gara



SETTORE
STUDI

CAMPO DI GARA DINAMICO

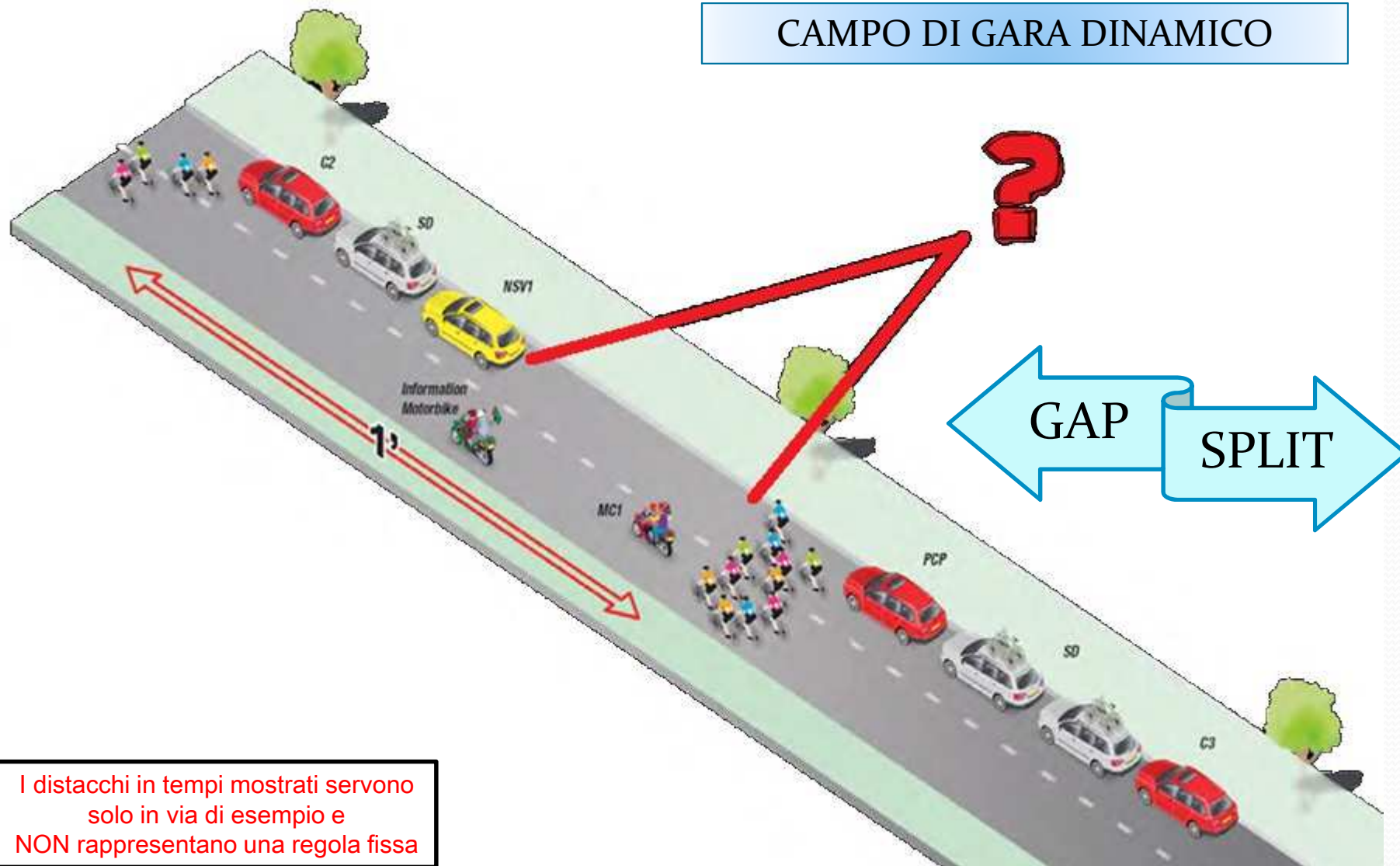

I distacchi in tempi mostrati servono solo in via di esempio e NON rappresentano una regola fissa



FEDERAZIONE CICLISTICA ITALIANA
Commissione Nazionale Giudici di Gara



SEMPRE
STUDI

Deviazione ammiraglie (non obbligatoria nelle gare regionali)

Sono esclusi dall'obbligo di deviazione

Veicolo di "Inizio Gara Ciclistica"	Medico di Gara
Giuria	Ambulanza
Direttore di Organizzazione	Veicolo di "Fine Gara Ciclistica"



FEDERAZIONE CICLISTICA ITALIANA

Commissione Nazionale Giudici di Gara



SEMPRE
STUDI

Phase 1

Le coureur B rejoint le coureur A

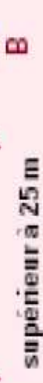
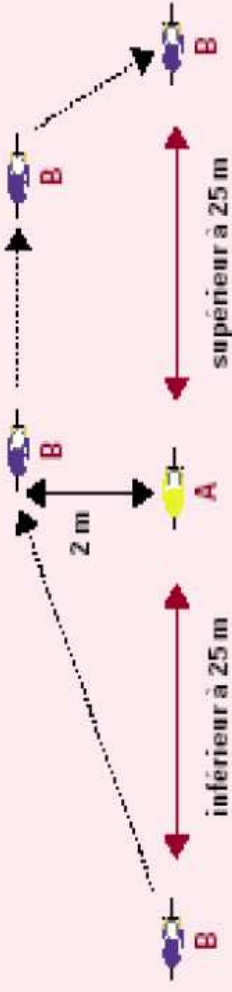

Phase 1

Position des voitures suivaises

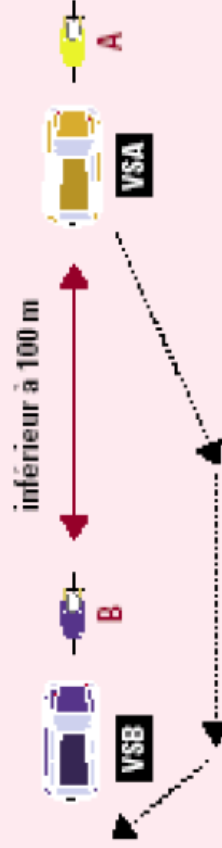

Phase 3

Position des voitures suivaises



supérieur à 50 m

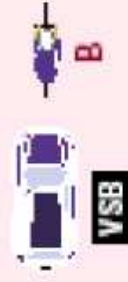

FEDERAZIONE CICLISTICA ITALIANA

Commissione Nazionale Giudici di Gara



CONI



Gare tipo pista

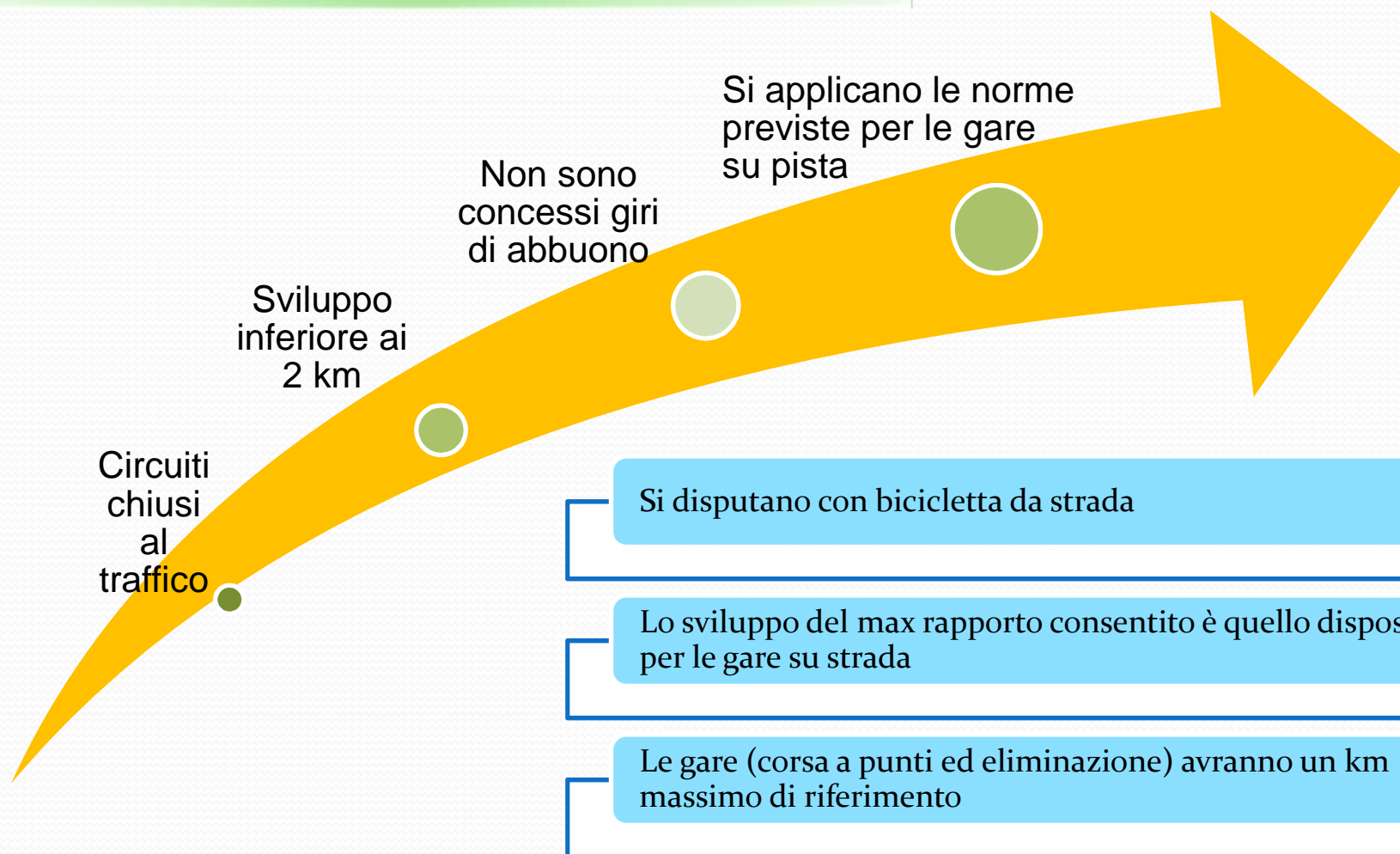

FEDERAZIONE CICLISTICA ITALIANA

Commissione Nazionale Giudici di Gara



SEMPRE
STUDI

Sezione Quarta

Biciclette

Articolo 73 -

Le caratteristiche tecniche delle biciclette devono permettere ai corridori di affrontarsi su un piano di uguaglianza. Esse devono comunque rispondere al criterio della sicurezza ed essere conformi a quanto stabilito in materia dalle norme UCI vigenti – **vedi artt. 1.3 sezione 2.**



FEDERAZIONE CICLISTICA ITALIANA
Commissione Nazionale Giudici di Gara



SEITORE
STUDI

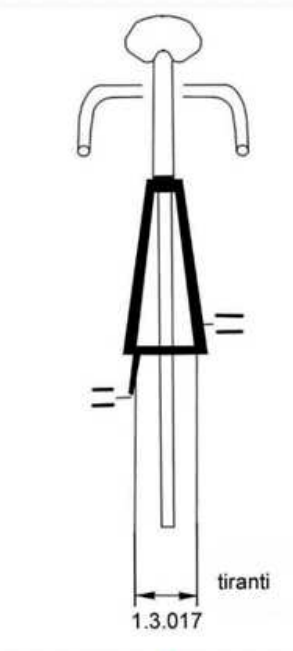
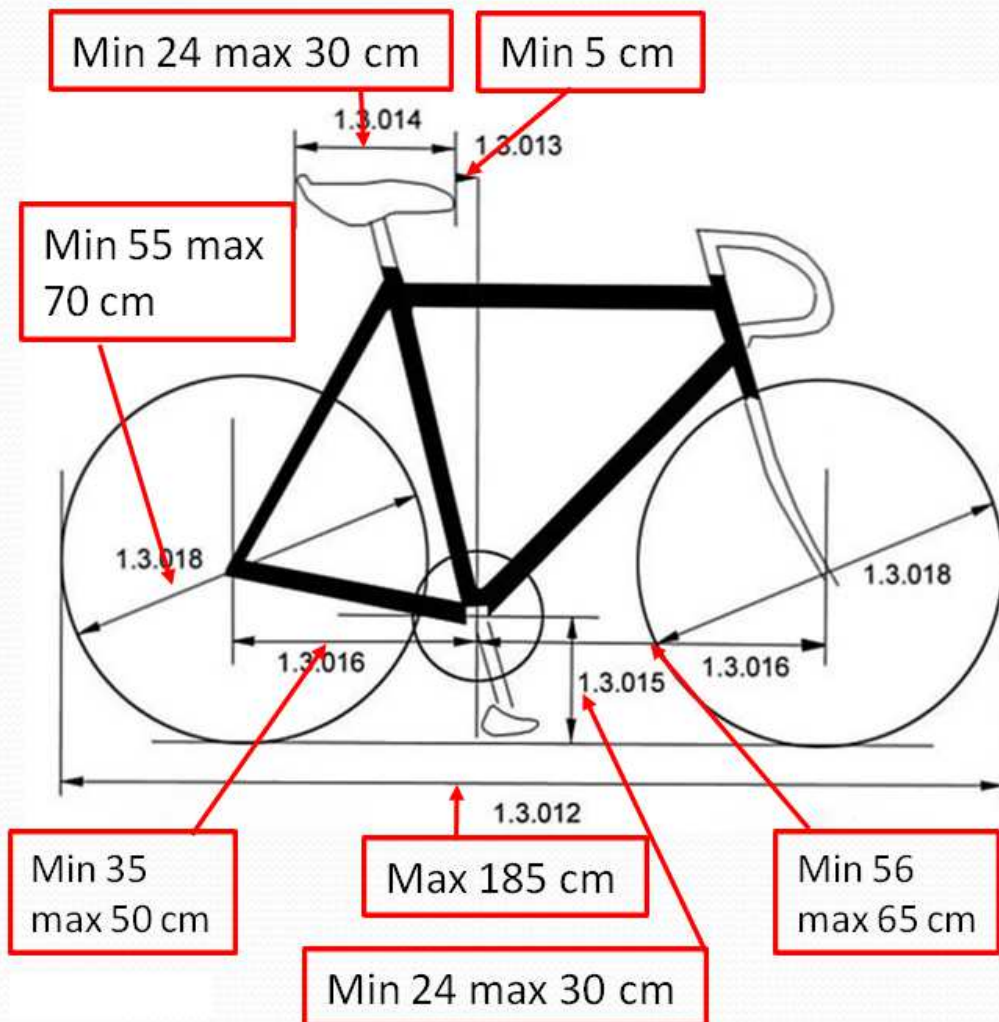

Max 14,5cm

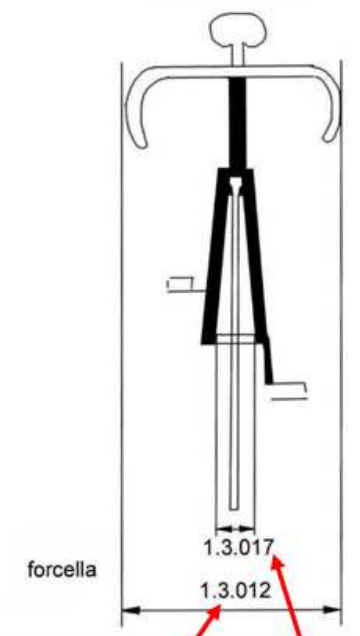

Max 50 cm

Max 11,5cm



FEDERAZIONE CICLISTICA ITALIANA
Commissione Nazionale Giudici di Gara



SEMPRE
STUDI

CONTROLLO MATERIALI

GARE SU STRADA
IN GRUPPO

La sella è nella sagoma classica e orizzontale al piano

Il telaio ha una forma triangolare e gli elementi sono contenuti in linee rette e il rapporto è sempre di 1 a 3

Ruota standard (sempre per esordienti) o ruota presente in lista UCI

Il manubrio è di forma classica con le sole leve dei freni poste sulla curvatura

Rapporto massimo come previsto dalla categoria

Ruote di identico diametro



FEDERAZIONE CICLISTICA ITALIANA

Commissione Nazionale Giudici di Gara



SEMPRE
STUDI

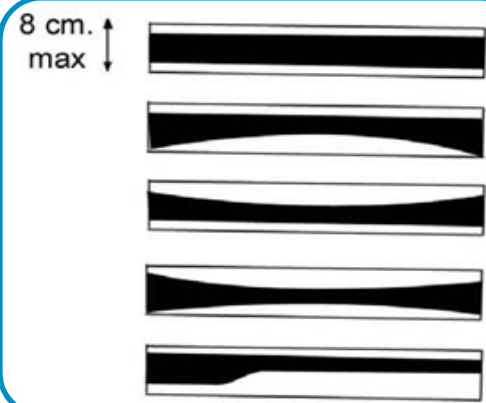

Elementi tubolari
diritti o trafilati
altezza max 8 cm

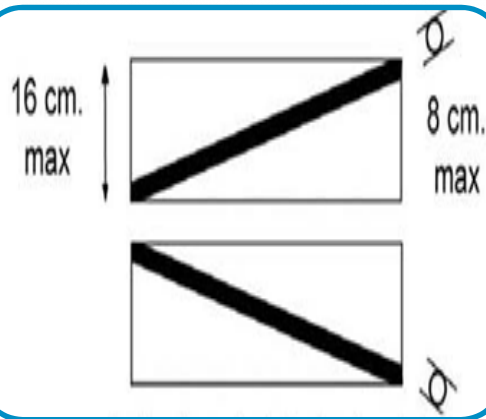

Inclinazione del tubo
orizzontale



Una linea retta deve
potersi iscrivere
all'interno
dell'elemento

Le biciclette avranno il telaio che sarà di forma triangolare "classica".
Gli elementi devono avere altezza massima 8 cm e l'inclinazione del tubo superiore
deve entrare in un rettangolo di 16 cm di altezza.

Nelle competizioni sono autorizzate esclusivamente

GARE SU STRADA
IN GRUPPO

Ruote tradizionali

Approvate UCI

Minimo 20 raggi

Cerchione in alluminio alto meno di 25 mm

Tutte le componenti devono essere identificabili e disponibili in commercio

Lista UCI
Ruote con minimo 12 raggi e sezione massimo 10 mm

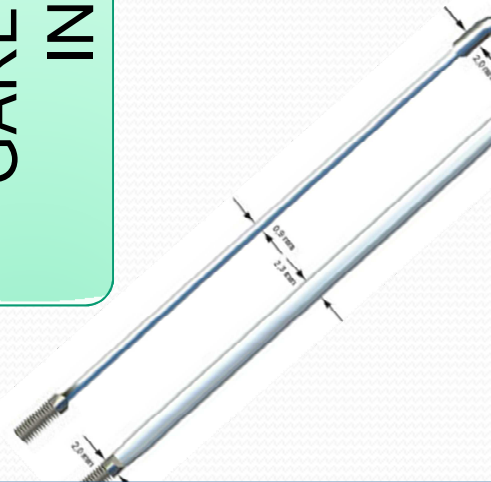

In tutti i casi la scelta e l'utilizzo delle ruote resta vincolato agli articoli 1.3.001 – 002 – 003 del RT UCI



FEDERAZIONE CICLISTICA ITALIANA

Commissione Nazionale Giudici di Gara



SEMPRE
STUDI

Norme Attuative FCI

Esordienti m/f

Telaio come da normativa UCI

Solo ruote standard

sviluppo rapporto max **6.67 mt** (anche con ruote diverse da 680 mm)

Dal 2023 non c'è più l'indicazione del numero dei denti di moltiplica e pignoni.

Allievi m/f

Telaio come da normativa UCI

Ruote standard o approvate UCI

sviluppo rapporto max **7.63 mt** (anche con ruote diverse da 680 mm)

Dal 2023 non c'è più l'indicazione del numero dei denti di moltiplica e pignoni.



FEDERAZIONE CICLISTICA ITALIANA

Commissione Nazionale Giudici di Gara



SEMPRE
STUDI

Norme Attuative FCI

Juniores
m/f

Telaio come da normativa UCI

Ruote standard o approvate UCI

sviluppo rapporto libero dal 2023

Elite /
Under23
m/f

Telaio come da normativa UCI

Ruote standard o approvate UCI

sviluppo rapporto libero

L'eventuale presenza di assistenza neutra garantirà solo ruote da 680 mm



FEDERAZIONE CICLISTICA ITALIANA

Commissione Nazionale Giudici di Gara



SEMPRE
STUDI

Norme Attuative FCI - *cronometro*

Esordienti
m/f

Bicicletta usata normalmente nelle gare
su strada con relative limitazioni

Ruote standard

Allievi m/f

Bicicletta usata normalmente nelle gare
su strada con relative limitazioni

Ruote standard o lista UCI

Juniors
m/f

Crono individuale

Regolamento UCI

Cronometro a squadre

Ruote standard o lista UCI

Elite /
Under23
m/f

Regolamento UCI



FEDERAZIONE CICLISTICA ITALIANA

Commissione Nazionale Giudici di Gara



SEMPRE
STUDI

NORMATIVA DI RIFERIMENTO

Normativa
Tecnica

Regolamento Tecnico Attività Agonistica

Norme Attuative Esordienti / Allievi

Norme Attuative Juniores / Under 23 / Elite

Premi e Tasse



Garante

Normativa Autorità Garante

Elenco Società affiliazione plurima



FEDERAZIONE CICLISTICA ITALIANA

Commissione Nazionale Giudici di Gara



SEMPRE
STUDI

La Commissione Nazionale Giudici di Gara

ringrazia per l'elaborato

Il collega

Vittorio Oldani

Docente del Settore Studi FCI



FEDERAZIONE CICLISTICA ITALIANA

Commissione Nazionale Giudici di Gara



**SETTORE
STUDI**