

PARTE 16 PARA-CICLISMO

Versione del 01.01.21

Sommario	Pagina
Capitolo I ORGANIZZAZIONE	3
Capitolo II CATEGORIE	5
Capitolo III DIRITTO A PARTECIPARE ALLE PROVE	6
Capitolo IV REGOLAMENTO DELLA CLASSIFICAZIONE UCI	7
Capitolo V DIVISIONI E CLASSE SPORTIVE DEL PARACICLISMO	28
Capitolo VI CAMPIONATI DEL MONDO	42
Capitolo VII GARE SU STRADA	43
§ 1 Gare su strada	43
§ 2 Cronometro Individuale	45
§ 3 Staffetta	47
Capitolo VIII GARE SU PISTA	48
§1 Kilometro/500mt	48
§2 Inseguimento individuale	48
§3 Tandem Sprint	49
§4 Velocità a squadre	50
§5 Scratch	50
§6 Omnium	51
§7 Velocità a squadre tandem misto	52
Capitolo IX RECORDS DEL MONDO	53
Capitolo X ABBIGLIAMENTO	55
Capitolo XI MEDAGLIE E MAGLIE PER I CAMPIONATI DEL MONDO.	56
Capitolo XII SANZIONI	57
Capitolo XIII ANTIDOPING	58
Capitolo XIV EQUIPAGGIAMENTO	59

Capitolo XV TANDEM	61
Capitolo XVI TRICICLO	62
Capitolo XVII HANDBIKE	63
Capitolo XVIII RANKING INDIVIDUALE	66
Capitolo XIX RANKING PER NAZIONI	69
Capitolo XX COPPA DEL MONDO	70
Capitolo XXI SISTEMA DI QUALIFICA PER I CAMPIONATI DEL MONDO	74
Capitolo XXII GIOCHI PARAOLIMPICI	75
Capitolo XXIII NOTE TECNICHE	76
Allegato 1	77
Allegato 2	79

Tablelle delle performance per le gare su pista

Divisione C

C5	Uomini	100.00%										
C4	Uomini	99.12%	100.00%									
C3	Uomini	93.73%	94.56%	100.00%								
C5	Donne	90.13%	90.93%	96.16%	100.00%							
C4	Donne	89.34%	90.13%	95.32%	99.12%	100.00%						
C2	Uomini	87.82%	88.60%	93.69%	98.30%	99.17%	100.00%					
C1	Uomini	87.52%	88.30%	93.37%	97.10%	97.96%	98.78%	100.00%				
C3	Donne	84.48%	85.23%	90.13%	93.73%	94.56%	96.53%	97.71%	100.00%			
C2	Donne	79.15%	79.85%	84.44%	87.82%	88.59%	89.34%	90.44%	92.55%	100.00%		
C1	Donne	78.88%	79.58%	84.16%	87.52%	88.29%	89.03%	90.13%	92.24%	99.66%	100.00%	

Divisione B

B	Uomini	100.00%										
B	Donne	90.13 %	100.00%									

(testo modificato il 01.02.11; 01.10.12; 01.04.14; 01.01.16;01.02.19)

Medaglie

16.1.006 Per le prove che riuniscono meno di quattro concorrenti, la regola "meno uno" regolerà l'attribuzione delle medaglie: una medaglia per due concorrenti; due medaglie per tre concorrenti e tre medaglie a partire da quattro concorrenti.

La medaglia d'oro sarà assegnata anche se c'è un solo concorrente. La regola "meno uno" non si applica ai Campionati del Mondo.

Tuttavia la regola sopra menzionata non si applica se vengono soddisfatte le seguenti condizioni:

Gare su strada:

L'ultimo atleta deve rientrare nel minimo rendimento standard secondo le percentuali di seguito:

Corse su strada: 96% del tempo del penultimo posto

Corse a cronometro: 97% del tempo del penultimo posto.

Gare su pista:

L'ultimo atleta deve rientrare nel minimo rendimento standard sulla base delle percentuali sotto riportate. Il minimo rendimento standard sarà calcolato sulla base del record del mondo nella categoria sportiva relativa.

Prova individuale – 96 % del record del mondo

Chilometro e 500 metri – 97% del record del mondo

(articolo introdotto il 01.10.12; modificato il 01.07.18)

CAPITOLO II - CATEGORIE

16.2.001 Nelle prove di paraciclismo, ad eccezione dei Giochi Olimpici, le categorie di età descritte all'articolo 1.1.034 e seguenti si applicheranno sia ai maschi che alle femmine. Le differenti categorie possono disputare le medesime prove.

Nelle prove in cui partono più categorie insieme non è obbligatorio predisporre i premi per ciascuna categoria di età.

- Nelle prove di paraciclismo su strada e pista saranno ammessi atleti con almeno 14 anni compiuti.
- Il percorso delle gare su strada per gli atleti con meno di 16 anni deve essere completamente chiuso al traffico.
- Gli atleti con meno di 16 anni non possono gareggiare con altri atleti nelle prove scratch e gare su strada, ma possono partecipare a tutte le altre gare individuali.
- Le manifestazioni internazionali sono aperte alle categorie di età giovanili UCI, juniors ed élite.

(testo modificato il 26.06.07;01.02.08;01.02.11;01.01.19)

16.2.002 Gli atleti validati e non classificati possono partecipare alle prove paraciclistiche UCI C1 e C2 nelle categorie Open seguenti:

- H-Open1: Atleti validati che utilizzano una bici a mano in posizione sdraiata
- H-Open2: atleti validati che utilizzano una bici a mano in posizione inginocchiata
- T-Open: atleti validati che utilizzano un triciclo

Solamente gli atleti validati titolari di una licenza internazionale di ciclismo valida come descritto nell'articolo 16.3.002 sono autorizzati a partecipare.

Le categorie Open non beneficiano punti UCI e non esiste una classifica.

Le gare delle categorie Open devono avere partenze separate e gli atleti non possono mescolarsi ai paraciclisti attribuiti ad una classe.

I regolamenti UCI relativi all'abbigliamento si applicano anche alle categorie Open.

(testo introdotto il 01.02.17)

Capitolo III - DIRITTO A PARTECIPARE ALLE PROVE PARACICLISTICHE

Corridori

- 16.3.001** Le prove paraciclistiche sono aperte solo agli atleti che hanno un deficit permanente e che soddisfano i criteri minimi di disabilità disciplinati dal presente regolamento.
I conduttori dei tandem con i requisiti dell'art. 16.3.003 sono considerati atleti e devono seguire queste regole ad eccezione di quanto concerne la classificazione.

(testo modificato il 26.06.07; 1.01.09; 01.10.12; 01.07.13;01.02.17;01.02.18)

- 16.3.002** Tutti gli atleti, compresi i conduttori dei tandem, devono essere titolari di una licenza internazionale valida rilasciata dalla loro federazione nazionale di ciclismo, riconosciuta da l'UCI. Tale licenza deve essere prodotta in occasione di tutte le prove del paraciclismo.

(testo modificato il 26.06.07)

Conduttori dei Tandem

- 16.3.003** I ciclisti professionisti iscritti in un gruppo sportivo registrato all'UCI, non sono ammessi come conduttori di tandem.

(testo modificato il 26.06.07)

- 16.3.004** I ciclisti che sono stati iscritti in un gruppo sportivo World Team o a una squadra continentale professionistica UCI, devono osservare un periodo di attesa di 12 mesi dalla fine del contratto prima di essere ammessi come conduttore di tandem.

Questo termine passa il 1 gennaio dell'anno dopo la fine del contratto per i ciclisti che sono stati iscritti ad una delle altre squadre descritte all'articolo 1.1.041 del presente regolamento, **fatta eccezione per le squadre continentali UCI e le squadre femminili UCI che non sono soggette a questa scadenza.**

(testo modificato il 1.01.09; 01.10.13; 01.01.16;01.01.21)

- 16.3.005** I ciclisti uomini e donne con più di 18 anni d'età, possono correre come conduttore di tandem nella misura nella quale essi non siano stati selezionati dalla loro federazione nazionale per una o più prove dei seguenti eventi (tutte le discipline incluse):

- Campionati del mondo UCI (eccetto Master, Paraciclismo e Junior), Giochi olimpici – almeno 12 mesi avanti la data della competizione paraciclistica;
- Coppa del mondo UCI, Giochi regionali e campionati continentali (p.e. Giochi del Commonwealth, Giochi Panamericani, Giochi Asiatici, Giochi del Mediterraneo, Campionati Europei,) – durante lo stesso anno della competizione del paraciclismo;

(testo modificato il 26.06.07; 1.02.09; 01.10.11; 01.10.13; 01.01.16)

- 16.3.006** Gli atleti ipovedenti hanno diritto a un solo pilota per competizione paraciclistica. Atleta e pilota devono avere la stessa nazionalità sportiva.

(testo modificato il 1.01.09; 01.02.11; 01.01.16;01.02.17)

- 16.3.007** In caso di incidente o malattia, il pilota potrà, sotto presentazione di un certificato medico, essere rimpiazzato da altro pilota già registrato fino a 24 ore dall'inizio ufficiale della competizione alla quale il tandem prende parte.

Passato questo termine, nessun cambiamento sarà autorizzato.

(articolo introdotto il 1.02.08; modificato il 01.10.12)

Capitolo IV - REGOLAMENTO DELLA CLASSIFICAZIONE UCI

(capitolo interamente sostituito al 1.01.10;01.02.17;01.02.18; **01.01.21**)

Parte Uno: Disposizioni generali

16.4.001 Ambito e applicazione

Il regolamento UCI relativo alla classificazione è previsto nell'insieme del documento << Regolamento della Classificazione UCI >>

Mette in risalto le esigenze del Codice di classificazione degli atleti dell'IPC e le norme internazionali del 2015.

Le regole di classificazione sono integrate da un certo numero di moduli di classificazione i quali aiutano alla valutazione degli atleti.

Classificazione

La classificazione è destinata:

- a) a definire chi ha diritto di partecipare al paraciclismo e di conseguenza all'opportunità di raggiungere l'obiettivo di diventare un'atleta paralimpico; e
- b) a raggruppare gli atleti all'interno di categorie sportive al fine d'assicurare che l'impatto del deficit sia minimizzato, e che l'eccellenza sportiva determini l'atleta vincitore.

Applicazione

Il presente Regolamento relativo alla Classificazione si applica a tutti gli atleti e al personale di supporto aventi una licenza rilasciata dalla loro federazione nazionale riconosciuta dall'UCI come definito nel regolamento paraciclismo UCI e/o chi partecipa alle competizioni approvate dall'UCI, o da uno dei suoi membri o da una delle sue organizzazioni affiliate.

Classificazione Internazionale

L'UCI autorizzerà l'atleta a partecipare ad una competizione internazionale se gli è stata attribuita una categoria sportiva (diversa dalla categoria non idoneo) ed è stato designato ad uno status di classe sportiva conforme al presente regolamento relativo alla classificazione.

L'UCI dà l'opportunità agli atleti di farsi attribuire una categoria sportiva e uno status di classe sportiva conforme al regolamento relativo alla classificazione durante gli eventi autorizzati dall'UCI. L'UCI informa gli atleti, le federazioni nazionali e i comitati paralimpici nazionali riguardo agli eventi autorizzati.

L'atleta sarà autorizzato a partecipare alla classificazione internazionale se:

- È titolare di una licenza UCI valida conformemente alle disposizioni applicabili dai regolamenti UCI relativi alla classificazione, e
- È stato iscritto(a) e partecipa alla gara paraciclistica internazionale UCI dove ci sarà la classificazione internazionale.

Interpretazione e relazioni con il Codice

I termini importanti utilizzati all'interno del regolamento relativo alla classificazione hanno il significato che viene loro attribuito nel glossario allegato (annesso 2).

Questi regolamenti UCI relativi alla classificazione devono essere applicati ed essere interpretati come un testo indipendente in linea con il Codice di classificazione IPC del 2015 per gli atleti e standard internazionali.

(testo modificato il 01.07.13;01.02.17;01.02.18)

16.4.002 **Ruoli e Responsabilità**

È responsabilità degli atleti, del personale di supporto e del personale di classificazione di familiarizzare con l'insieme delle esigenze regolamentari relative alla classificazione, del Regolamento Ciclistico UCI, del Codice di classificazione dell'IPC (vedere il manuale IPS, sezione 2, capitolo 1.3) e delle altre sezioni del manuale IPC applicabili alla classificazione.

Responsabilità degli atleti

I ruoli e le responsabilità degli atleti includono:

- a) Essere a conoscenza di tutte le politiche, le regole e i processi stabiliti dal presente regolamento relativo alla classificazione e conformarsi;
- b) Partecipare in buona fede alla loro valutazione;
- c) Di assicurarsi, dove applicabile, che le informazioni collegate alle condizioni sanitarie e dei deficit ammissibili sono fornite e/o messe a disposizione dell'UCI;
- d) Di collaborare con tutte le indagini inerenti alle violazioni del presente regolamento relativo alla classificazione; e
- e) Partecipare attivamente ai processi di educazione, di sensibilizzazione e alla ricerca di classificazione scambiando le esperienze personali e di esperienza. La partecipazione degli atleti ~~alla ricerca~~ alla sessione d'informazione della ricerca organizzata dall'UCI durante un evento è obbligatoria. Se delle ricerche sono organizzate durante un evento, è compito degli atleti nell'accertarsi ~~se la loro categoria è se sono stati~~ selezionata per partecipare alla ricerca. Se gli atleti non partecipano alla sessione d'informazione sulla ricerca ~~alle ricerche~~, il collegio dei commissari può infliggere un'ammenda di 200CHF.

Responsabilità del personale di supporto degli atleti

I ruoli e le responsabilità del personale di supporto comprende:

- a) Essere a conoscenza di tutte le politiche, le regole e i processi stabiliti dal presente regolamento relativo alla classificazione e conformarsi;
- b) Di utilizzare la loro esperienza sui valori e comportamenti degli atleti per favorire un comportamento e una comunicazione positiva e collaborativa in materia di classificazione;
- c) Assistere lo sviluppo, la gestione e la messa in opera dei sistemi di classificazione; e
- d) collaborare con tutte le indagini in materia delle violazioni del presente regolamento relativo alla classificazione;

Classificazione delle responsabilità del personale

I ruoli e le responsabilità del personale di classificazione includono:

- a) Possedere una conoscenza globale di tutte le politiche, le regole ed i processi stabiliti dal presente regolamento relativo alla classificazione;
- b) Utilizzare la loro esperienza sui valori e comportamenti degli atleti per favorire un comportamento e una comunicazione positiva e collaborativa in materia di classificazione;
- c) Assistere lo sviluppo, la gestione e la messa in opera dei sistemi di classificazione; e
- d) Collaborare con tutte le indagini in materia delle violazioni al presente regolamento relativo alla classificazione.

(testo modificato il 01.07.13;01.02.17;01.02.18; **01.01.21**)

16.4.003 Classi sportive del paraciclismo

Handbike	Triciclo	Ciclismo	Tandem
H1	T1	C1	B
H2	T2	C2	
H3		C3	
H4		C4	
H5		C5	

L'UCI raccomanda l'utilizzo dei codici seguenti sulle licenze del paraciclismo :

Tandem	MB	WB
Handbike H1	MH1	WH1
Handbike H2	MH2	WH2
Handbike H3	MH3	WH3
Handbike H4	MH4	WH4
Handbike H5	MH5	WH5
Triciclo T1	MT1	WT1
Triciclo T2	MT2	WT2
Ciclismo C1	MC1	WC1
Ciclismo C2	MC2	WC2
Ciclismo C3	MC3	WC3
Ciclismo C4	MC4	WC4
Ciclismo C5	MC5	WC5

Il codice del corridore va letto come segue:

- prima lettera: sesso dell'atleta;
- seconda – terza lettera o numero: categoria sportiva

(testo modificato il 01.02.14;01.02.18)

Parte due: Personale di Classificazione

16.4.004 Personale di classificazione.

Il personale di classificazione è essenziale per applicare in modo effettivo questo Regolamento relativo alla classificazione. L'UCI nominerà un certo numero di persone per la Classificazione, ognuno di essi con un ruolo determinate nell'organizzazione, per la messa in opera e l'amministrazione della classificazione.

Direttore della Classificazione

Il Direttore della Classificazione è designato dall'UCI ed è responsabile della direzione, dell'amministrazione, del coordinamento e dell'impostazione di classificazione in materia paraciclistica.

Se il Direttore di Classificazione non può essere nominato, l'UCI può nominare un'altra persona, o gruppo di persone (a condizione che questa/e accettino di adeguarsi al Codice di condotta del classificatore) al fine d'agire in qualità di Direttore di Classificazione.

Il Direttore di Classificazione non è tenuto ad essere Classificatore certificato. Se non è certificato, il Direttore di Classificazione lavorerà in stretta collaborazione con dei Classificatori con esperienza in paraciclismo.

Il Direttore di Classificazione può delegare delle responsabilità specifiche e/o trasferire dei compiti precisi a dei Classificatori nominati o ad altre persone autorizzate dall'UCI.

Nessuna disposizione nel presente Regolamento impedisce al Direttore di Classificazione (se è certificato come Classificatore) di essere anche nominato come Classificatore o Capo Classificatore.

Classificatore

Il Classificatore è un ufficiale designato dall'UCI al fine di effettuare una parte o la totalità degli aspetti di valutazione degli atleti nella sua qualità di membro di una commissione di classificazione. La designazione deve basarsi sui criteri stabiliti dall'UCI o dalla Federazione Nazionale e può essere revocata a sua discrezione.

(testo modificato il 01.05.16; 01.02.17; 01.02.18; 23.10.19)

Capo Classificatore

Il Capo Classificatore è un classificatore nominato dall'UCI al fine di dirigere, amministrare, coordinare e mettere in atto le domande di classificazione per una gara specifica in conforme ai regolamenti UCI relativi alla classificazione.

Il Capo Classificatore può essere richiesto dall'UCI per fare ciò che segue:

- sorvegliare i classificatori per assicurarsi che questo Regolamento sia applicato correttamente durante la Classificazione;
- gestire i reclami dopo consulto dell'UCI;
- assicurare il legame con gli organizzatori della manifestazione per assicurarsi che tutta la logistica sia stabilita affinché i Classificatori possano effettuare le loro funzioni durante la competizione.

Classificatori Stagisti

Uno stagista di classificazione è una persona che dopo una formazione è in via di diventare classificatore per l'UCI. L'UCI può nominare degli stagisti di classificazione per partecipare ad alcuni o a tutti gli aspetti della valutazione degli atleti sotto la supervisione di una commissione al fine di imparare le competenze richieste ad un classificatore e di essere certificato dall'UCI come tale.

(testo modificato il 01.05.16;01.02.17;01.02.18)

16.4.005 Competenze del classificatore, formazione e certificazione

Il Classificatore è autorizzato ad agire nella sua qualità se è certificato dall'UCI avendo le competenze appropriate.

L'UCI fornirà la formazione ai Classificatori per assicurargli che loro ottengano e/o mantengano le loro competenze da Classificatori.

Le competenze del Classificatore sono le seguenti:

- conoscenza approfondita del presente regolamento relativo alla Classificazione;
- conoscenza del paraciclismo, e comprendere le regole tecniche dello sport;
- conoscenze del Codice di Classificazione degli atleti dell'IPC del 2015 e delle norme internazionali;
- delle qualifiche professionali, un livello di esperienza, delle attitudini e/o competenze per agire come Classificatore per l'UCI. Questo comprende il fatto che un Classificatore deve essere:
 - a) un professionista della sanità certificato in un campo correlato alla categoria di qualificazione che l'UCI giudica accettabile a sua sola discrezione. Per esempio un medico o fisioterapista per atleti aventi dei deficit fisici, che ha le conoscenze e l'esperienza per trattare delle persone sofferenti di deficit fisici e/o di un oculista o di un optometrista per gli atleti aventi deficit visivi;
 - b) o disporre di un'esperienza in allenamento o altri ambiti del ciclismo; o possedere una formazione universitaria riconosciuta e ritenuta che abbia un livello richiesto in competenze anatomiche, biomeccaniche e sportive come gli allenatori diplomati, esperti in misurazione delle bici, in scienze del movimento umano con la capacità di analizzare la camminata e di valutare l'atleta sulla bici/triciclo/handbike che l'UCI giudica accettabile a sua sola discrezione.

L'UCI ha stabilito un processo di certificazione per il Classificatore all'interno del quale le sue competenze vengono valutate. La guida della formazione del Classificatore è disponibile sul sito internet dell'UCI. Il processo si applica solamente ai Classificatori certificati per certificare atleti con un deficit fisico. Gli oculisti e gli optometristi che classificano atleti aventi un deficit visivo sono formati e certificati dall'Associazione Internazionale degli Sport Ciechi (IBSA) e dal Comitato Paralimpico Internazionale (IPC). La certificazione accordata tra IBSA e IPC è riconosciuta dall'UCI.

(testo modificato il 01.05.16;01.02.17;01.02.18)

16.4.006 Codice di condotta del Classificatore

L'integrità della classificazione nel paraciclismo dipende dalla condotta del personale di Classificazione.

L'UCI ha adottato un insieme di norme etiche professionali chiamate << Codice di condotta del Classificatore >>.

L'insieme del personale di Classificazione deve conformarsi al Codice di condotta.

Chiunque pensi che un personale di Classificazione abbia agito in maniera diversa dal Codice di condotta del Classificatore deve informare l'UCI.

L'UCI è libero di determinare se un Classificatore è messo di fronte ad un conflitto d'interesse reale, percepito come tale e/o potenziale.

(testo introdotto 01.02.18)

16.4.006bis I classificatori devono rispettare sempre i regolamenti UCI, il codice deontologico dei Classificatori e non causare qualsiasi tipo di pregiudizio morale o materiale allo sport ciclistico o all'UCI anche quando non officiano in quanto tali.

(testo introdotto il 23.10.19)

16.4.006ter Qualsiasi violazione dell'articolo 16.4.006bis può essere segnalata alla Commissione Disciplinare dell'UCI, la quale può sospendere fino al massimo 12 mesi, la revoca dello status di Classificatore, nonché qualsiasi altra misura disciplinare prevista nel Titolo XII.

(testo introdotto il 23.10.19)

Parte Tre: Valutazione degli atleti

16.4.007 Disposizioni Generali

La valutazione degli atleti nomina il processo grazie al quale un atleta è esaminato conformemente ai regolamenti UCI relativi alla classificazione affinché si veda attribuire una classe sportiva e stabilire uno status di classe sportiva

La valutazione degli atleti comprende una serie di passaggi e di regole di classificazione e quindi include disposizioni relative a:

- a) un esame mirato per determinare se l'atleta presenta un deficit ammissibile per il paraciclismo;
- b) un esame mirato per determinare se l'atleta risponde ai criteri minimi d'ammissibilità per il paraciclismo;
- e
- c) l'attribuzione di una classe sportiva (e stabilire lo status di una classe sportiva) secondo le capacità dell'atleta nel realizzare i compiti e attività specifiche essenziale al paraciclismo (ad eccezione degli atleti aventi un deficit visivo per il quale il criterio di valutazione corrente non è specifico allo sport e non esige che l'atleta sia valutato sulle sue capacità nel realizzare i compiti e le attività specifiche essenziale allo sport).

(testo modificato il 01.02.18)

16.4.008 Disabilità ammissibile

Tutti gli atleti che vogliono partecipare al paraciclismo devono avere un deficit ammissibile il quale deve essere permanente.

L'articolo 16.5.001 del regolamento UCI sullo sport ciclistico specifica la/le disabilità ammissibile/i di un atleta per poter partecipare al paraciclismo.

Tutte le disabilità che non sono menzionate come ammissibili all'articolo 16.5.001 sono considerate come disabilità non ammissibili. L'articolo 16.5.009 contiene gli esempi delle disabilità non ammissibili.

Valutazione di una disabilità ammissibile

L'UCI deve determinare se un atleta presenta una disabilità ammissibile.

Per essere convinto che l'atleta presenti una disabilità ammissibile, l'UCI **chiede a tutti gli atleti** di dimostrare di avere una condizione di salute permanente. L'articolo 16.5.010 stabilisce una lista di condizioni di salute che non sono problemi di salute permanenti.

Il mezzo con cui l'UCI determina se un atleta ha una disabilità ammissibile è solamente a sua discrezione. L'UCI può considerare che la disabilità ammissibile di un atleta è sufficientemente visibile e, di conseguenza, non richiede ulteriori accertamenti.

Se, durante la classificazione dell'atleta, l'UCI è certo che lui/lei soffre di una malattia e pensa che l'incidenza costituisca pericolo per l'atleta a partecipare o un rischio per la sua sanità (o per quella degli altri atleti) se partecipa, può attribuire all'atleta la classificazione non completata (CNC) conformemente all'articolo 16.4.011 del presente regolamento relativo alla classificazione. In questo caso, l'UCI spiegherà i motivi della nomina come FN e/o CPN.

La FN/il CPN deve fornire all'UCI le informazioni diagnostiche **a nome dell'atleta** come di seguito:

- a) il FN o CPN deve compilare un formulario di diagnosi sanitaria (MDF) all'UCI, al più tardi (4) settimane dopo la competizione nella quale l'atleta è stato classificato;
- b) il formulario di diagnosi sanitaria (MDF) deve essere completato in inglese, datato e firmato da un professionista della salute certificato.
- c) Il formulario di diagnosi sanitaria (MDF) deve essere presentato con una diagnosi di supporto.

L'UCI può chiedere **alla FN/al CPN** di presentare un nuovo formulario di diagnosi sanitaria **per conto dell'atleta** (con la diagnosi di supporto), se a sua sola discrezione, considera che il formulario di diagnosi sanitaria e la diagnosi di supporto sono incompleti o opposti.

L'UCI può tenerne in considerazione **le informazioni diagnostiche stesse**, e/o nominare un comitato di valutazione d'ammissibilità per fornirla.

La procedura **d'**esamina della diagnosi è la seguente:

- a) **L'UCI** informerà la FN o la CPN che la diagnosi deve essere fornita per conto dell'atleta. **L'UCI** spiegherà la necessità della diagnosi e le estremità per la quale è richiesta.
- b) **L'UCI** fisserà delle scadenze per presentare la richiesta.
- c) **L'UCI** nominerà un comitato di valutazione. Se possibile, questo sarà composto dal Direttore di Classificazione e da almeno due altri esperti che abbiano delle qualifiche mediche appropriate. Tutti i membri del Comitato di valutazione d'ammissibilità **devono avere riservatezza**.
- ~~d) **Se il Direttore di Classificazione pensa di non possedere le competenze per valutare la diagnosi, lui/ lei non parteciperà all'esame della diagnosi, ma assisterà al Comitato di valutazione dell'ammissibilità.**~~

- e) Tutti riferimenti all'atleta e alla/alle fonti della diagnosi devono essere comunicati al Comitato di valutazione dell'ammissibilità. Il Comitato esaminerà la diagnosi e deciderà se stabilisce l'esistenza di una disabilità ammissibile.
- f) Se il Comitato di valutazione d'ammissibilità conclude che l'atleta presenta una disabilità idonea, sarà autorizzato a partecipare alla valutazione degli atleti con una Commissione di Classificazione.
- g) Se il Comitato di valutazione d'ammissibilità non è convinto che l'atleta presenti una disabilità idonea, l'UCI comunicherà una decisione per iscritto alla FN o il CPN. La FN o il CPN avrà la possibilità di giudicare la decisione e potrà fornire un'altra diagnosi al Comitato di valutazione d'ammissibilità. Se la decisione è rivista successivamente, l'UCI informerà la FN e il CPN.
- h) Se la decisione rimane invariata, l'UCI emetterà una decisione finale per iscritto alla FN o al CPN.
- i) Il Comitato di valutazione d'ammissibilità può prendere le sue decisioni a maggioranza. Se il Direttore di Classificazione fa parte del Comitato di valutazione d'ammissibilità, lui/ lei dispone di un diritto di veto su tutte le decisioni se non è d'accordo che la diagnosi supporta la conclusione che l'atleta presenti una disabilità idonea.

L'UCI può delegare una o più funzioni descritte pocanzi a una Commissione di Classificazione.

(testo introdotto il 01.02.18; testo modificato il 01.01.21)

16.4.009 Criteri minimi d'ammissibilità

L'Atleta desideroso di partecipare al paraciclismo deve presentare una disabilità idonea che sia conforme ai criteri minimi d'ammissibilità applicabili al paraciclismo.

L'UCI ha stabilito i criteri minimi d'ammissibilità per assicurarsi che la disabilità riconosciuta abbia una perdita sulla capacità dell'atleta nell'eseguire i compiti e attività specifiche essenziali allo sport.

Il capitolo V del Regolamento UCI sul ciclismo specifica i criteri minimi d'ammissibilità e la procedura secondo la quale la conformità dell'atleta è valutata dalla Commissione di Classificazione come parte della sessione di valutazione.

Qualsiasi atleta che non soddisfi i criteri minimi per il paraciclismo sarà classificato con la classe sportiva non idonea (NE).

La Commissione di Classificazione valuterà, all'interno della sessione di valutazione, indipendentemente che l'atleta soddisfi o no i criteri minimi, prima di partecipare alla sessione di valutazione.

Per quanto riguarda l'uso di attrezzature adattate, l'UCI ha stabilito i criteri minimi d'ammissibilità come segue:

- a) Per le disabilità idonee diverse dalla disabilità visiva, i criteri minimi di ammissibilità devono considerare la misura in cui l'utilizzo di attrezzature adattative influiscono sull'atleta nell'eseguire i compiti specifici e attività essenziali per lo sport;
- b) Per la disabilità visiva, i criteri minimi d'ammissibilità devono considerare in quale misura l'utilizzo dei materiali adattati che influiscono sull'atleta nell'eseguire i compiti specifici e attività essenziali per lo sport.

(testo introdotto il 01.02.18)

16.4.010 Categoria sportiva

La categoria sportiva è definita dall'UCI all'interno del Regolamento relativo alla Classificazione nella quale gli atleti sono raggruppati per riferimento all'incidenza di una disabilità idonea basata sulla loro capacità nell'eseguire i compiti richiesti e attività specifiche per lo sport.

L'atleta che non presenta dei deficit idonei o non soddisfa i criteri minimi d'ammissibilità per il paraciclismo si vedrà attribuire una classe sportiva Non Idonea (NE) conformemente agli articoli 16.4.019 – 16.4.021 del presente Regolamento.

L'atleta che soddisfa i criteri minimi di ammissibilità per il paraciclismo si vedrà attribuire una categoria sportiva (sotto riserva delle disposizioni all'interno del presente Regolamento relativo alla classificazione inerente all'assenza dell'atleta alla valutazione e alla sospensione della valutazione). Ad eccezione dell'attribuzione di una categoria sportiva Non Idonea (NE) dall'UCI (conformemente all'articolo 16.4.019), l'attribuzione della categoria sportiva deve essere basata unicamente su una valutazione fatta da una Commissione di Classificazione stimando in quale misura la disabilità idonea dell'atleta influenza la realizzazione dei compiti richiesti e attività specifiche per lo sport. Ad eccezione dell'esame di osservazione durante la competizione, questa valutazione deve svolgersi in un ambiente controllato, non competitivo che permette un'osservazione ripetuta dei compiti e attività principali.

Il capitolo V del Regolamento UCI sul ciclismo specifica la metodologia e i criteri di valutazione per attribuire la categoria sportiva e designare uno stato di classe sportiva.

(testo introdotto il 01.02.18)

16.4.011 Classificazione incompleta

Se, in qualsiasi momento della valutazione degli atleti, l'UCI o la Commissione di Classificazione non è in grado di attribuire una categoria sportiva ad un atleta, il Direttore di Classificazione o il Capo Classificatore può indicare l'atleta come Classificazione incompleta (CNC).

La designazione di Classificazione incompleta (CNC) non è una categoria sportiva e non è sottomessa alle disposizioni inerenti ai reclami del presente Regolamento. La designazione di Classificazione incompleta (CNC) sarà tuttavia registrata nella lista di classificazione UCI.

L'atleta che è stato registrato come Classificazione incompleta (CNC) non può partecipare nel paraciclismo fino a quando la valutazione sarà completata (a condizione che l'atleta si è visto attribuire una categoria sportiva diversa da quella non idonea, conformemente al presente Regolamento relativo alla classificazione).

(testo introdotto il 01.02.18)

Parte Quattro: valutazione degli atleti e Commissione di Classificazione

16.4.012 La Commissione di Classificazione

Una Commissione di Classificazione è un gruppo di Classificatori nominati dall'UCI per effettuare una parte o la totalità degli aspetti di valutazione degli atleti compresi nella sessione della valutazione.

Disposizioni generali

La commissione di classificazione per gli atleti con deficit fisici è composta da due classificatori accreditati UCI: un classificatore medico e un classificatore tecnico. A discrezione del direttore di

classificazione, un classificatore medico può ricoprire il ruolo di classificatore tecnico se lui/lei ha una doppia qualifica.

La commissione di classificazione per gli atleti con deficit visivi è composta da due classificatori internazionali IPC/IBSA specializzati in oftalmologia e optometria.

In casi eccezionali, il Capo Classificatore può prevedere che la Commissione di Classificazione comprenda solamente un Classificatore, sotto riserva che lui abbia una qualifica medica valida.

Un Classificatore stagista può far parte di una Commissione di Classificazione oltre al numero di classificatori autorizzati e può partecipare alla valutazione degli atleti.

(testo modificato il 01.02.18)

16.4.013 Responsabilità della Commissione di Classificazione

La Commissione di valutazione è responsabile della conduzione di una sessione di valutazione.

Come parte di sessione di valutazione, la Commissione deve:

- a) Valutare se un atleta soddisfa i criteri minimi di ammissibilità per il paraciclismo;
- b) Valutare la capacità dell'atleta nel realizzare i compiti specifici e le attività essenziali del paraciclismo; e
- c) Effettuare (se necessario) un esame d'osservazione durante una competizione.

In seguito alla sessione di valutazione, la Commissione di Classificazione deve attribuire una categoria sportiva e designare uno stato di classe sportiva o una classificazione incompleta (CNC).

Prima della sessione di valutazione, l'UCI deve valutare se l'atleta presenta una disabilità idonea, a meno che la chieda ad una Commissione di Classificazione.

Eccetto all'esame di osservazione durante una competizione, la sessione di valutazione deve svolgersi in un ambiente di controllo non competitivo che permetta un'osservazione ripetuta dei compiti e attività importanti.

Nonostante altri fattori come il basso livello di forma fisica, la competenza tecnica insufficiente e l'età possano anche fingere i compiti e attività essenziali per lo sport, l'attribuzione della categoria sportiva non deve essere influenzata da questi fattori.

Un atleta che presenta una disabilità non idonea e una disabilità idonea può essere valutato da una Commissione di Classificazione sulla base della disabilità idonea, a condizione che la disabilità non idonea non influisce sulla capacità della Commissione di Classificazione per attribuire una categoria sportiva.

La categoria sportiva attribuita all'atleta sarà in conformità con i processi elencati all'articolo 16.5.003.

(testo introdotto il 01.02.18)

16.4.014 Sessione di valutazione

La FN o il CPN dell'atleta è tenuto ad assicurare che gli atleti rispettino gli obblighi elencati nel presente articolo.

Per quanto riguarda gli atleti:

- possono essere accompagnati da un membro della FN o del CPN durante una sessione di valutazione. L'atleta deve essere accompagnato(a) se lui/lei è minorenne.
- La persona scelta dall'atleta per accompagnarlo durante la sessione di valutazione deve conoscere la disabilità dell'atleta e la sua storia sportiva.
- L'atleta e il suo accompagnatore devono accettare le condizioni del modulo di consenso della valutazione degli atleti come specificato dall'UCI.
- L'atleta deve dimostrare la sua identità alla Commissione di Classificazione, presentando la sua licenza UCI
- L'atleta deve presentarsi alla valutazione in divisa con tutto il suo equipaggiamento utilizzato in gara, compresa la bici, triciclo o handbike, casco, ortesi, protesi e ogni altra attrezzatura.
 - o Tutte le modifiche alla bici, al triciclo e alla handbike devono essere presentate all'UCI per l'approvazione conformemente alla procedura stabilita dall'articolo 16.14.002;
 - o L'atleta è valutato con la sua ortesi/sua protesi e può fare un cambiamento di categoria sportiva o anche di divisione. L'insieme delle ortesi/protesi devono essere presentate all'UCI per l'approvazione secondo la procedura stabilita.
- L'atleta deve informare la Commissione di Classificazione di qualsiasi uso di farmaci e/o di dispositivi medici/impianti.
- L'atleta deve rispettare le istruzioni fornite dalla Commissione di Classificazione. Per quanto riguarda la Commissione di Classificazione:
 - può chiedere all'atleta di fornire il dossier medico che attesta la disabilità idonea se la Commissione di Classificazione pensa sia necessario per attribuirgli una categoria sportiva.
 - organizzerà le sessioni di valutazione in inglese. ~~salvo disposizioni contrarie stipulate dall'UCI.~~ Per motivi di trasparenza, la FN/il CPN può organizzare delle sessioni di valutazione per la classificazione nazionale in un'altra lingua. Se l'atleta ha bisogno di un interprete, un membro della FN o del CPN dell'atleta è tenuto a ottenere il servizio interprete. L'interprete è autorizzato a partecipare alla sessione di valutazione affianco al membro della FN o del CPN dell'atleta che lo accompagna durante la valutazione.
 - La Commissione di Classificazione può, in tutte le fasi, chiedere delle consulenze mediche, tecniche o scientifiche, con l'accordo del Direttore di Classificazione e/o del Capo Classificatore se pensa che siano necessarie per attribuire la categoria sportiva.
 - Oltre alle consulenze mediche, tecniche e scientifiche richieste, la Commissione di Classificazione può solamente prendere in considerazione i giustificativi forniti dall'atleta, dalla FN, dal CPN e dall'UCI assegnando la categoria sportiva.
 - La Commissione di Classificazione può fare, creare o utilizzare delle sequenze video e/o qualsiasi altra registrazione per aiutarsi ad attribuire la categoria sportiva.

(testo introdotto il 01.02.18; testo modificato il 01.01.21)

16.4.015 Esame di osservazione durante una competizione

Una Commissione di classificazione può esigere che un'atleta sia sottoposto ad un esame d'osservazione durante una competizione prima di attribuirgli una classe sportiva finale e designargli uno stato di classe sportiva.

L'esame di osservazione durante la competizione è effettuato in maniera tale che la Commissione di Classificazione possa sostenere la sua decisione sulla misura in cui la disabilità idonea influenza la capacità dell'atleta di svolgere compiti specifici e attività essenziali per il paraciclismo.

Se una Commissione di Classificazione esige che un atleta si presenti ad un esame di osservazione durante la competizione, l'atleta parteciperà alla competizione nella categoria sportiva attribuitagli dalla Commissione di Classificazione dopo la conclusione degli aspetti iniziali della sessione di valutazione.

Un atleta che deve presentarsi all'esame di valutazione durante la competizione sarà identificato con il codice seguente: Esame di osservazione (OA). Questo sostituisce lo stato di classe sportiva per tutta la durata dell'esame d'osservazione.

L'esame di osservazione durante la competizione deve avvenire durante la prima visione.

A tal proposito:

- La prima apparizione è la prima volta in cui un atleta partecipa ad un evento durante una competizione con una classe sportiva particolare
- La prima apparizione in una classe sportiva si applica alla partecipazione in tutti gli eventi nella stessa classe sportiva.

Se un atleta è:

- a) Soggetto di reclamo in seguito ad un esame di osservazione durante la competizione; e
- b) La seconda valutazione è effettuata durante la stessa competizione; e
- c) Conformemente alla seconda valutazione, l'atleta deve presentarsi ad un esame di osservazione durante la competizione,

l'esame di osservazione deve svolgersi nella prima occasione utile all'interno della categoria sportiva attribuitagli dalla Commissione per i reclami con il codice seguente (OA).

Se un atleta non partecipa o non riesce a competere in un secondo evento durante la competizione nella quale il reclamo è stato depositato, e se l'esame di osservazione è demandato alla Commissione di Classificazione, questo deve procedere secondo ~~l'articolo 16.4.011~~ **il presente regolamento** e l'atleta può vedersi attribuire il codice CNC o una categoria sportiva con lo stato di Revisione. La commissione di Classificazione può consultare il Direttore di Classificazione e/o il Capo di Classificazione prima di prendere una decisione finale.

La commissione di Classificazione deve attribuire una categoria sportiva finale e sostituire il codice di osservazione (OA) assegnando uno stato di classe sportiva durante la prima apparizione (o durante

qualsiasi osservazione effettuata nell'ambito di un reclamo). Se la categoria sportiva o lo stato di classe sportiva cambiano, questi hanno effetto immediato.

Le conseguenze di un cambiamento di categoria sportiva per un atleta dopo la prima apparizione sul suo palmares di medaglia, records e risultati sono descritti agli articoli 16.18.009 e 16.9.002.

(testo modificato il 01.07.13; 01.02.17; 01.02.18; **01.01.21**)

16.4.016 Status di classe sportiva

Se una Commissione di Classificazione attribuisce una categoria sportiva ad un atleta, questa deve attribuirgli anche uno stato di classe sportiva. Questo stato indica se l'atleta deve sottoporsi o meno ad una valutazione; e se la categoria sportiva può essere soggetta a protesta. Lo stato di classe sportiva attribuita ad un'atleta da una commissione di classificazione quando si conclude una sessione di valutazione sarà come una delle seguenti:

- Stato di classe sportiva confermato (C);
- Stato di classe sportiva Revisione (R); o
- Revisione con una data di revisione fissa (FRD).

Nuovo stato di classe sportiva

Il nuovo stato di classe sportiva (N) è attribuito all'atleta dall'UCI prima di partecipare alla prima sessione di valutazione. Un atleta con lo status di classe sportiva nuovo (N) deve partecipare ad una sessione di valutazione prima di partecipare alla competizione internazionale, salvo disposizioni contrarie dell'UCI.

Status di classe sportiva Confermato (C)

L'atleta si vedrà attribuire lo stato di classe sportiva Confermato (C) se la commissione di classificazione considera che la disabilità idonea dell'atleta e la capacità dell'atleta nel realizzare i compiti specifici e attività essenziali per lo sport resteranno stabili (ad eccezione degli atleti con disabilità visiva come menzionato all'articolo 16.4.007).

L'atleta che si è visto attribuire lo stato di classe sportiva Confermata (C) non è tenuto a ripresentarsi ad una rivalutazione (ad eccezione delle disposizioni contenute nel presente regolamento inerenti alle proteste, esami medici o cambiamenti dei criteri della categoria sportiva):

Una commissione di classificazione composta da un classificatore non può designare un atleta con lo status di classe sportiva confermata (C), ma lui deve designare uno status di classe sportiva Revisione (R).

Status di classe sportiva Revisione (R)

L'atleta si vedrà attribuire lo status di classe sportiva Revisione (R) se la commissione di classificazione stima che è necessaria una rivalutazione.

- Una commissione di classificazione può basare la sua decisione sulla necessità di effettuare altre sessioni di valutazione su un certo numero di fattori, comprese, ma non limitatamente, a situazioni nelle quali l'atleta ha recentemente partecipato a delle competizioni autorizzate dall'UCI, soffre di carenze fluttuanti e/o progressive che sono permanenti, ma non stabili; che non raggiunge la piena maturità muscolo-scheletrica o sportiva.
- Un atleta vedendosi attribuire uno status di classe sportiva in Revisione (R) deve presentarsi ad una valutazione completa prima di partecipare alle competizioni richiedenti una classificazione internazionale, salvo disposizioni contrarie dall'UCI.

Status di classe sportiva con una data di Revisione fissa (FRD)

Uno status di classe sportiva in Revisione con una data fissa (FRD) sarà attribuita all'atleta quando la Commissione di Classificazione ritiene che sia richiesta un'altra valutazione, ma non necessaria prima di una data già stabilita come revisione fissa.

- Un atleta avente lo status di classe sportiva in Revisione con una data di revisione fissa (FRD) è tenuto a partecipare ad una sessione di valutazione il prima possibile dopo la nomina di revisione fissa.
- Un atleta che si è visto attribuire lo status di classe sportiva in Revisione con una data fissa (FRD) non può partecipare ad una sessione di valutazione prima della data stabilita, salvo di una richiesta di esame medico e/o di reclamo.
- Una Commissione di Classificazione composta da un solo Classificatore non può attribuire ad un atleta uno status di classe sportiva in Revisione con una data fissa (FRD), ma gli deve attribuire lo status di classe sportiva Revisione (R).

Cambiamenti apportati ai criteri di categoria sportiva

Se l'UCI modifica i criteri di categoria sportiva o dei metodi di valutazione definiti al capitolo V, perciò:

- L'UCI potrà riassegnare a tutti gli atleti che detengono uno status di classe sportiva Confermato (C) uno status di classe sportiva Revisione (R), e chiedere che l'atleta partecipi, il prima possibile, ad una sessione di valutazione.
- L'UCI potrà cancellare tutte le date di revisione fissate per gli atleti e esigere che l'atleta partecipi, il prima possibile, ad una sessione di valutazione.
- In entrambi i casi, la federazione nazionale o il comitato paralimpico nazionale verranno informati al più presto.

(testo modificato il 01.02.11;01.05.16; 01.02.17; 01.02.18)

16.4.017 Classi sportive multiple

Il presente articolo si applica agli atleti che sono potenzialmente idonei ad essere assegnati a più categorie sportive.

Atleti aventi una disabilità fisica

Un atleta che ha una disabilità fisica può rispondere a più criteri per più categorie sportive aventi lo stesso deficit applicabile secondo di regolamenti UCI. Una sola categoria sportiva gli può essere attribuita.

Cambiamento di categoria sportiva

Se un atleta risponde ai criteri di più categorie sportive, lui/lei può chiedere di modificare la sua categoria sportiva preferita:

- a) Alla fine della stagione quando la prima sessione di valutazione dell'atleta è terminata; o
- b) Dopo la chiusura dei Giochi Paralimpici d'estate, e prima dell'inizio della stagione successiva.

Il CPN/FN dell'atleta deve inviare una richiesta di cambiamento di categoria sportiva preferita all'UCI conformemente alle scadenze sopracitate.

Nulla in questo articolo preclude che l'atleta presenti una richiesta di esame medico in qualsiasi momento in relazione alla categoria sportiva.

(testo introdotto il 01.02.18)

16.4.018 Notifica dei risultati della valutazione degli atleti

I risultati della valutazione saranno notificati all'atleta e/o alla sua FN/CPN al termine della valutazione.

L'UCI pubblicherà i risultati prima della partenza della gara all'interno del comunicato di classificazione.

Secondo l'articolo 16.4.015, se Se la commissione di classificazione chiede che un atleta sia oggetto di osservazione in gara, l'atleta sarà autorizzato a concorrere con la classe sportiva che gli è stata attribuita dalla commissione di classificazione dopo la conclusione degli elementi iniziali della sessione di valutazione ed è individuato con il codice seguente: Valutazione di osservazione (OA).

Gli atleti Se applicabile, la FN/il CPN o l'atleta, si vedranno notificare il risultato il prima possibile dopo la loro prima apparizione.

L'UCI pubblicherà i risultati post-gara tramite la lista di classificazione sul sito web.

(testo modificato il 01.02.11; 01.02.17; 01.02.18; **01.01.21**)

Parte Quinta: Classe sportiva Non Idonea (NE)

16.4.019 Classe sportiva Non idonea

Disposizioni generali

Se l'UCI determina:

- Che un atleta presenta una disabilità che non è idonea; o
- Non soffre di una malattia sottostante,

l'UCI assegnerà una classe sportiva Non idonea (NE).

Se una Commissione di classificazione determina che un atleta avente una disabilità idonea non rispetta i criteri minimi di ammissibilità per il paraciclismo, questo si vedrà attribuire la classe sportiva Non idonea (NE).

Assenza di disabilità idonea

Se l'UCI determina che un atleta non ha una disabilità idonea, questo:

- Non avrà il diritto di partecipare ad una sessione di valutazione; e
- Si vedrà assegnare la categoria sportiva Non idonea (NE) e lo stato di classe sportiva confermata (C) dall'UCI.

Se un'altra federazione sportiva internazionale ha assegnato ad un atleta la categoria sportiva Non idonea (NE), perché non ha una disabilità idonea, l'UCI può fare ugualmente senza seguire le procedure dettagliate all'articolo 16.4.008 di queste Regole di classificazione.

Un atleta a cui è stata attribuita la categoria sportiva Non Idoneo (NE) dall'UCI o da una commissione di classificazione (se delegata dall'UCI) perché quest'ultimo ha:

- Una disabilità che non è una disabilità idonea; o
- Una malattia che non è una malattia sottostante;

Non ha il diritto di chiedere la revisione ad una seconda commissione e non potrà partecipare ~~a nessun sport~~ nel paraciclismo.

Nessuna conformità con i criteri minimi di ammissibilità

Una seconda commissione di classificazione deve esaminare mediante un'ulteriore sessione di valutazione, tutti gli atleti a cui è stata assegnata una categoria sportiva Non idonea (NE) sulla base che la commissione determina che l'atleta non rispetta ai criteri minimi di ammissibilità. Questo esame dovrà aver luogo il prima possibile.

In attesa della seconda sessione di valutazione, l'atleta si vedrà attribuire la classe sportiva Non idonea (NE) con lo status di classe sportiva Revisione (R). L'atleta non sarà autorizzato a concorrere prima di essere rivalutato.

Se la seconda commissione determina che un atleta non soddisfa i criteri minimi di ammissibilità (o se l'atleta rifiuta di partecipare ad una seconda sessione di valutazione nell'ora fissata dal capo classificatore), sarà attribuita la classe sportiva Non idonea (NE) e l'atleta avrà lo status di classe sportiva Confermato (C).

Se un atleta formula (o è oggetto) di un reclamo su una categoria sportiva precedentemente attribuita diversa dalla Non idonea (NE) e si vede assegnare la classe sportiva Non idonea da una commissione di reclamo, l'atleta deve presentarsi ad una sessione di valutazione supplementare e definitiva, che riesaminerà la decisione di attribuire la classe sportiva Non idonea (NE) verbalizzata dalla commissione di reclamo.

Se la commissione di classificazione attribuisce la classe sportiva Non idonea (NE) sulla base la quale determina che un atleta non soddisfa i criteri minimi di ammissibilità per ~~uno sport~~ il paraciclismo, l'atleta potrà essere idoneo per partecipare in un'altra disciplina del ciclismo o in un altro sport, sotto riserva di valutazione di quello sport.

Se un atleta si vede attribuire la classe sportiva Non idonea (NE), non mette in dubbio la presenza di una vera disabilità. È solo una decisione inerente all'idoneità a partecipare nello sport del paraciclismo.

(testo introdotto il 01.02.18; testo modificato il 01.01.21)

Parte Sei: Reclami

16.4.020 Ambito di reclamo

Il reclamo può essere formulato solamente sulla classe sportiva di un atleta. Il reclamo non può essere formulato sullo status di classe sportiva di un atleta.

Il reclamo non può essere formulato su un atleta che si è visto attribuire una classe sportiva Non idoneo (NE).

(testo modificato il 01.02.18)

16.4.021 Parti autorizzate a formulare un reclamo

Un reclamo può essere formulato solamente da uno degli organi seguenti:

- Una federazione nazionale o Comitato paralimpico nazionale (cf articoli 16.4.022 – 16.4.023); o
- Dall’UCI come federazione internazionale per il paraciclismo (cf articoli 16.4.024 – 16.4.025)

L’ atleta non ha diritto di formulare un reclamo. Il reclamo deve essere formulato per conto dell’atleta solamente dalla federazione nazionale dell’atleta, dal suo comitato paralimpico nazionale o dall’UCI.
(testo modificato il 01.02.18)

16.4.022 Reclami nazionali

La federazione nazionale o il comitato paralimpico nazionale può formulare un reclamo su un atleta che osserva nella sua giurisdizione e durante una competizione per la valutazione degli atleti, realizzata dall’UCI.

Un reclamo nazionale deve essere presentato al più tardi di un’ora (1) dopo la pubblicazione dei risultati della valutazione dell’atleta. Se i risultati sono pubblicati durante un’osservazione di una competizione, il reclamo nazionale deve essere presentato al più tardi 15 minuti dopo la pubblicazione degli esiti.

Se la commissione di classificazione esige che un atleta si sottoponga ad una valutazione d’osservazione in gara, la federazione nazionale o il comitato paralimpico nazionale può formulare un reclamo ~~prima o~~ dopo la prima apparizione. ~~Se il reclamo è formulato prima, l’atleta non deve essere autorizzato a concorrere fino alla decisione relativa al reclamo.~~
(testo modificato il 01.02.18; 01.01.21)

16.4.023 Procedure relative ad un reclamo nazionale

- Le informazioni sull’atleta oggetto di reclamo;
- I dettagli della decisione contestata e/o una copia della decisione contestata;
- La spiegazione delle ragioni che permettano che il reclamo sia formulato e su quale base la federazione nazionale o il comitato paralimpico nazionale pensa che la decisione contestata sia errata;
- Il riferimento alla regola/ alle regole specifica/specifiche che presumibilmente siano state infrante, eccetto se la regola in riferimento è discrezionale, il reclamo non soddisfa questo punto (ad esempio di regola discrezionale è che una commissione di classificazione può (in contrasto con il dovere) esigere che un atleta si sottoponga ad una osservazione in competizione come parte della valutazione dell’atleta. Se il riferimento alla/alle regola/e specifica/specifiche presunta/e è stata violata, ed è di natura discrezionale, il reclamo non sarà conforme a questo punto; e
- 100€ di tassa

I documenti del reclamo devono essere presentati al Capo Classificatore della competizione interessata nei termini stabiliti dall’UCI. Alla ricezione dei documenti del reclamo, il Capo Classificatore, in consulto con l’UCI, procederà ad esaminare il reclamo. Ci potranno essere due risultati:

- Il Capo Classificatore può rigettare il reclamo se, a sua discrezione, non rispetta i criteri del reclamo all’articolo 16.4.023; o
- Il Capo Classificatore può accettare il reclamo se, a sua discrezione, rispetta i criteri dell’articolo 16.4.023

Se il reclamo è rigettato, il Capo Classificatore deve notificarlo a tutte le parti interessate e fornire, appena possibile, una spiegazione scritta alla federazione nazionale o al comitato paralimpico nazionale. ~~Le tasse rimangono incamerate. La FN/il CPN riceverà la fattura per le tasse del reclamo pari a 100 EUR.~~

Se il reclamo è accettato:

- classe sportiva contestato deve immediatamente essere cambiato in Revisione, salvo che lo stato attuale sia già in Revisione.

- Il Capo Classificatore deve nominare una commissione di reclamo al fine di realizzare una nuova sessione di valutazione, che deve avere luogo, se questa è possibile, durante la manifestazione o durante il reclamo è stato formulato; e
- Il Capo Classificatore deve notificare a tutte le parti interessate l'ora e la data che la Commissione di reclamo realizzerà la nuova sessione di valutazione.

(testo modificato il 01.02.18; 01.01.21)

16.4.024 Reclami UCI

L'UCI può, a sua discrezione, formulare un reclamo in ogni momento su un atleta che rileva sulla sua giurisdizione se:

- valuta che un atleta si è visto attribuire una classe sportiva sbagliata; o
- La federazione nazionale/ il comitato paralimpico nazionale lo chiede all'UCI, **allegando documenti pertinenti.**

La valutazione della validità della domanda è a sola discrezione dell'UCI.

(testo modificato il 01.02.18; 01.01.21)

16.4.025 Procedure relative al reclamo UCI

Se l'UCI decide di formulare un reclamo, il/la Direttore/Direttrice di Classificazione informerà, appena possibile, la federazione nazionale/ il Comitato paralimpico nazionale interessato(i) del reclamo UCI. Il/la Direttore/Direttrice di Classificazione fornirà alla federazione nazionale/ al comitato paralimpico nazionale interessato(i) una spiegazione scritta dei motivi che hanno portato al reclamo e sulla base il/la Direttore/Direttrice di classificazione ritiene che sia giustificato.

se l'UCI formula un reclamo:

- La classe sportiva contestata resterà la stessa in attesa del risultato del reclamo;
- Lo status di classe sportiva contestato sarà immediatamente cambiato in Revisione, salvo che lo status di classe sportiva contestato sia già in Revisione; e
- La commissione di reclamo deve essere designata, appena possibile, al fine di risolvere il reclamo.

(testo modificato il 01.02.18)

16.4.026 Commissione di reclamo

Il Capo Classificatore può realizzare una o più obbligazioni del/la Direttore/Direttrice di Classificazione citati nel presente articolo, se lui è autorizzato a farle dal/la Direttore/Direttrice di Classificazione.

La commissione di reclamo deve essere designata dal/la Direttore/Direttrice di Classificazione in adeguata con le disposizioni per designare una commissione di classificazione all'interno del presente regolamento.

La commissione di reclamo non deve comprendere nessuna persona che è stata membro della commissione di classificazione che:

- Ha preso la decisione contestata; o
- Ha condotto qualsiasi aspetto della valutazione riguardando all'atleta contestato in un periodo di 12 mesi prima della data della decisione contestata, salvo accordi contrari della federazione nazionale/ del comitato paralimpico nazionale, o dell'UCI.

Il/la Direttore/Direttrice di Classificazione notificherà a tutte le parti interessate l'ora e la data della sessione di valutazione, che deve essere effettuata dalla commissione di reclamo.

La commissione di reclamo deve effettuare la nuova sessione di valutazione conformemente all'articolo 16.4.006 (valutazione degli atleti).

La commissione di reclamo può riferirsi ai documenti del reclamo e al formulario di classificazione della prima commissione quando effettua la nuova sessione di valutazione.

La commissione di reclamo attribuirà una classe sportiva e designerà un status di classe sportiva. Dopo la valutazione degli atleti, dovrebbe notificare a tutte le parti interessate, appena possibile, la decisione della commissione.

La decisione di una commissione sui reclami soggetti dall'UCI e dalle federazioni nazionali o comitati paralimpici nazionali sono senza appello.

Una federazione nazionale, un comitato paralimpico nazionale o l'UCI non hanno possibilità di formulare un altro reclamo in quella gara

L'impatto del cambiamento di classe sportiva di un atleta dopo il reclamo relativo alle medaglie, record e risultati è precisato agli articoli 16.18.009 e 16.9.002.

(testo modificato il 01.02.18)

16.4.027 Disposizioni quando non c'è la Commissione di reclamo disponibile

Se un reclamo è formulato durante una gara ma non c'è la possibilità di risolverlo durante questa competizione:

- l'atleta contestato deve essere autorizzato a gareggiare nella classe sportiva che è oggetto di reclamo, con lo stato di classe sportiva Revisione, in attesa del risultato del reclamo; e
- tutte le misure ragionevoli devono essere prese al fine di sorvegliare che il reclamo sia risolto in tempi brevi.

(testo modificato il 01.02.18)

Applicazione durante le prove maggiori

16.4.028 Disposizioni ad hoc relative ai reclami

il CPI e/o l'UCI possono pubblicare delle disposizioni ad hoc speciali che funzionano durante i Giochi paralimpici o in altre competizioni.

(testo introdotto il 01.02.18)

Parte Sette: scarsa condotta durante una sessione di valutazione

16.4.029 Assenza dell'atleta alla valutazione

È responsabilità personale dell'atleta ad essere presente ad una sessione di valutazione.

La federazione nazionale/il comitato paralimpico nazionale di un atleta deve prendere le misure necessarie per garantirgli l'assistenza durante la valutazione.

Se un atleta non partecipa ad una sessione di valutazione, la commissione di classificazione segnalerà la sua assenza al capo classificatore. Lui può, se considera che la motivazione dell'assenza è ragionevole e sotto gli aspetti pratici della competizione, programmare una nuova data e ora per far prendere parte all'atleta una nuova sessione di valutazione. Se l'atleta non è in grado di fornire una motivazione ragionevole per la sua assenza, o se lui non si presenta alla seconda sessione di valutazione, nessuna categoria sportiva gli sarà attribuita e non sarà autorizzato a partecipare alla competizione interessata.

(testo modificato il 01.02.18)

16.4.030 Sospensione della valutazione degli atleti

La Commissione di classificazione, sentito il Capo classificatore, può sospendere la sessione di valutazione se non è in grado di attribuire una classe sportiva all'atleta, ma non solo, nel caso o più casi come i seguenti:

- un'incapacità da parte dell'atleta a conformarsi a una partita indefinita dei regolamenti;
 - un'incapacità da parte dell'atleta a fornire tutte le informazioni mediche ragionevolmente richieste dalla Commissione di classificazione.
 - la Commissione di classificazione valuta che l'utilizzo (o il non utilizzo) di medicinali, e/o procedure mediche/dispositivi/impianti divulgati/e dall'atleta simulerà la sua capacità a condurre la valutazione in modo equo.
 - l'atleta presenta una malattia che potrebbe limitarlo o prevenire le sue capacità a conformarsi alle domande della Commissione di Classificazione durante la valutazione, che la commissione di classificazione considera che potrebbe alterare la valutazione degli atleti modo equo.
 - l'atleta non è in grado di comunicare in modo efficace con la Commissione di classificazione;
 - l'atleta rifiuta di rispettare tutte le istruzioni fornite dal personale di classificazione affinché la valutazione non possa essere realizzate in modo equo;
- e/o
- la presentazione dell'atleta e delle sue capacità non sono coerenti con le informazioni messe a disposizione della Commissione di classificazione, affinché la sessione di valutazione non possa essere realizzata in modo equo.

Se una sessione di valutazione è sospesa dalla Commissione di classificazione devono essere messe in atto, le misure seguenti:

- una giustificazione sulla sospensione e i dettagli delle misure correttive richieste da parte dell'atleta saranno fornite all'atleta e/o alla federazione nazionale o al Comitato Paralimpico nazionale interessato/i.
- se l'atleta accetta le misure correttive necessarie per rispondere alla domanda del Capo Classificatore o del Direttore della Classificazione, la sessione di valutazione potrà riprendere; e
- se l'atleta non riesce a conformarsi o se lui non prende le misure correttive necessarie entro il termine imposto, la sessione di valutazione sarà annullata e gli sarà vietato di partecipare a qualsiasi competizione fino alla determinazione finale.

Se una sessione di valutazione è sospesa dalla commissione di classificazione, questa potrà attribuire all'atleta lo status di Classificazione non completa (CNA) conformemente all'articolo 16.4.011.

La sospensione della valutazione degli atleti può essere oggetto d'inchiesta complementare in vista di rilevare un'eventuale deformazione intenzionale.

Parte otto: visita medica

16.4.031 Visita medica

Il presente articolo si applica a tutti gli atleti a cui è stata attribuita una categoria sportiva e uno status di classe sportiva Confermato (C) o in Revisione con una data di revisione fissa (FRD). Una richiesta di esame medico deve essere formulata se un cambiamento naturale o il grado di disabilità cambia la capacità dell'atleta a realizzare i compiti e attività specifiche richieste per lo sport in un modo chiaramente distinguibile dovuto ai cambiamenti di allenamento, della forma fisica e attitudinale. La richiesta di visita medica deve essere inviata all'UCI dalla federazione nazionale dell'atleta o dal comitato paralimpico nazionale (accompagnato da un contributo non rimborsabile di 100€ e di tutti i documenti giustificativi). La richiesta di visita medica deve chiarire come e in quale misura la disabilità dell'atleta è cambiata, e perché si pensa che la capacità dell'atleta nell'eseguire i compiti e attività specifiche richieste per uno sport siano cambiate.

La richiesta di visita medica deve essere ricevuta, appena possibile, dall'UCI.

Il direttore di classificazione deciderà appena possibile, insieme a terze parti che lui/lei giudicherà appropriate, se la richiesta di visita medica è approvata o meno.

Tutti gli atleti o tutto il personale di supporto degli atleti aventi conoscenza del cambiamento naturale o il grado di disabilità dell'atleta che gli ha cambiato la capacità di eseguire i compiti e attività specifiche richieste da uno sport, ma chi non porta a conoscenza dei cambiamenti alla propria federazione nazionale o al proprio comitato paralimpico nazionale o all'UCI, può fare oggetto di indagine inerente ad una possibile deformazione intenzionale.

Se la richiesta di visita medica è accettata, lo status di classe sportiva dell'atleta sarà cambiata con effetto immediato in Revisione. Se la richiesta di visita medica è rifiutata, lo status di classe sportiva dell'atleta non sarà modificato e lui non sarà autorizzato a sostenere una valutazione supplementare. (testo modificato il 01.02.11; 01.05.16; 01.02.17; 01.02.18)

Parte Nove: Deformazione intenzionale

16.4.032 Deformazione intenzionale

Un atleta è colpevole di una violazione disciplinare se deforma (sia da un'azione sia da un'omissione) le sue attitudini e/o capacità e/o grado o la natura della sua disabilità durante la valutazione e/o in qualsiasi momento dopo l'attribuzione della categoria sportiva. Questa deformazione è considerata come << deformazione intenzionale>>.

La violazione disciplinare sarà comminata all'atleta e ad ogni membro del personale di sostegno degli atleti se lo aiuta a commettere una deformazione intenzionale o se è complice, includendo, senza limitarsi, nell'oscurare la deformazione o l'interruzione di una parte del processo di valutazione dell'atleta.

Riguardo a qualsiasi accusa relativa ad una deformazione intenzionale, l'UCI può inviare il caso alla commissione disciplinare, la quale deciderà se l'atleta o il personale di sostegno degli atleti ha commesso una deformazione intenzionale.

Le conseguenze applicabili all'atleta o al personale di sostegno degli atleti giudicato colpevole di deformazione intenzionale e/o di complicità saranno uno o più delle seguenti:

- la squalifica da tutti gli eventi durante la competizione nella quale si è prodotta la deformazione intenzionale, e a tutte le competizioni nelle quali l'atleta ha partecipato;
- l'attribuzione della classe sportiva Non idonea (NE) e lo status della classe sportiva Revisione con una data fissa (FRD) per un periodo determinato da 1 a 4 anni;
- la sospensione da qualsiasi partecipazione alle competizioni in ogni sport per un periodo determinato da 1 a 4 anni; e
- l'UCI può pubblicare i nomi e il periodo di sospensione.

Questa attribuzione o sospensione sarà emessa dalla Commissione Disciplinare dell'UCI. Ogni atleta giudicato colpevole e/o di complicità che comporta una deformazione intenzionale in diverse occasioni si vedrà attribuire la categoria sportiva Non idonea con lo status di data revisione fissa per un periodo da 4 anni a << a vita>>. Questa attribuzione è compiuta dalla Commissione Disciplinare dell'UCI.

Tutto il personale di supporto degli atleti giudicato colpevole e/o di complicità che comporta una deformazione intenzionale in diverse occasioni sarà sospeso da tutte le competizioni per un periodo da 4 anni a << a vita>>. Questa sospensione deve essere attribuita dalla Commissione Disciplinare dell'UCI.

Se un'altra Federazione sportiva internazionale apre una procedura disciplinare nei confronti di un atleta o di un membro del personale di sostegno inerente ad una deformazione intenzionale che implica delle conseguenze per l'atleta o al personale di sostegno, queste saranno riconosciute, rispettate e messe in atto dall'UCI.

Le squadre che hanno un atleta o personale di sostegno che sono colpevoli di deformazione intenzionale e/o di complicità che comporta la deformazione, saranno squalificate da tutte le competizioni durante la quale ha avuto luogo, e dalle competizioni in cui l'atleta ha partecipato. Ogni squadra, composta in modo diverso o no, in cui l'atleta era membro, sarà squalificata dalle stesse competizioni dell'atleta.

Qualsiasi conseguenze applicabili alle squadre, che includono un atleta o membro di sostegno giudicato colpevole e/o di complicità che comporta una deformazione intenzionale, saranno a discrezione dell'UCI.

Tutte le misure disciplinari prese dall'UCI conformi alle presenti regole di classificazione devono essere risolte conformemente alla parte XII dei regolamenti UCI.

Se l'UCI avvia delle procedure disciplinari contro un atleta o personale di sostegno relativa alla deformazione intenzionale (e/o un caso di complicità relativa ad una deformazione intenzionale), l'UCI potrà imporre una sospensione provvisoria conformemente alle disposizioni in rapporto al titolo XII del regolamento UCI.

Se l'UCI apre una procedura disciplinare ha il rispetto dell'atleta o del personale di sostegno visto un caso di deformazione intenzionale causando l'imposizione di un periodo di Non Ammissibilità, questo periodo deve essere riconosciuto, rispettato e applicato a tutti i detentori di licenza e dalle Federazioni Nazionali.

Parte Dieci: Ricorsi

16.4.033 Ricorsi

Un ricorso è un procedimento formale per risolvere successivamente un'obiezione portata avanti riguardante le procedure di valutazione e classificazione presentate.

(testo modificato il 01.02.18)

16.4.034 Parti autorizzate a formulare un ricorso

- una federazione nazionale; o
- un Comitato paralimpico nazionale

(testo modificato il 01.02.18)

16.4.035 Ricorsi

Se una federazione nazionale o Comitato paralimpico nazionale pensa che ci siano stati degli errori di procedura nell'attribuzione di una classe sportiva e/o di uno status di classe sportiva e di conseguenza un atleta si è visto attribuire una classe sportiva o uno stato di classe sportiva sbagliata(e), lui/lei possono fare reclamo.

L'UCI ha nominato la commissione di ricorso di classificazione (BAC) quale organo di ricorso per risolvere i ricorsi.

Il ricorso deve essere fatto e risolto conformemente al regolamento interno del BAC.

(testo modificato il 01.02.11; 01.02.17; 01.02.18)

16.4.036 Disposizioni ad hoc relative ai ricorsi

L'IPC e/o l'UCI possono pubblicare delle disposizioni speciali ad hoc che funzionano durante i giochi paralimpici o ad altre competizioni.

(articolo introdotto 01.02.18)

Capitolo V - PROFILI DELLE CLASSI E DIVISIONI SPORTIVE DEL PARACICLISMO
(capitolo modificato il 01.01.10; 01.01.18)

16.5.001 Tipi di disabilità idonee

Gli otto (8) tipi di disabilità seguenti sono idonee al paraciclismo. **Ogni divisione del paraciclismo, come descritto agli articoli 16.5.005-16.5.008, definisce la propria lista delle disabilità idonee.** L'atleta deve avere almeno una delle tipologie di disabilità contenute nella prima colonna della tabella. La disabilità idonea deve provenire da un problema di salute compromessa (es. trauma, malattia, disgenesia) e deve essere permanente e **verificabile**.

Tipi di disabilità idonea	Esempi di problema di salute che possa implicare una disabilità idonea
<p>Diminuzione della forza muscolare</p> <p>Gli atleti che presentano una diminuzione della forza muscolare hanno un problema di salute che riduce o elimina la loro capacità di contrarre volontariamente i muscoli per muoversi o generare forza.</p>	<p>Lesione del midollo spinale (completo o incompleto, tetra o paraplegia, o paraparesi), distrofia muscolare, le neuropatie ereditarie e periferiche, sindrome post-polio e spina bifida.</p>
<p>Deterioramento dei movimenti d'estensione articolare passivi</p> <p>Gli atleti che presentano una diminuzione dei movimenti d'estensione articolare passiva presentando una restrizione o una mancanza di movimento passivo su una o più articolazioni</p>	<p>Artrogriposi e Contrattura(e) e/o anchilosi che risultano un'immobilità articolare cronica o di un trauma riguardante un'articolazione. Sia congenitale, sia dovuta a un trauma o a ragioni mediche.</p>
<p>Mancanza degli arti</p> <p>Gli atleti aventi una mancanza degli arti presentando un'assenza totale o parziale di una o delle articolazioni in seguito ad un trauma, una malattia o di una menomazione congenita degli arti.</p>	<p>Amputazione traumatica, malattia (per esempio amputazione dovuta ad un cancro osseo), o menomazione congenita degli arti (per esempio dysmelia).</p>
<p>Differenza della lunghezza delle gambe</p> <p>Gli atleti aventi una differenza di lunghezza delle gambe hanno di conseguenza,</p>	<p>Dysmelia e disturbo congenito o traumatico della crescita degli arti</p>
<p>Ipertonia</p> <p>Gli atleti sofferenti di una ipertensione presentando un aumento della tensione muscolare e una capacità ridotta di stretching muscolare causate da una violazione del sistema nervoso centrale.</p> <p>Inserimento: ipertensione per es. spasticità, rigidità e distonia</p> <p>Esclusione: debole tensione muscolare</p>	<p>Paralisi celebrale, trauma cranico e AVC</p>
<p>Atassia</p> <p>Gli atleti colpiti d'atassia presentano una mancanza di coordinazione dei movimenti causati da una violazione del sistema nervoso centrale.</p> <p>Inserimento: unicamente atassia cerebellare</p> <p>Esclusioni: atassia sensoriale, problemi di controllo dei movimenti volontari che non corrispondono alla descrizione dell'atassia cerebellare</p>	<p>Paralisi celebrale, trauma cranico, AVC e sclerosi nella placca.</p>

<p>Atetosi</p> <p>Gli atleti sofferenti di un'atetosi presentano dei movimenti lenti, continui, involontari.</p> <p>Inserimenti: atetosi, corea, dyskinesia</p> <p>Esclusioni: agitazione dei movimenti associati al sonno</p>	<p>Paralisi celebrale, trauma cranico e AVC</p>
<p>Mancanza visiva</p> <p>Gli atleti sofferenti di una mancanza visiva presentano una visione ridotta o sono non vedenti, in ragione di una violazione della struttura oculare, dei nervi ottici, o dei percorsi ottici, o della corteccia visiva del cervello.</p>	<p>Retinite pigmentosa e retinopatie diabetiche.</p>

(articolo introdotto il 01.02.18; testo modificato il 01.01.21)

16.5.002 Criteri minimi di ammissibilità (MIC)

L'UCI ha fissato dei criteri minimi di ammissibilità (MIC) garantendo che una disabilità idonea di un atleta interessi le misure nelle quali un atleta è capace di eseguire i compiti specifici e attività fondamentali per il paraciclismo. I MIC seguenti definiscono il grado di gravità richiesto ad un atleta per essere idoneo al paraciclismo.

Disabilità idonea	Criteri minimi di ammissibilità
<p>Diminuzione della forza muscolare</p>	<p>Arto superiore – perdita totale della presa della mano, incapacità a formare e a conservare una presa cilindrica – grado muscolare 0.</p> <p>Arto inferiore – incapacità di alzare il tallone a 25 gradi controllato in fase d'appoggio completo.</p> <p>Lesione incompleta del midollo spinale equivalente o mancanze multiple equivalenti con una somma di punti controllati tra i 20 e 59 punti.</p>
<p>Deterioramento dei movimenti d'ampiezza articolare passivi</p>	<p>Perdita dei movimenti d'ampiezza articolare passiva equivalenti ad un punteggio controllato tra i 20 e 59 punti. Con un effetto comparabile sulla funzione, come descritto per la diminuzione della forza muscolare.</p> <p>Arto superiore – perdita totale della presa in una mano, incapacità di formare e mantenere una presa cilindrica – nessun movimento funzionale della mano in ragione di un'alterazione dell'ampiezza del movimento passivo.</p> <p>Arto inferiore – incapacità di alzare in considerazione in una posizione di gamba singola a causa di un'alterazione della mobilità passiva.</p>
<p>Mancanza degli arti</p>	<p>Arto superiore – amputazione di tutte le dita e del pollice via MCP (o dismalia senza presa funzionale – grado muscolare 0).</p>

	Arto inferiore – amputazione del piede attraverso Lisfranc o dismelia comparabile
Differenza della lunghezza delle gambe	La differenza della lunghezza tra la gamba destra e la gamba sinistra deve essere uguale o superiore a 7 cm.
Ipertonia	<p>Grado di spasticità 1 nel braccio o nella gamba colpiti da segni neurologici chiari che permettono di dimostrare una lesione del neurone motore superiore come:</p> <p>segno di Hoffmann/Babinski positivo unilaterale o bilaterale;</p> <p>riflessi sensibilmente rapidi o chiare differenze nei riflessi destri contro quelli di sinistra</p>
Atassia	Segni d'atassia occasionali e leggeri o sottili (riferimento alla scala SARA).
Atetosi	<p>Segno occasionali di dyskinesia con un'intensità o un'ampiezza dei movimenti leggera o sottile (riferimento alla scala DIS).</p> <p>Unilaterale o bilaterale (simmetrica/assimetrica)</p>
Mancanza visiva	<p>I MIC per gli atleti che presentano una mancanza visiva sono stati fissati sulla base della vista corretta dell'atleta. La differenza dell'approccio per gli atleti con disabilità visiva deve essere osservata nel contesto storico della classificazione inerente a questi atleti che è una valutazione con la << migliore correzione >> utilizzata nel contesto di diagnosi mediche per acutezza visuale.</p> <p>L'atleta deve soddisfare i criteri seguenti: L'atleta deve presentare almeno una delle mancanze seguenti:</p> <ul style="list-style-type: none"> • alterazione della struttura dell'occhio • alterazione del nervo ottico/ percorsi ottici • alterazione della corteccia visiva. <p>L'alterazione della corteccia visiva dell'atleta deve causare acuità visiva inferiore o uguale a un logMAR 1,0 o una restrizione del campo visivo a meno di 40 gradi di diametro.</p>

(testo introdotto il 01.02.18; testo modificato il 01.01.21)

16.5.003 Metodo di valutazione

I metodi seguenti sono utilizzati per valutare i tipi di disabilità idonei nel paraciclismo:

Disabilità idonea	Metodo di valutazione	Scala/misure
Diminuzione della forza muscolare	Metodi di prova muscolare manuale nell'intera gamma di valutazione inerente al paraciclismo	Bilancio muscolare di Daniels e Worthingam e ampiezza dei movimenti di valutazione per il paraciclismo.
Deterioramento dei movimenti d'ampiezza articolare passivi	L'atleta essendo a riposo, il classificatore fa muovere l'articolazione interessata applicandola alla gamma dei movimenti disponibili.	Gradi (Clarkson H.M. Musculoskeletal assessment: joint range and manual muscle strenght. 2nde edition. Philadelphie, Lippincott Williams and Wilkins, 2000).
Mancanza degli arti	Individuare standard e misurazione diretta dell'arto residuo	Tutte le misure sono effettuate conformemente alle misure standardizzate dall'International Society for the Advancement of Kinatropometry (ISAK). Tutte le misure sono rilevate in centimetri (cm) arrotondate alla prima cifra dopo la virgola.
Differenza della lunghezza delle gambe	Misura della differenza tra le gambe e il decubito dorsale	Tutte le misure sono effettuate conformemente alle misure standardizzate dall'International Society for the Advancement of Kinatropometry (ISAK). Tutte le misure sono rilevate in centimetri (cm) arrotondate alla prima cifra dopo la virgola.
Ipertonia	Una <<cattura>> di un movimento passivo rapido	Scala australiana di valutazione della spasticità (ASAS) e valutazione neurologica.
Atassia	I movimenti atassici devono essere dimostrati durante un test di coordinazione ed equilibrio	Valutazione qualitativa del movimento e della ordinazione. Scala di valutazione e del punteggio dell'atassia (SARA) modificate per il paraciclismo.
Atetosi/Distonia	La prova dell'atetosi risiede nella postura anormale e nell'incapacità di controllare i movimenti involontari a riposo e in attività.	Scala d'alterazione della Discinesia (DIS) modificata per il paraciclismo e valutazione neurologica.
Mancanza visiva	L'acutezza visiva è testata usando la tabella LogMAR che testa l'acutezza visiva a distanza con il test per analfabeti E e/o il test di visione rudimentale di Berkeley. Il campo visuale può essere testato usando il perimetro di Goldmann, l'analizzatore del campo visivo di Humphrey o con l'Octopus	Acutezza visiva: LogMAR e/o il test di visione rudimentale di Berkeley. Campo visivo: perimetro di Goldmann, analizzatore del campo visivo di Humphrey o Octopus Interzaeg.

	<p>Interzaeg. Il software riguardante i perimetri automatici deve riguardare i campi completi (80° o più), non solamente dei campi visivi centrali.</p> <p>Lo stimolo di riferimento è il Goldman III/4 o l'equivalente su altri impianti.</p>	
--	--	--

(testo introdotto il 01.02.18; 01.01.21)

16.5.004 Profili delle categorie Sportive

L'UCI definisce una classe sportiva nella quale gli atleti sono raggruppati in funzione dell'impatto della loro disabilità sulla loro capacità di eseguire i compiti e attività specifiche fondamentali del paraciclismo.

L'attribuzione di una categoria sportiva si basa esclusivamente ~~su una valutazione di una Commissione di classificazione in quale misura la disabilità dell'atleta influisce sui compiti specifici e attività fondamentali per il Paraciclismo.~~ sulle informazioni mediche fornite e alla valutazione della commissione di classificazione.

I profili di classe sportiva seguenti determinano la divisione, e la classe sportiva nella quale un(a) atleta parteciperà alle competizioni. Il metodo di valutazione per ciascuno dei tipi di disabilità idonee definite ~~all'articolo 16.05.003 del presente regolamento,~~ definisce la gravità della disabilità dell'atleta.

Sebbene altri fattori come il basso livello di forma fisica, la debole competenza tecnica e l'età possano influire sui compiti fondamentali e sulle attività sportive, l'attribuzione di una categoria sportiva non deve essere influenzata da questi fattori.

(testo modificato il 01.02.18; 01.01.21)

16.5.005 Divisione: Handibike

Gli atleti classificati nelle categorie Handbike H1-4 partecipano alle gare utilizzando una handbike spinta dalle braccia (~~AP~~) o dal tronco e le braccia (~~HTP~~) in posizione obbligatoriamente supina. Gli atleti classificati nella categoria handbike H5 partecipano alle gare in posizione inginocchiata o seduta (~~HK~~).

16.5.005.1 Categoria sportiva: H1

Forza muscolare insufficiente

- Tetraplegia con handicap corrispondenti ad una lesione motoria cervicale completa a livello C6 o superiore;
- Perdita totale della stabilità del tronco e degli arti inferiori;
- Limitata estensione del gomito con un punteggio muscolare 6 (totale di entrambi i tricipiti);
- Perdita bilaterale dell'impugnatura con un muscolo di grado 1 o un tremore.
- Lesione esterna al midollo spinale/ lesione parziale del midollo spinale con una limitazione delle attività sportive specifiche, equivalenti al profilo di categoria sportiva H1.

Ipertonia

- Coinvolgimento bilaterale (quadriplegia) simmetrico o asimmetrico (per esempio, colpite ugualmente le due estremità o una più dell'altra) con almeno un grado 3 di spasticità degli arti inferiori e superiori.

Atassia/Atetosi/Distonia

- Atetosi/Distonia grave e (per es. larga ampiezza dei movimenti eccessivi e lunghe durate dei movimenti eccessivi);
- ~~Atassia grave (per es. grave dismetria e/o gravi tremori), le gambe e il tronco sono maggiormente colpiti rispetto alle braccia;~~

- ~~— Coinvolgimento del tronco da moderato a severo;~~
- ~~Limitazione dell'estensione del gomito a causa dell'ipertensione (spasticità di grado 3).~~
- Un mix di atassia/atetosi/distonia e d'ipertonia/spasticità con una limitazione dell'attività specifica allo sport equivalente alla categoria H1, rendendo impossibile l'utilizzo della bicicletta e del triciclo.

(testo modificato il 01.02.18; 01.01.21)

16.5.005.2 Categoria sportiva: H2

Forza muscolare insufficiente

- Tetraplegia con degli handicap corrispondenti ad una lesione cervicale motoria completa al livello C7/C8 o superiore;
- Perdita totale della funzionalità del tronco e degli arti inferiori;
- Forza dei tricipiti e dei bicipiti almeno di grado muscolare 3;
- Handicap bilaterale dell'impugnatura con dei muscoli di grado inferiore o uguale a 3 in una mano e inferiore a 3 nell'altra mano;
- Lesione esterna al midollo spinale/lesione parziale del midollo spinale con limitazione delle attività sportive specifiche equivalente alla Categoria sportiva H2.

Ipertonia

- Coinvolgimento bilaterale asimmetrico o simmetrico con una spasticità di grado 2 almeno al livello degli arti superiori e inferiori. **Controllo del busto affetto da Ipertonia.**
- Ipertensione in attività che gli impediscono di andare in bici o triciclo.

Atassia/Atetosi/Distonia

- Atetosi/Distonia grave e (per es. larga ampiezza di movimenti eccessivo e lunghe durate di movimenti eccessivi). ~~Ipertonia forte, in particolare negli arti inferiori, negli arti inferiori e nel busto, gli arti superiori meno colpiti,~~ che impediscono di andare in bici o triciclo;
- ~~— Atassia grave (per es. grave dismetria e/o gravi tremori), le gambe e il tronco sono più colpiti delle braccia;~~
- ~~— Coinvolgimento del tronco da moderato a severo;~~
- ~~— Nessuna limitazione passiva del prolungamento del gomito.~~
- Un mix di atassia/atetosi/distonia e di ipertonia/spasticità con una limitazione dell'attività specifica allo sport equivalente alla categoria H2, rendendo impossibile l'utilizzo della bicicletta o del triciclo.

(testo modificato il 01.02.10; 01.02.11; 01.02.14; 01.02.18; 01.01.21)

16.5.005.3 Categoria sportiva: H3

Forza muscolare insufficiente

- Paraplegia con disabilità corrispondente ad una lesione motoria completa da Th1 a Th10;
- La stabilità del tronco varia da quella molto limitata (zero per forza muscolare minima negli addominali) a quella limitata (forza addominale ridotta nella parte superiore e inferiore) con dei muscoli da grado 0 a 4;
- Lesione esterna al midollo spinale/lesione parziale del midollo spinale con limitazione delle attività sportive, equivalente alla Categoria H3;

Ipertonia

- Coinvolgimento bilaterale, asimmetrico o simmetrico con almeno una spasticità di grado 2 negli arti inferiori e con almeno una spasticità di grado 1 agli arti superiori. Ipertonia in attività che interessa il tronco o le gambe che impedisce di andare in bici o triciclo;
- ~~— Coinvolgimento unilaterale con almeno una spasticità di grado 3 agli arti inferiori e un'associazione di ipertonia/spasticità e atassia/atetosi/distonia sufficientemente grave che colpisce sia il tronco e la gamba, impedendo di andare in bici o triciclo.~~

Atassia/Atetosi/Distonia

- ~~— Coinvolgimento bilaterale, asimmetrico o simmetrico, abbastanza moderato.~~
- ~~— Associazione di atassia/atetosi/distonia e ipertonìa/spasticità;~~
- ~~— Spasticità di almeno grado 2 di uno o due arti inferiori e ipertonìa in attività impendendo di andare in bici o triciclo.~~
- ~~— Arti superiori meno colpiti;~~
- ~~— Gravità unilaterale con almeno una spasticità di grado 3 nell'arto inferiore e un'associazione di ipertonìa/spasticità e atassia/atetosi/distonia sufficientemente grave che colpisce sia il tronco che la gamba, impendendo di andare in bici o triciclo.~~
- Atetosi/Distonia severa (per esempio, grande ampiezza del movimento eccessivo e lunga durata dei movimenti eccessivi) negli arti inferiori e nel busto, rendendo impossibile l'utilizzo della bicicletta o del triciclo.
- Un mix di atassia/atetosi/distonia e di ipertonìa/spasticità con una limitazione dell'attività specifica allo sport equivalente alla categoria H3, rendendo impossibile l'utilizzo della bicicletta o del triciclo.

(testo modificato il 01.02.10; 01.02.11; 01.02.14;01.02.18;01.01.21)

16.5.005.4 Categoria sportiva: H4

Disabilità ammissibile(i) che impediscono ad un atleta di utilizzare la bicicletta, il triciclo o una posizione inginocchiata/seduta su una handbike dovuta dai problemi di salute.

Forza muscolare insufficiente

- Paraplegia con disabilità corrispondente ad una lesione completa Th11 o livello inferiore;
- Nessuna funzionalità degli arti inferiori/disabilità funzionale dell'arto inferiore;
- Stabilità del tronco normale o quasi normale (forza addominale normale, muscolo di grado 4-5);
- Lesione esterna al midollo spinale/lesione parziale del midollo spinale con una limitazione delle attività sportive, equivalente alla Categoria H4;
- ~~— Handicap(s) supplementare(i) che impediscono di utilizzare con sicurezza una bici normale, un triciclo o una handbike in posizione inginocchiata;~~

Disabilità di movimento passivo compromesso

- Atleta con ridotta gamma di movimento, che presenta il profilo di una limitazione delle attività sportive specifiche, a livello di arti inferiori equivalente alla categoria sportiva H4.

Mancanza degli arti

- Atleti con delle mancanze degli arti inferiori che rispondono ai criteri per H5, ma che non hanno handicaps supplementari i quali impediscono l'utilizzo in piena sicurezza di una bici normale o la posizione inginocchiata/seduta su handbike.

Ipertonia

- Coinvolgimento bilaterale, asimmetrico o simmetrico con una spasticità di grado 2 negli arti inferiori e una spasticità da grado 0 a 1 negli arti superiori;
- Coinvolgimento unilaterale; spasticità di almeno grado 2 negli arti inferiori e una spasticità da grado 0 a 1 degli arti superiori;
- Ipertonia in attività che impendendo l'utilizzo delle gambe su un triciclo o una bici.
- ~~— Handicap(s) supplementare(i) impendendo la posizione inginocchiata su una handbike.~~

Atassia/Atetosi/Distonia

- ~~— Coinvolgimento asimmetrico o simmetrico, da lieve a moderato;~~
- ~~— Coinvolgimento unilaterale, da lieve a moderato;~~
- ~~— Coinvolgimento lieve del tronco;~~
- ~~— Atleti che non possono andare in bici o triciclo a causa di problemi d'equilibrio e di raddrizzamento del tronco;~~
- ~~— Handicap(s) supplementare(i) impendendo la posizione inginocchiata su una handbike.~~

- Atetosi/Distonia severa (per esempio, grande ampiezza del movimento eccessivo e lunga durata dei movimenti eccessivi) negli arti inferiori e nel busto, rendendo impossibile l'utilizzo della bicicletta o del triciclo.
- Un mix di atassia/atetosi/distonia e di ipertonìa/spasticità con una limitazione dell'attività specifica allo sport equivalente alla categoria H4, rendendo impossibile l'utilizzo della bicicletta o del triciclo.

(testo modificato il 01.02.10; 01.02.11; 01.02.14; 01.02.18;**01.01.21**)

16.5.005.5 Categoria sportiva: H5

Le disabilità che impediscono un atleta di utilizzare una bicicletta o un triciclo e che possono assumere la posizione inginocchiata/seduta devono utilizzare questa posizione.

Forza muscolare insufficiente

- Paraplegia con disabilità corrispondente ad una lesione completa Th11 o inferiore;
- Forza addominale normale, e forza d'estensione del tronco normale (controllo del tronco)

Mancanza degli arti

- Atleti che rispondono ai criteri minimi di disabilità per la mancanza degli arti inferiori che hanno o un degli handicaps supplementari impedendo l'utilizzo in piena sicurezza della bici normale, ~~ma che possono stare in posizione inginocchiata su una handbike.~~

Ipertonia

- Coinvolgimento bilaterale, asimmetrico o simmetrico, arti inferiori colpiti e arti superiori normali o quasi normali;
- Coinvolgimento unilaterale moderato/grave; spasticità almeno di grado 2 negli arti inferiori e spasticità da grado 0 a 1 negli arti superiori;
- Coinvolgimento del tronco lieve/normale;
- Ipertonia in attività impedendo di andare in bici o triciclo;

Atassia/Atetosi/Distonia

- Coinvolgimento bilaterale, asimmetrico o simmetrico, da lieve a moderato;
- Coinvolgimento unilaterale, da lieve a moderato;
- Coinvolgimento del tronco lieve/moderato;

(testo modificato il 01.02.10; 01.02.14; 01.02.18;**01.01.21**)

16.5.006 Divisione: Triciclo

~~Gli atleti nella divisione triciclo~~ Incapacità di andare in bici a causa di una mancanza di equilibrio e/o di una limitazione di pedalata **grave** causata da una spasticità/~~atassia/atetosi/distonia.~~

Grave disfunzione locomotoria, può essere mista (atetosi/distonia/spasticità e/o atassia).
~~Coinvolgimento unilaterale o bilaterale.~~

16.5.006.1 Categoria sportiva: T1

~~Incapacità di andare in bici a causa di una mancanza di equilibrio e/o grave limitazione della pedalata causata da una spasticità/atassia/atetosi/distonia.~~

Ipertonia

- ~~Coinvolgimento bilaterale o unilaterale, simmetrico e asimmetrico (arti gravemente danneggiati 2,3 o 4).~~
- Spasticità di grado 3 del o degli arti inferiori e superiori coinvolti;
- **2,3 o 4 arti gravemente colpiti;**
- Basso uso funzionale del tronco;

- Ipertonia attiva anche a livello degli arti inferiori e superiori rispetto al tronco, il quale influenza la postura e l'equilibrio sul triciclo.

Atassia

- Indica segni **gravi** constatati di atassia.

Atetosi/Distonia

- Grave: segni di distonia/atetosi con una larga ampiezza dei movimenti o estrema intensità della postura.

(testo modificato il 01.02.10; 01.02.11;01.02.18;01.01.21)

16.5.006.2 Categoria sportiva: T2

~~Incapacità di andare in bici a causa di una mancanza di equilibrio e/o una limitazione moderata della pedalata causata a causa della spasticità;~~ tipo di movimento più fluido e miglior controllo del triciclo.

Ipertonia

- ~~Coinvolgimento bilaterale o unilaterale, simmetrico o asimmetrico, (2,3 o 4 arti gravemente danneggiati);~~
- Spasticità di grado 2 del o degli arti inferiori e superiori coinvolti;
- **2, 3 o 4 arti gravemente colpiti**
- Mostra segni di ipertonia attiva.

Atassia

- Indica dei segni di atassia frequenti e moderati.

Atetosi/Distonia

- Segni **di Dyskinesia di atetosi/Distonia**, da frequenti a intermittenti, con una intensità **della postura** o una ampiezza dei movimenti da massima a moderata.

(testo modificato il 01.02.10; 01.02.11;01.02.18;01.01.21)

16.5.007 Divisione: Ciclismo

16.5.007.1 Categoria sportiva: C1

Forza muscolare/ movimenti d'ampiezza passivo

Comparabile ad una lesione incompleta del midollo spinale. Handicap multipli comparabili ad un punteggio testato più di 210.

Mancanza degli arti

- amputazione semplice sopra al ginocchio e sopra al gomito o sotto al gomito, ~~dallo stesso lato o in diagonale, con o senza l'utilizzo delle protesi;~~ o
- doppia amputazione al livello del ginocchio, ~~con utilizzo delle protesi;~~
- doppia amputazione sotto al gomito, amputazione semplice sopra al ginocchio senza protesi; o
- **doppia amputazione sotto al ginocchio + doppia amputazione sotto al gomito.**

Forza muscolare/ movimenti d'ampiezza passivo

- Comparabile ad una lesione incompleta del midollo spinale. Handicap multipli comparabili ad un punteggio testato più di 210.
- **Perdita della funzione comparabile ai profili di menomazione degli arti di cui sopra.**

Ipertonia/Atassia/Atetosi/Distonia

- Disfunzione motoria grave, anche di tipo misto (~~atetosi, spasticità o atassia~~)

Ipertonia

- Unilaterale o bilaterale (simmetrica/asimmetrica) gravemente colpita;

- Spasticità di 3° grado al livello del/degli arti inferiori e superiori;
- **Basso uso funzionale del tronco.**

Atassia

- Indica dei segni **manifestati e costanti** di atassia **gravi**;

Atetosi/Distonia

- Grave: segni di distonia/atetosi costanti con una larga ampiezza dei movimenti o una intensità estrema della postura;
- ~~Unilaterale o bilaterale (simmetrica/asimmetrica).~~

(testo modificato il 01.02.10; 01.02.11;01.02.18;01.01.21)

16.5.007.2 Categoria sportiva: C2

Mancanza degli arti:

- amputazione semplice sotto al gomito ~~con o senza utilizzo di protesi~~ + amputazione semplice del ginocchio con utilizzo di protesi; **o**
- doppia amputazione sopra al gomito + amputazione semplice del ginocchio con utilizzo di protesi agli arti inferiori; **o**
- doppia amputazione sotto al ginocchio con utilizzo di protesi + amputazione **AE** semplice **sopra al gomito** senza utilizzo di protesi agli arti superiori; **o**
- amputazione semplice sopra al ~~gomito~~ **ginocchio**, senza protesi, può utilizzare un moncone di sostegno.

Forza muscolare/ ampiezza passiva dei movimenti

- ~~Lesioni parziali del midollo spinale simili a handicap multipli con una somma di punti tra 160 e 209;~~
- **Perdita della funzione comparabile ai profili di menomazione degli arti di cui sopra.**
- Ampiezza dei movimenti limitata delle anche o del ginocchio o limitazione della forza muscolare, tale che non sia possibile un giro completo del pedale. **In questo caso** il raggio della pedivella deve essere limitato a 0 cm. (la manovella è fissata).

Ipertonia/Atassia/Atetosi/Distonia

Disfunzione locomotoria, può essere mista (atetosi, spasticità o atassia) :

Ipertonia

- ~~unilaterale o bilaterale (simmetrica o asimmetrica) coinvolta in maniera moderata;~~
- spasticità di grado 2 al livello del o degli arti inferiori o superiori coinvolti; **e**
- Una ipertonìa attiva è spesso osservata in uno o più arti coinvolti.

Atassia

- Indica dei segni frequenti di atassia, da moderati a severi.

Atetosi/Distonia

- Segni di **Dyskinesia Atetosi/Distonia**, da frequenti a intermittenti con una intensità **della postura** o da un'ampiezza massima dei movimenti a moderata;
- ~~Unilaterale o bilaterale (simmetrica/asimmetrica).~~

(testo modificato il 01.02.10; 01.02.11;01.02.18;01.01.21)

16.5.007.3 Categoria sportiva: C3

Mancanza degli arti:

- amputazione semplice sopra al gomito, senza protesi + amputazione semplice sotto al ginocchio con utilizzo di protesi; 0
- amputazione del ginocchio o sopra al ginocchio con utilizzo di protesi + amputazione sotto al gomito; 0
- ~~— amputazione semplice sopra al gomito, del ginocchio o sotto al ginocchio con utilizzo o senza utilizzo di protesi;~~
- doppia amputazione sotto al ginocchio ~~con utilizzo delle protesi.~~

Forza muscolare/ ampiezza passiva dei movimenti

- ~~— Lesioni parziali del midollo spinale simili a handicap multipli con una somma di punti tra 110 e 159;~~
- Perdita della funzione comparabile ai profili di menomazione degli arti di cui sopra.
- Ampiezza dei movimenti limitata delle anche o del ginocchio di tal modo che un giro completo funzionale della pedivella non è possibile. ~~In questo caso il ciclista può scegliere di accorciare la pedivella alla lunghezza ottimale. L'atleta può ridurre la manivella alla lunghezza ottimale.~~

Ipertonia

- ~~— unilaterale o bilaterale (simmetrica o asimmetrica) coinvolta in maniera moderata;~~
- spasticità di 2° grado del o degli arti inferiori **interessati**, arti inferiori coinvolti.
- Spasticità di 1° grado nell'arto superiore **interessato**.
- Un' ipertonia attiva è spesso osservata.

Atassia

- Indica dei segni intermittenti di atassia, da leggeri a moderati.

Atetosi/Distonia

- Segni di ~~Dyskinesia~~ Atetosi/Distonia intermittenti con una intensità della **postura** o da un'ampiezza dei movimenti da sub massimale a moderata.
- ~~— Unilaterale o bilaterale (simmetrica o asimmetrica).~~

(testo modificato il 01.02.10; 01.02.11;01.02.18;**01.01.21**)

16.5.007.4 Categoria sportiva: C4

Mancanza degli arti:

- amputazione semplice sotto al ginocchio con utilizzo protesi + amputazione semplice sotto al gomito ~~con o senza utilizzo di protesi; 0~~
- amputazione semplice sotto al ginocchio con utilizzo di protesi; 0
- doppia amputazione sotto al gomito ~~con o senza utilizzo delle protesi consentendo il maggior numero di contatti funzionali con il manubrio.~~

Forza muscolare/ ampiezza passiva dei movimenti

- ~~— Lesioni parziali del midollo spinale simili a handicap multipli con una somma di punti tra 60 e 109;~~
- Perdita della funzione comparabile ai profili di menomazione degli arti di cui sopra.
- Ampiezza dei movimenti limitata delle anche o del ginocchio di tal modo che un giro completo funzionale della pedivella non è possibile. ~~In questo caso il ciclista può scegliere di accorciare la pedivella alla lunghezza ottimale. L'atleta può ridurre la manivella alla lunghezza ottimale.~~

Ipertonia

- ~~unilaterale o bilaterale (simmetrica o asimmetrica) coinvolta leggermente;~~
- spasticità di 1° grado del o degli arti inferiori;
- Spasticità di 1° grado nell'arto superiore;
- Un' ipertonìa attiva **occasionale** può essere osservata.

Atassia

- Indica dei segni intermittenti di atassia, da leggeri a discreti.

Atetosi/Distonia

- Segni di **Dyskinesia atetosi/Distonia** intermittenti con una intensità della postura o da un'ampiezza dei movimenti da moderata a leggera.
- ~~Unilaterale o bilaterale (simmetrica o asimmetrica).~~

(testo modificato il 01.02.10; 01.02.11;01.02.18;**01.01.21**)

16.5.007.5 Categoria sportiva: C5

Questa categoria sportiva mira agli atleti che rispondono ai Criteri minimi di disabilità (MIC) come precisato di seguito:

Mancanza degli arti:

- amputazione di tutte le dita e del pollice (per MCP) o dismelia senza presa funzionale.
~~Come prova della perdita della presa funzionale, l'atleta non sarà in grado di operare sulle leve del cambio e dei freni montati sul manubrio con l'arto interessato o disabilitato;~~ o
- amputazione del piede di Lisfranc o simile dismelia; o
~~Questa categoria comprende anche:~~
- Amputazione semplice sopra al gomito, con o senza utilizzo di protesi; o
- Amputazione semplice sotto al gomito con utilizzo di protesi.

Forza muscolare/ ampiezza passiva dei movimenti

- ~~Lesioni parziali del midollo spinale simili a handicap multipli con una somma di punti tra 20 e 59. Per esempio;~~
- ~~Perdita della presa funzionale o ampiezza passiva dei movimenti che influenza la guida. Come prova della perdita della presa funzionale l'atleta interessato non sarà in grado di operare sulle leve del cambio e dei freni montati sul manubrio con l'arto interessato o disabilitato. O~~
- ~~Perdita della forza muscolare o ampiezza passiva dei movimenti che influenza la posizione aerodinamica.~~
- Perdita della funzione comparabile ai profili di menomazione degli arti di cui sopra.

Differenza di lunghezza delle gambe

- La differenza di lunghezza tra la gamba destra e sinistra deve essere uguale o superiore a 7 cm.

Ipertonia

- Grado di spasticità 1 con dei segni neurologici o più nel **braccio, o della gamba coinvolta(e) (un arto unicamente coinvolto, per esempio, caviglia, ginocchio o gomito) arto inferiore o superiore; e**
- Altri segnali neurologici evidenti, quali:
 - Hoffman/Babinski unilaterale o bilaterale positivo.
 - Evidenti riflessi rapidi o differenze chiare tra i riflessi da sinistra verso destra.

Atassia

- Indica dei segni occasionali di atassia, da leggeri a discreti.

Atetosi/Distonia

- Segni di ~~Dyskinesia~~ **Atetosi/Distonia** occasionali con una intensità della postura o da un'ampiezza dei movimenti da leggera a discreta.

~~— Unilaterale o bilaterale (simmetrica o asimmetrica).~~

(testo modificato il 01.02.10; 01.02.11;01.02.18;01.01.21)

16.5.008 Divisione: Tandem

16.5.008.1 Categoria sportiva: B

Questa categoria sportiva si applica agli atleti aventi una disabilità visiva (VI) che rispondono ai Criteri minimi di disabilità. Sebbene ci sia solo una categoria sportiva per gli atleti aventi una disabilità visiva (VI) nel paraciclismo (B), questi sono nominati da B1, B2, B3 nella lista principale di classificazione conformemente alle classi visive dell'IBSA: <http://www.ibsasport.org/classification/>. I criteri minimi di disabilità sono fissati sulla base dell'acuità visiva corretta. La differenza d'approccio per gli atleti deve essere osservata nel contesto storico della Classificazione, che è una valutazione con la << migliore correzione>> come usata nel contesto delle diagnosi mediche per l'acuità visiva.

Al fine di essere idoneo per partecipare alle gare paraciclistiche, l'atleta deve rispondere a due criteri seguenti:

- L'atleta deve avere almeno una delle disabilità seguenti:
 - compromissione della struttura dell'occhio;
 - compromissione del nervo ottico/ dei percorsi ottici;
 - compromissione della corteccia visiva
- la compromissione visiva dell'atleta deve implicare un'acuità visiva uguale o inferiore a LogMAR 1.0 (6/60) o un campo visivo limitato a meno di 40 gradi di diametro.

Metodi di valutazione

Qualsiasi valutazione e attribuzione della categoria sportiva dell'atleta sarà basata su una valutazione dell'acuità visiva nell'occhio avente una migliore acuità o un miglior campo visivo indossando la migliore correzione ottica.

A seconda dell'acuità visiva di un'atleta, questa è testata utilizzando il grafico LogMAR per testare da lontano con le lettere dell'alfabeto << E >> e/o il test per la vista rudimentale di Berkeley.

Il campo visivo può essere testato utilizzando: il perimetro del campo visivo di Goldmann, l'analizzatore del campo di Humphrey o Octopus Interzaeg. Il software dei perimetri automatici deve essere per raggi completi (80° o maggiore), e non unicamente per i campi visivi centrali. Il riferimento/l'isopeter è Goldmann III/4 o l'equivalente su un altro materiale.

Gli atleti che partecipano alle competizioni utilizzando dei dispositivi (per esempio, occhiali, lenti) devono presentarsi ad una sessione di valutazione con questi e la loro prescrizione.

Un atleta che utilizza i dispositivi di correzione nel corso di una competizione ma non lo ha dichiarato durante la sessione di valutazione, può essere sottomesso ad un'indagine supplementare per deformazione intenzionale (vedere articolo 16.4.012).

Gli atleti devono dichiarare ogni cambiamento della loro correzione ottica all'UCI prima di una competizione. Se l'atleta ha uno status di classe sportiva Revisione con una data fissa o confermata, questo sarà cambiato in Revisione. L'atleta si presenterà ad una valutazione degli atleti prima della competizione successiva conformemente alle disposizioni delle presenti regole di classificazione. Ogni non rispetto è suscettibile di causare un'indagine per deformazione intenzionale (vedere articolo 16.4.012).

Ogni membro del personale di sostegno nel corso di una sessione di valutazione deve restare fuori dal campo visione dei grafici dell'acuità visiva.

Conformemente alle disposizioni stipulate da queste regole di classificazione, l'esame d'osservazione non si applica agli atleti aventi una disabilità visiva.

(testo modificato il 01.02.18)

16.5.009 Tipi di disabilità non ammissibili per ogni atleta

Tutte disabilità non permanenti o verificabili.

Gli esempi di disabilità non ammissibili includono, ma senza carattere limitativo, quanto segue:

- dolore;
- compromissione uditiva;
- debole tonicità muscolare;
- ipermobilità delle articolazioni;
- instabilità articolare, per esempio spalla instabile, lussazione di un'articolazione;
- resistenza muscolare insufficiente;
- funzioni cardiovascolari insufficienti;
- funzioni respiratorie insufficienti;
- funzioni metaboliche insufficienti; e
- tic e manierismi, stereotipi e perseveranza motoria.

(articolo introdotto il 01.02.18; testo modificato il 01.01.21)

16.5.010 Condizioni di salute che non sono sottostanti per tutti gli atleti

Un certo numero di condizioni di salute non implicano una disabilità idonea, e non sono delle condizioni sottostanti. Un atleta che ha uno stato di salute (compreso ma non limitato a uno degli stati di salute elencati nella tabella delle disabilità idonee), ma che non ha uno stato di salute di base non sarà idoneo a partecipare alle competizioni del Paraciclismo.

Gli stati di salute che provocano principalmente del dolore, provocano principalmente della fatica; provocano principalmente un'iper-mobilità articolare o dell'ipertonia; o che sono principalmente d'ordine psicologico o psicosomatico non implicano una disabilità ammissibile. Gli esempi comprendono:

- stato di salute che provoca principalmente del dolore, compreso il dolore da sindrome mio fasciale, fibromialgia o sindrome complessa del dolore locale.
- Uno stato di salute che provoca principalmente della fatica e una sindrome di fatica cronica.
- Uno stato di salute che provoca principalmente dell'iper-mobilità o dell'ipertonia è la sindrome di Ehlers-Danlos.
- Uno stato di salute che è principalmente d'ordine psicologico o psicosomatico include disturbi della conversione o disturbo da stress post-traumatico.

(testo introdotto il 01.02.18)

Capitolo VI - CAMPIONATI DEL MONDO DI PARACICLISMO UCI

Programma

16.6.001

Vedi articolo 9.1.011 dei Regolamenti UCI.

(testo modificato il 26.06.07;01.01.09;01.07.10;01.10.13)

Partecipazione

16.6.002

Vedi articolo 9.2.062 e seguenti dei Regolamenti UCI.

(testo modificato il 01.02.11;01.10.13)

16.6.003 Articolo abrogato il 01.10.13

16.6.004 Articolo abrogato il 01.10.13

Capitolo VII - GARE SU STRADA

§ 1 Gare su strada

16.7.001 Tutti i percorsi delle gare su strada devono essere totalmente chiusi al traffico.
(testo modificato il 26.06.07; 1.01.10; 01.01.16)

Distanze delle gare su strada

16.7.002 Le distanze massime e minime delle gare internazionali saranno le seguenti:

Categoria	Minimo	Massimo
B Uomini	93 km	125 km
B Donne	78 km	105 km
C5 Uomini	75 km	100 km
C4 Uomini	75 km	100 km
C3 Uomini	60 km	80 km
C2 Uomini	60 km	80 km
C1 Uomini	60 km	80 km
C5 Donne	60 km	80 km
C4 Donne	60 km	80 km
C3 Donne	48 km	65 km
C2 Donne	48 km	65 km
C1 Donne	48 km	65 km
T2 Uomini	30 km	40 km
T1 Uomini	30 km	40 km
T2 Donne	26 km	35 km
T1 Donne	26 km	35 km
H5 Uomini	60 km	80 km
H4 Uomini	60 km	80 km
H3 Uomini	60 km	80 km
H2 Uomini	45 km	60 km
H1 Uomini	45 km	60 km
H5 Donne	52 km	70 km
H4 Donne	52 km	70 km
H3 Donne	52 km	70 km
H2 Donne	37 km	50 km
H1 Donne	37 km	50 km

Per dei percorsi aventi delle caratteristiche uniche le quali lo rendono particolarmente interessante, potranno esserci delle eccezioni autorizzate solamente dall'UCI.

(testo modificato il 26.06.07; 1.02.08; 1.02.09; 1.01.10; 01.02.11; 01.10.13; 01.02.14;01.02.19)

Circuiti delle gare su strada

16.7.003 I circuiti delle prove su strada del paraciclismo dovranno avere una lunghezza compresa tra 7 km e 15 km.

In tutti i circuiti, le pendenze non potranno superare l'8% di media e il 15% al massimo nelle sezioni più ripide.

La lunghezza totale dei tratti in salita non dovrà essere superiore al 25% della lunghezza totale del circuito.

Circuiti di lunghezza inferiore a 7 km o superiore a 15 km o che superino la suddetta percentuale di pendenza e purché abbiano comunque delle caratteristiche uniche e che li rendano particolarmente interessanti, possono essere autorizzati a discrezione dell'UCI.

L'UCI potrà autorizzare un circuito più breve e con minori difficoltà tecniche per gli atleti che corrono su tricicli o su biciclette a mano e per gli atleti della categoria "giovani".

Gli organizzatori possono sottoporre all'approvazione dell'UCI un circuito che soddisfi tutti i requisiti definiti della guida dell'organizzazione.

(testo modificato il 26.06.07; 1.01.10; 01.01.16)

Ordine di partenza per gare su strada

16.7.004 L'UCI può decidere di far partire assieme in un unico gruppo diverse categorie sportive e/o categorie d'età. Ciascuna categoria sportiva o gruppo così costituito, deve partire con un intervallo di almeno due minuti per evitare che gruppi diversi si mescolino.

I corridori verranno chiamati alla partenza in corsie predefinite, divisi per categoria sportiva, età o gruppo, nel seguente ordine:

1. Rispettivamente Campione del Mondo di gare su strada o C.d.M. uscente
2. Seguendo l'ordine del UCI Ranking pubblicato più di recente

I corridori che necessitano di assistenza in partenza, devono sistemarsi vicino alla transenna.

(testo modificato il 01.01.09; 01.02.11, 01.10.11; 01.01.16)

Seguire il passo / Scia

16.7.005 In una gara su strada dove partono assieme differenti categorie sportive (partenze combinate) è permesso seguire il passo e restare in scia.

In tutte le gare, eccetto quelle con più partenze assieme (partenze combinate), un'atleta che segue il passo, o si mette sulla scia di un'atleta di un'altra classe, di un altro gruppo o di un'altra divisione sarà squalificato.

Saranno applicate le procedure di corsa riportate negli articoli da 2.4.017 a 2.4.020.

(testo modificato il 01.02.09; 01.07.10)

16.7.006 (Articolo abrogato in data 01/02/09)

16.7.007 Tenendo conto della natura degli handicap e della difficoltà di alcuni atleti di prendere una bottiglia durante una gara, si applicheranno le seguenti misure per il rifornimento a piedi durante le corse su strada:

- è vietato il rifornimento al primo e al secondo giro;
- il rifornimento è autorizzato a partire dai due lati della strada.

Le zone di rifornimento dovranno essere separate da almeno 50 metri.

(articolo introdotto il 01.02.09)

Classifica

16.7.007 bis La classifica nelle gare internazionali di paraciclismo deve essere fatta seguendo questa procedura:

1. Ordine di passaggio sulla linea di arrivo;
2. Corridori doppiati
3. Corridori che hanno abbandonato (DNF)
4. Corridori squalificati (DSQ)

Alcune classi sportive potranno essere accorpate alla partenza nelle corse su strada. I gruppi sono identificati dal colore dei dorsali (bianchi o gialli).

Tutti i corridori doppiati dalla testa della corsa dovranno continuare. Mentre la testa della corsa termina il suo ultimo giro, tutti gli altri corridori devono terminare la loro corsa al passaggio successivo sulla linea di arrivo.

(articolo introdotto il 01.02.11;01.07.18;01.02.19)

§ 2 Corse a cronometro individuali

16.7.008 In occasione *dei campionati del mondo di paraciclismo UCI*, ogni nazione potrà iscrivere, per le gare a cronometro, un numero massimo di tre corridori per ciascuna categoria sportiva.

Si raccomanda che tutti i circuiti siano chiusi completamente al traffico non riguardante la gara. Occorrerà almeno che sia vietata la circolazione in senso contrario.

Per le prove di corsa a cronometro individuale si potranno utilizzare gli stessi circuiti delle corse su strada previste dallo stesso programma.

(testo modificato il 26.06.07; 01.01.10)

Distanze per le corse a cronometro individuali

16.7.009 Le distanze massime e minime per le corse a cronometro a carattere internazionale saranno le seguenti:

Categoria	Minimo	Massimo
B Uomini	20 km	40 km
B Donne	17 km	35 km
C5 Uomini	17 km	35 km
C4 Uomini	17 km	35 km
C3 Uomini	17 km	35 km
C2 Uomini	15 km	30 km
C1 Uomini	15 km	30 km
C5 Donne	15 km	30 km
C4 Donne	15 km	30 km
C3 Donne	12 km	25 km
C2 Donne	12 km	25 km
C1 Donne	12 km	25 km
T2 Uomini	12 km	25 km
T1 Uomini	12 km	25 km
T2 Donne	10 km	20 km
T1 Donne	10 km	20 km

H5 Uomini	17 km	35 km
H4 Uomini	17 km	35 km
H3 Uomini	17 km	35 km
H2 Uomini	12 km	25 km
H1 Uomini	12 km	25 km
<hr/>		
H5 Donne	15 km	30 km
H4 Donne	15 km	30 km
H3 Donne	10 km	20 km
H2 Donne	10 km	20 km
H1 Donne	10 km	20 km

Per dei percorsi aventi delle caratteristiche uniche le quali lo rendono particolarmente interessante, potranno esserci delle eccezioni autorizzate solamente dall'UCI.

(testo modificato il 26.06.07; 1.02.08; 1.02.09; 1.01.10; 01.02.11; 01.10.13; 01.02.14; 01.02.19)

16.7.010 L'UCI può decidere di far partire assieme diverse categorie sportive o di età. L'ordine di partenza delle categorie sportive nelle gare a cronometro va stabilito in modo da minimizzare le possibilità che atleti di una categoria sportiva superino gli atleti di un'altra (es C5-C4-C3-...).

All'interno di ciascuna categoria sportiva, categoria d'età o gruppo, l'ordine di partenza verrà determinato come segue:

Per eventi che sono costituiti solo da gare a cronometro:

- Ordine inverso rispetto al Ranking UCI più recente
- Il Campione del Mondo di Cronometro in carica o quello uscente

Per corse a tappe:

- Ordine inverso della classifica generale dell'evento

Per le corse a tappe dove la prima tappa è costituita dalla gara a cronometro:

- Ordine inverso rispetto al Ranking UCI più recente
- Il Campione del Mondo di Cronometro in carica

In ogni caso, il collegio dei commissari può modificare quest'ordine per le categorie sportive T1 – 2 e per la classe H nel caso in cui il percorso risultasse troppo stretto.

In questo caso particolare, l'ordine di partenza inizierà con i corridori più rapidi e si terminerà con i corridori più lenti, con l'obiettivo di facilitare i superamenti durante la corsa.

(testo modificato al 1.01.10; 01.02.11; 01.10.11)

16.7.011 Nelle gare della Coppa del Mondo e del Campionato del Mondo, le macchine al seguito nelle corse a cronometro individuali saranno autorizzate secondo le condizioni seguenti:

1 macchina al seguito per una nazione (es. incluse le squadre nazionali, individuali e qualsiasi altra squadra raccomandata dalla Federazione Nazionale) che abbia fino a 6 corridori impegnati nella corsa a cronometro individuale, tutte le categorie insieme.

2 macchine al seguito per una nazione che abbia da 7 a 12 corridori impegnati nella corsa a cronometro individuale, tutte le categorie insieme.

3 macchine al seguito per una nazione che abbia da 13 a 19 corridori impegnati nella corsa a cronometro individuale, tutte le categorie insieme.

4 macchine al seguito per una nazione che abbia oltre 20 corridori impegnati nella corsa a cronometro individuale, tutte le categorie insieme.

Il commissario responsabile potrà ridurre il numero dei veicoli accreditati se lo ritiene appropriato.

Tutti gli autisti dei veicoli dovranno avere la patente UCI rilasciata dalla federazione nazionale di appartenenza.

(testo modificato il 01.01.09; 01.10.11)

§ 3 Staffetta

16.7.012 Le gare sono per gli atleti delle categorie sportive:

- Uomini: H5; H4; H3; H2; H1;
- Donne: H5; H4; H3; H2; H1;

Una squadra deve essere composta da tre atleti più i sostituti. La squadra può essere mista pertanto composta da atleti provenienti dalle categorie sportive sopra elencate.

Per tutte le gare di staffetta di paraciclismo, il massimo potrà essere di 2 squadre per ciascuna struttura (squadra nazionale, squadra di club...)

Per ciascuna struttura sarà possibile registrare una terza squadra soltanto se composta da tutte donne. I punti totali dei tre partecipanti alla staffetta, potranno essere al massimo nove (9) e vi dovrà essere un'atleta avente punteggio massimo di due (2)- vedi tabella seguente. Ai Campionati del Mondo i titoli appartengono agli atleti che compongono la squadra.

Categoria e Genere	Punti
H5 Uomini	4
H4 Uomini	4
H3 Uomini	3
H2 Uomini	2
H1 Uomini	1
<hr/>	
H5 Donne	3
H4 Donne	3
H3 Donne	2
H2 Donne	1
H1 Donne	1

(testo modificato 01.02.11; 01.10.12; 01.02.14;11.02.20)

16.7.013 I team manager sono tenuti ad indicare i nomi e le categorie sportive che formeranno le loro squadre, così come l'ordine nel quale gli atleti verranno messi in staffetta. L'ordine deve essere fornito al Presidente dei Commissari di Gara al massimo entro un'ora dalla fine dell'ultimo evento che ha coinvolto gli atleti della suddivisione H.

Successivamente l'ordine di partenza non potrà più essere cambiato. Se la staffetta è la prima gara a coinvolgere gli atleti della divisione H, l'ordine deve essere fornito al Presidente di Giuria al massimo entro un'ora dall'incontro con i team manager.

(testo modificato 01.01.11; 01.10.11; 01.01.16)

16.7.014 Nella prima tranche di atleti partiranno tutti insieme e gareggeranno come in una regolare gara su strada. Appena un'atleta della squadra completa il suo giro e passa davanti ai suoi compagni, l'atleta successivo inizierà il suo giro.

È responsabilità del team manager dare il via ai corridori quando la staffetta passa ad un altro atleta.

Un commissario deve supervisionare la zona di scambio e, in caso di falsa partenza, dovrà dare 10 secondi che saranno aggiunti ai risultati e informerà il team manager durante la gara.

Una falsa partenza consiste in un'atleta che inizia la staffetta prima che il suo compagno di squadra attraversi la linea del cambio. Aiutare un'atleta a partire spingendolo o tirando il suo handbike, viene considerato al pari di una falsa partenza.

Una falsa partenza fatta più di 3 secondi prima che il compagno superi la linea del cambio, porterà automaticamente alla squalifica della squadra.

(articolo introdotto il 01.01.11; modificato il 01.01.16;01.07.18)

16.7.015 La disposizione nei corridoi dei giri successivi sarà determinata dalla squadra sulla base dei risultati dei precedenti Campionati del Mondo (le prime 5 posizioni). Queste squadre potranno scegliere il loro corridoio per la loro disposizione nei corridoi.

La disposizione nei corridoi delle altre squadre verrà fatto per sorteggio.

(testo modificato il 01.02.11)

16.7.016 Quando un corridore di una nazione viene doppiato dal leader della gara, la nazione deve essere messa fuori gara e inserita in classifica come doppiata.

(articolo introdotto il 01.02.11)

16.7.017 Ogni squadra può avere 2 persone nell'area di cambio per aiutare i propri atleti.

(articolo introdotto il 01.02.11)

Capitolo VIII - GARE SU PISTA

16.8.001 La suddivisione H e le categorie sportive T 1–2 non sono autorizzate a prendere parte alle prove su pista.

Sempre per motivi di sicurezza, le imbottiture poste nelle curve saranno proibite nella prima metà della curva.

(testo modificato in data 26.06.07; 01.02.08; 1.01.10)

§ 1 Chilometro e 500 metri

16.8.002 I blocchi di partenza devono essere utilizzati per tutte le classi durante le seguenti manifestazioni: inseguimento individuale, primo corridore nella velocità per squadre e chilometro / 500 metri. Il conto alla rovescia di 15 secondi inizierà quando gli atleti sono posizionati sulle loro biciclette e pronti a prendere la partenza.

~~Durante queste prove, i sacchetti disposti nelle curve saranno vietati nella prima metà della curva.~~

(articolo introdotto in data 01.01.09; testo modificato il 01.01.21)

16.8.003 Per ciascuna **divisione** le distanze saranno le seguenti:

Sport Class	Distance
Tandem men and women - B	1000 m
Cycle men – C5; C4; C3; C2; C1	1000 m
Cycle women – C5; C4; C3; C2; C1	500 m

(testo modificato al 01.02.09; 1.10.10)

§ 2 Inseguimento individuale

16.8.004 Per ogni **divisione**, le distanze saranno le seguenti:

Sport Class	Distance
Tandem Uomini – B	4000 m
Ciclismo Uomini – C5; C4	4000 m
Ciclismo Uomini – C3; C2; C1	3000 m
Tandem Donne – B	3000 m
Ciclismo donne – C5; C4; C3; C2; C1	3000 m

(testo modificato al 01.02.09; 1.10.10)

16.8.005 Tenendo conto della varietà dei tipi di disabilità presenti nella divisione C, si raccomanda di accoppiare gli atleti con disabilità simili durante la qualificazione per la gara di inseguimento individuale, al fine di non penalizzare o favorire alcuni atleti.

Questa considerazione sarà prioritaria nell'accoppiamento degli atleti.

(articolo introdotto in data 01.01.09; modificato al 01.01.10)

16.8.006 Quando un fattore è utilizzato nella classificazione degli atleti nelle gare di inseguimento individuale, gli atleti procederanno da soli nelle finali (oro – argento), (bronzo – quarto posto) se non fanno parte

della stessa categoria sportiva e saranno accoppiati soltanto se fanno parte della stessa categoria sportiva

(articolo introdotto in data 01.01.09)

16.8.006 La partenza deve essere data dalla linea dell'inseguimento.
bis

(testo introdotto il 01.01.20)

16.8.006 La prova sarà corsa su 3 giri.
ter

(testo introdotto il 01.01.20)

§ 3 Velocità tandem

16.8.007 Queste gare sono organizzate per gli atleti non vedenti e con deficit visivo – uomini e donne.

(testo modificato in data 01.02.08; 01.01.09)

16.8.008 Tabella delle gare di velocità

Giochi Olimpici e Campionati del Mondo UCI.

Il tempo di qualifica per la velocità in tandem saranno calcolati sui 200 mt. Dopo il turno di qualifica, passano al turno successivo i migliori 8 tempi.

Partenti	Formula	Prova	Composizione	1 ^a	2 ^a
8	¼ Finale 4x2 → 1=4 (in 2 manches, 3	1	N1-N8	1A1	1A2
		2	N2-N7	2A1	2A2
		3	N3-N6	3A1	3A2
		4	N4-N5	4A1	4A2
4	½ Finale 2x2 → 1=2 (in 2 manches, 3 se necessario)	1	1A1-4A1	1B1	1B2
		2	2A1-3A1	2B1	2B2
4	Finale 7-8 2x1 → 1=2	1	1A2-2A2	7°	8°
	Finale 5-6 2x1 → 1=2	2	3A2- 4A2	5°	6°
4	Finale 2x2 → 1=2 (in 2 manches, 3 se necessario)	1	1B2-2B2	3° (Bronzo)	4°
		2	1B1-2B1	1° (Oro)	2° (Argento)

Se un atleta viene squalificato nei ¼ di finale, le due più alte teste di serie concorreranno per la 5° e 6° posizione.

(articolo introdotto il 01.01.09. Articolo modificato il 01.07.11; 01.01.19).

§ 4 Velocità a squadre (TS)

16.8.009 A queste prove possono partecipare gli atleti delle divisioni seguenti:

Uomini: – C5; C4; C3; C2; C1

Donne: – C5; C4; C3; C2; C1

Una squadra è composta da tre corridori più le riserve.

Le squadre possono essere miste, vale a dire composte di atleti appartenenti alle diverse categorie sportive viste sopra.

Per tutte le prove di velocità a squadre di paraciclismo, vi potrà essere al massimo una squadra per ogni struttura (squadra nazionale, squadra di club.).

Una seconda squadra per ogni struttura può essere iscritta a condizione che essa sia interamente composta da donne.

Con riferimento alla tabella che segue, il totale dei punti per i tre partecipanti al TS deve essere al massimo di 10 punti.

Genere, Categoria	Punti
Uomini C5	4
Uomini C4	4
Uomini C3	3
Uomini C2	2
Uomini C1	1
Donne C5	3
Donne C4	3
Donne C3	2
Donne C2	1
Donne C1	1

In fase di qualifica potrà stare in pista soltanto una squadra per volta, mentre durante le finali, possono stare in pista due squadre contemporaneamente.

(testo modificato il 26.06.07; 1.02.09; 1.01.10; 1.02.10; 01.06.10; 01.02.11; 01.02.12)

16.8.010 Questa competizione è composta da due serie.

La prima serie è un girone di qualificazione per selezionare le quattro squadre più veloci sulla base dei loro tempi per le finali.

Le squadre con i due tempi migliori entreranno in finale per aggiudicarsi le medaglie d'oro e d'argento, mentre le altre due squadre competeranno per il bronzo e per il quarto posto.

(articolo introdotto in data 01.01.09)

16.8.011 (articolo abrogato in data 01.02.09).

16.8.012 (articolo abrogato in data 01.02.09).

§ 5 Scratch

16.8.013 Gli articoli 3.2.173 e i seguenti si applicano per lo scratch in pista in paraciclismo con le eccezioni sotto descritte.

(articolo introdotto in data 01.10.13)

16.8.014 Per ogni categoria sportiva avremo le seguenti distanze:

	Distance
Ciclismo Uomini – C5; C4; C3; C2, C1	15 km

Ogni categoria avrà partenza separata, classifiche separate e cerimonia protocollare separata. Se ci sono meno di 6 partecipanti in una categoria, questa sarà accorpata con la categoria più alta per svolgere la manifestazione fino a quando non è raggiunto il numero minimo di 6 partecipanti. Sarà predisposta una cerimonia protocollare divisa per categorie anche se queste sono state accorpate.

Esempio: ci sono 3 atleti nella classe MC1 e 9 nella classe MC2. Gli atleti della MC1 parteciperanno con gli atleti MC2 con un totale di 12 atleti in gara.

Le nazioni hanno la possibilità di inserire due atleti della stessa categoria sportiva in ciascuno dei gruppi menzionati.

Per evitare di raggiungere il numero massimo di atleti in pista come previsto all'articolo 3.1.009, saranno necessarie delle manches di qualifica per ridurre il numero di corridori iscritti conformemente alla tabella all'articolo 3.2.175.

Le nazioni hanno la possibilità di inserire al massimo due atleti della stessa categoria sportiva. *(articolo introdotto il 01.01.13; testo modificato il 01.01.16;01.02.19)*

16.8.015 Se ci sono più di 24 atleti nelle categorie C 1-2-3 o C 4-5, verranno disputate delle serie di qualificazione composte esclusivamente da atleti della stessa categoria.

Il numero di atleti che si qualificheranno per la finale è uguale al numero degli atleti nelle serie di qualificazione meno 3, con un massimo di 10 atleti nelle categorie C2, C3, C4 e C5, e 4 atleti nella categoria C1.

Se in una categoria ci sono meno di 5 atleti, questi saranno uniti alla categoria superiore (es: C1 uniti alla C2). Se una categoria è unita alla categoria superiore, almeno un atleta di questa categoria accederà alla finale.

Se in una categoria, durante la finale, ci sono meno di 10 atleti, saranno concessi dei punti nella classifica individuale ai primi 10 atleti di ogni categoria includendo anche chi non ha disputato la finale.

Sarà organizzata una cerimonia di premiazione per ciascuna categoria dopo il termine della gara, anche se le categorie sono state unite.

(testo introdotto il 01.01.19)

§6 Para Omnium

16.8.016 L' Omnium è composto da 4 gare: 200m lanciati, 1Km/500m, Inseguimento e Scratch.

(testo introdotto il 01.01.20)

16.8.017 Le gare individuali dell'Omnium sono considerate sia come gare singole che per la classifica Omnium, ad eccezione dei 200m lanciati che vengono conteggiati solo per la classifica generale Omnium.

(testo introdotto il 01.01.20)

16.8.018 Per queste quattro (4) gare, saranno assegnati 40 punti al primo, 38 punti al secondo, 36 punti al terzo, ecc. Gli atleti classificati dalla 21 posizione in poi gli verrà assegnato 1 punto. Il Vincitore dell'Omnium Para sarà l'atleta che avrà totalizzato più punti. In caso di parità nella classifica finale, la classifica dello Scratch sarà la discriminante.

I punti dell'Omnium Para saranno assegnati solo agli atleti partecipanti all'Omnium.

(testo introdotto il 01.01.20)

16.08.19 La partecipazione è limitata a due (2) atleti per classe sportiva e per nazione.

(testo introdotto il 01.01.20)

§7 Velocità a squadre Tandem mista

- 16.8.020** La velocità a squadre Tandem mista è una gara con due team opposti. Il primo tandem del team conduce per due (2) giri, e il secondo tandem per un (1) giro, per un totale di tre (3) giri.
(testo introdotto il 01.01.20)
- 16.8.021** Un team è composto da un (1) tandem maschile e un (1) tandem femminile per la stessa nazione.
(testo introdotto il 01.01.20)
- 16.8.022** Per tutte le gare a Velocità a squadre Tandem mista avrà diritto solo una squadra massimo tra squadra nazionale, squadra commerciale ecc.
(testo introdotto il 01.01.20)
- 16.8.023** La velocità a squadre Tandem mista è una prova con partenza da fermo dove i tandem partono nello stesso momento.
(testo introdotto il 01.01.20)
- 16.8.024** Il cambio fra tandem si effettua secondo l'art 3.2.153.
(testo introdotto il 01.01.20)
- 16.8.025** Il vincitore della prova è determinato dal tempo più veloce.
(testo introdotto il 01.01.20)
- 16.8.026** Questa prova si disputa in due serie
La prima serie consiste in una fase di qualificazione, dove le squadre corrono contro il tempo al fine di determinare la squadra più veloce che parteciperà di conseguenza alle finali una contro l'altra.
Le due squadre più veloci parteciperanno alle finali per la prima e seconda posizione. Le squadre che hanno registrato il terzo e quarto tempo parteciperanno alle finali per la terza e quarta posizione.
(testo introdotto il 01.01.20)

Capitolo IX - RECORD DEL MONDO

16.9.001 Il record del mondo è proprietà esclusiva dell'UCI.

I nuovi record del mondo saranno riconosciuti e omologati solo dall'UCI.

(testo modificato il 26.06.07;01.10.11;01.07.12)

16.9.002 Un nuovo record del mondo sarà omologato solamente per un corridore che abbia lo stato paraolimpico confermato © o rivisto ® permanente, per la divisione nella quale il nuovo record è stato stabilito.

Il corridore inoltre deve essere titolare di una licenza internazionale valida rilasciata da una federazione nazionale di ciclismo affiliata all'UCI.

Variazioni di categoria sportiva comportano la cancellazione del record.

(testo modificato il 01.02.11; 01.07.12)

16.9.003 Possono essere riconosciuti solo record del mondo (fatta eccezione di quello dell'ora) conseguiti durante una competizione in calendario internazionale o nazionale.

Il record dell'ora può essere conseguito durante un tentativo speciale effettuato seguendo i regolamenti UCI.

Ogni tentativo speciale di record dell'ora deve avere l'autorizzazione scritta dell'UCI.

L'autorizzazione deve rispettare i requisiti descritti dagli articoli dal 3.5.005 al 3.5.013 e 3.5.015 dei regolamenti UCI.

Potranno essere omologati solo i record del mondo tentati su una bicicletta tradizionale compresi i tandem., come descritto negli articoli dall'1.3.006 al 1.3.010 e 1.3.019 dei Regolamenti UCI. Le biciclette a mano e i tricicli non potranno quindi presentare domanda di omologazione di record del mondo.

I record devono essere raggiunti su piste omologate UCI.

(testo modificato il 01.02.08; 01.02.09;01.07.12; 01.01.16)

16.9.004 I record del mondo sono riconosciuti solo per gli eventi e le categorie sportive indicate nell'articolo 16.8.003 – 16.8.004 – 16.8.007 – 16.8.009 (solo su pista da 250 m) così come i 200 metri ed i record dell'ora.

I tentativi di record del mondo di paraciclismo devono essere effettuati in base agli articoli dal 3.5.026 al 3.5.003 dei Regolamenti UCI.

(testo modificato il 01.02.11;01.10.11;01,07,12;01.01.16)

16.9.005 In tutti i casi deve essere compilato sul modello fornito dall'UCI, un breve report che specifica che circostanze nelle quali è stato stabilito il nuovo record.

Il report deve essere scritto immediatamente e firmato dai Commissari Internazionali UCI, da almeno uno degli ufficiali presenti e dall'atleta che ha conseguito il record.

Vedi appendice 1.

16.9.006 Eccetto per i record stabiliti durante i Giochi Paralimpici, i Campionati del Mondo e gli eventi di Coppa del Mondo, nessun record mondiale può essere omologato se alla fine della gara l'atleta non si sottopone al controllo antidoping come stabilito dalle regole antidoping dell'UCI.

Per gli eventi a squadre, tutti i membri della squadra che ha conseguito il nuovo record, devono sottoporsi al test.

Il costo di tale controllo antidoping sarà a carico della Federazione Nazionale cui appartiene l'atleta.

Qualsiasi record potrà essere approvato solo se il controllo antidoping risulterà negativo.

(articolo introdotto il 01.07.12)

16.9.007 Nessun record potrà essere omologato se lo stesso non è conforme a tutte le disposizioni applicabili.

(articolo introdotto il 01.02.12)

16.9.008 Un record superato lo stesso giorno non verrà omologato.

(articolo introdotto il 01.02.12)

16.9.009 Record conseguiti durante gli eventi di Coppa del Mondo, Campionati del Mondo o Giochi Paralimpici possono essere ratificati da una copia certificata del comunicato con i risultati ufficiali, firmato dal Presidente di Giuria e dal Delegato Tecnico UCI.

(articolo introdotto il 01.02.12)

16.9.010 Un record del mondo può essere riconosciuto solo se ratificato dall'UCI.

(articolo introdotto il 01.02.12)

16.9.011 La richiesta di "omologazione" può essere fatta dall'atleta che ha stabilito il record o dalla sua federazione nazionale.

Per essere presa in considerazione, la richiesta deve raggiungere i quartieri generali dell'UCI al massimo entro un mese dalla data in cui è stato stabilito il record.

(articolo introdotto il 01.07.12)

16.9.012 Se per l'UCI esistono circostanze per potersi opporre all'omologazione di un record mondiale, deve invitare l'atleta o la sua rappresentativa a spiegare la situazione prima di prendere la decisione. Se questo non viene fatto e il record non viene omologato, l'atleta può fare ricorso al CAS.

(articolo introdotto il 01.07.12)

16.09.013 L' UCI ratifica e omologa i record Paralimpici.

(articolo introdotto il 01.07.12)

Capitolo X - ABBIGLIAMENTO

16.10.001 Per le disposizioni riguardanti l'abbigliamento vedere gli articoli 1.3.026 e successivi.

(articolo introdotto il 01.10.13)

16.10.002 Per tutte le classi e divisioni nelle prove su strada, i corridori sono tenuti ad indossare un casco del colore corrispondente alla loro categoria sportiva e o a ricoprire il proprio casco con tale colore.

Rosso	C5	Uomini / Donne
	T2	Uomini
	H4	Uomini / Donne
	B	Uomini
Bianco	C4	Uomini / Donne
	H3	Uomini / Donne
	B	Donne
	T2	Donne
Blu	C3	Uomini / Donne
	H2	Uomini
	T1	Donne
Nero	H5	Uomini / Donne
	C2	Uomini / Donne
	T1	Uomini
Giallo	C1	Uomini / Donne
	H2	Donne
Verde	H1	Uomini
Arancione	H1	Donne

Le categorie sportive degli atleti vengono riconosciute dall'uso corretto dei colori di casco sopra citati, che permettono ai commissari di gara e al pubblico di individuare senza ritardi o confusioni il gruppo al quale appartengono.

I corridori che indossano un casco del colore sbagliato non potranno partire o saranno messi fuori corsa e squalificati.

(testo modificato il 26.06.07; 1.02.09; 1.01.10; 01.07.10; 01.10.13; 01.02.14; 01.01.16).

Tandem

16.10.003 Gli atleti che competono su tandem devono indossare identici vestiti da gara (maglia, calzoncini) eccetto nei casi descritti nell'articolo 1.3.063.

(testo modificato il 01.10.13; 01.10.13)

Utilizzo del catetere

16.10.004 I ciclisti che utilizzano un catetere o altro dispositivo di deviazione urinaria che consente di trattenere l'urina, sono tenuti a portarlo sempre ciò significa durante il periodo dell'allenamento, della competizione e della classificazione.

Le sanzioni relative a questa regola saranno in linea con quelle previste all'utilizzo del casco al titolo 12, articolo punti 3.2 e 3.3.

(testo modificato il 01.02.09, 01.10.13)

***Capitolo XI - MEDAGLIE E MAGLIE PER I CAMPIONATI DEL MONDO DI
PARACICLISMO UCI***

Cfr. titolo 9 del Regolamento UCI

Capitolo XII - SANZIONI

16.12.001 Nelle gare di paraciclismo, un partecipante che commette un'infrazione ai regolamenti sarà sottoposto alle procedure disciplinari e alle sanzioni dell'UCI.

(testo modificato il 26.06.07)

Capitolo XIII - ANTIDOPING

16.13.001 Durante tutte le prove paraciclistiche possono essere effettuati dei controlli antidoping e degli esami della salute, in conformità con quanto stabilito dai regolamenti dell'UCI. Il corridore che rifiuta di sottoporsi a questi controlli verrà considerato positivo o non idoneo.

(testo modificato il 26.06.07)

Capitolo XIV - EQUIPAGGIAMENTO

16.14.001 Tutti i cicli utilizzati in occasione dei campionati di paraciclismo UCI o in occasione di prove inserite nel calendario UCI dovranno essere conformi a quanto previsto dal regolamento UCI relativo all'equipaggiamento in vigore (parte I - capitolo III).

Possono essere ammesse delle eccezioni per motivazioni afferenti alla morfologia o all'handicap, ma in tal caso bisognerà comunque rispettare i principi del regolamento dell'UCI per i cicli.

Per esempio, nel caso in cui non ne derivi un vantaggio aerodinamico ingiusto e se non è compromessa la sicurezza, è permesso adattare il manubrio del ciclo di un corridore che abbia un handicap negli arti superiori, se il medesimo ne ha necessità per azionare le leve del cambio e dei freni.

(testo modificato il 26.06.07)

16.14.001 Tutti i protocolli di approvazione UCI, disponibili sul sito, devono essere rispettati ove applicabili.

Bis

(articolo introdotto il 01.10.13)

16.14.002 Ogni richiesta di modifica apportata ad un ciclo per motivi legati a un handicap, deve essere sottoposta per iscritto con delle spiegazioni e delle illustrazioni seguendo le procedure stabilite dall'UCI e disponibili sul sito, almeno tre mesi prima dell'evento al quale l'atleta (in controllo – R – o confermato – C -) desidera partecipare (la data della prova deve essere indicata) ai fini dell'approvazione da parte dell'UCI.

I nuovi atleti devono inoltrare questa richiesta un mese prima la data dell'evento che va specificata nella richiesta.

Nel caso in cui la modifica sia approvata, verrà inviata all'atleta una carta di certificazione, un numero di approvazione (adesivo) e una certificazione che dovrà essere presentata al momento delle prove.

(testo modificato al 26.06.07; 1.01.10; 01.07.13)

16.14.003 L'UCI e i dirigenti incaricati della gara non sono responsabili delle conseguenze della scelta dell'equipaggiamento utilizzato dai tesserati o delle modifiche che gli vengono apportate, né dei suoi difetti e della sua non conformità.

16.14.003 In protesi o tutori ortopedici non possono, in alcun caso, essere integrate batterie o meccanismi di assistenza.

bis

Riguardo a protesi o tutori ortopedici per gli arti inferiori, il punto di rotazione dell'asse del ginocchio, deve essere nella posizione equivalente a quelle del femore di un arto sano.

(articolo introdotto 01.07.13)

16.14.004 E' permesso di fissare delle impugnature artificiali e delle protesi agli arti superiori ma non di fissarle al ciclo.

Per ragioni di sicurezza in caso di caduta, non è consentito installare o fissare delle protesi o tutori su parti della bicicletta.

In ogni caso deve essere installato un meccanismo di sicurezza.

Ad eccezione della bicicletta a mano, il corridore si appoggerà unicamente sui pedali, il sellino ed il manubrio.

(testo modificato il 01.07.13)

16.14.005 Un' atleta che abbia subito un'amputazione al di sopra del ginocchio, potrà utilizzare un supporto per la coscia a condizione che il medesimo non sia attaccato al ciclo per ragioni di sicurezza.

In altri termini, il supporto può consistere in un tubo tagliato a metà fissato al ciclo la cui la base è chiusa e i cui lati non sono chiusi su più di 10 cm. alla base.

In ogni caso, se viene utilizzato un dispositivo di fissaggio a semicerchio, deve essere installato un meccanismo di sicurezza.

(testo modificato al 1.01.09; 1.01.10)

16.14.006 Le biciclette, i tandem, i tricicli e le bici a mano utilizzate per le prove su strada, devono avere due sistemi di frenatura indipendenti. Le biciclette ed i tandem devono avere un freno indipendente su ogni ruota. I freni a disco sono autorizzati per i tandem.

Bici a mano:

Nel caso di una bici a mano, se c'è un sistema di frenaggio per le ruote doppie, deve agire su entrambe le ruote. I sistemi di frenaggio devono essere dinamici; non è consentito bloccare una sola ruota.

Triciclo:

Per quanto riguarda i tricicli, devono avere due sistemi di frenaggio – uno davanti e uno dietro. Come per le bici a mano, il sistema di frenaggio sulle ruote doppie deve essere dinamico ed agire su entrambe le ruote. Sono autorizzati i freni a disco.

(testo modificato al 1.01.10; 01.10.13;01.07.18)

16.14.007 Nei campionati del mondo UCI di paraciclismo su strada, dove viene offerto il servizio corsa neutrale, è probabile che siano disponibili soltanto le ruote standard. Perciò potrebbe non essere possibile fornire assistenza a tandem con spaziatura più ampia di quella delle ruote standard di bici da strada. Inoltre sarà difficile che siano disponibili ruote per i tricicli o ruote per le handbike, eccetto per quelle dove sia possibile usare le ruote standard usate sulle bici da strada.

(testo modificato il 26.06.07)

16.14.008 In riferimento all'utilizzo della radio o altri mezzi di comunicazione a distanza durante le gare, si applica l'articolo 2.2.024.

(testo modificato il 01.02.11; 01.10.11)

Capitolo XV – TANDEM

- 16.15.001** Il tandem è un veicolo per due ciclisti, con due ruote di stesso diametro e devono seguire i principi generali UCI sulla costruzione delle biciclette.
La ruota sarà guidata dal corridore davanti, il pilota. Entrambi i corridori guarderanno davanti nella posizione tradizionale del ciclista e la ruota posteriore sarà guidata da entrambi i ciclisti attraverso un sistema di pedali e catene.
- 16.15.002** I tubi superiore e quelli eventuali di rinforzo del tandem possono essere inclinati per adattarsi alla taglia e alla morfologia dei corridori.
- 16.15.003** I ciechi o con disabilità visive devono seguire le regole 1.3.012, 1.3.013 e 1.3.023 riguardanti la loro posizione sulla bicicletta.

(articolo introdotto il 01.02.11)

Capitolo XVI - TRICICLO

Definizione

- 16.16.001** Il triciclo è un ciclo che ha tre ruote di uguale diametro. La ruota anteriore – o le ruote anteriori – è direttrice. La ruota posteriore – o le ruote posteriori – è azionata tramite un sistema di pedali che agiscono su una catena.
- 16.16.002** Nelle gare di paraciclismo UCI non è consentito l'uso di tricicli reclinati.
- (testo modificato il 26/06/07)*
- 16.16.003** I tricicli a due ruote posteriori dovranno essere conformi ai principi di fabbricazione ed alle misure dell'UCI relative alle biciclette, ivi compresi i pedali, il tubo posteriore e la posizione del sellino, ma ad esclusione del triangolo posteriore.
- 16.16.004** I tricicli a due ruote anteriori direttrici dovranno essere conformi ai principi di fabbricazione ed alle misure dell'UCI relative alle biciclette, ivi compreso il triangolo posteriore.
- 16.16.005** Il diametro delle ruote del triciclo deve essere compreso tra 70 e 55 cm., pneumatico incluso, e dovranno essere utilizzati dei pezzi standard.
Se necessario, possono essere utilizzati differenti sistemi di fissaggio del mozzo.
La larghezza delle ruote doppie del triciclo deve essere compresa tra 85 e 60 cm., misurati al centro di ogni pneumatico, toccando i medesimi il suolo.
- 16.16.006** Se l'assale posteriore del triciclo a due ruote non ha il differenziale, sarà trascinata una sola ruota a causa della differenza di velocità delle ruote nelle curve.
- 16.16.007** Il triciclo non deve presentare un ingombro superiore a 200 cm in lunghezza ed a 95 cm. in larghezza.
- 16.16.008** Affinché il corridore possa salire più facilmente sul triciclo, il tubo superiore può essere inclinato all'indietro al massimo fino a diventare parallelo al tubo obliquo.
- 16.16.009** Le due ruote del triciclo possono essere decentrate fino al massimo di cm. 10 in rapporto alla linea che passa per la ruota unica ed il tubo superiore del telaio.
- 16.16.010** Per le corse su strada, un triciclo a due ruote posteriori è equipaggiato di una barra di sicurezza che impedisca alla ruota anteriore di un triciclo inseguitore di penetrare nello spazio che separa le ruote posteriori.
La barra di sicurezza deve essere ben fissata al triciclo, per evitare il rischio che si muova durante la competizione.
La distanza tra il suolo ed il centro della barra di sicurezza deve essere la stessa distanza che c'è tra il suolo ed il centro del mozzo quando i pneumatici sono gonfiati alla pressione utilizzata in competizione.

(testo modificato al 1.01.09; 1.01.10)

Definizione

16.17.001 Il ciclo a mano (handbike) è un veicolo a tre ruote che può essere azionato con le braccia (AP), con il tronco e le braccia (ATP) oppure nella posizione in ginocchio (HK), con un telaio aperto di concezione tubolare che è conforme ai principi generali di fabbricazione di biciclette dell'UCI, ad eccezione dei tubi del telaio che non hanno bisogno di essere diritti e della costruzione dello schienale nel quale i tubi possono superare il massimo definito dai principi generali dell'UCI.

La ruota semplice può avere un diametro differente da quello delle ruote doppie. La ruota anteriore – o le ruote anteriori – è direttrice.

La ruota semplice, posteriore o anteriore, dovrà essere azionata tramite un sistema che comprende delle impugnature ed una catena.

Il ciclo a mano sarà azionato solamente attraverso un gioco di catene e una catena cinematica di bicicletta tradizionale, dei bracci di manovella, delle ruote a catena, una catena e dei pignoni, con manopole che sostituiscono i pedali da piede.

Sarà azionata dalle mani, braccia e specialmente dalla parte superiore del corpo.

(testo modificato in data 01.02.09; 01.07.10)

16.17.002 Il ciclista a mano che utilizza la posizione sdraiata deve avere una visione chiara.

Per poter rispondere a questa esigenza, la linea orizzontale degli occhi dell'atleta deve essere al di sopra del centro della cassetta della pedaliera, quando sta seduto con le mani sul manubrio, con lo sguardo rivolto in avanti alla massima estensione, con la punta delle scapole in contatto con il sedile e la testa appoggiata sul sostegno, nei casi in cui sia necessario. E' consentita una bardatura di sicurezza a rilascio veloce.

La misurazione sarà fatta a partire dalla posizione descritta qui di seguito.

La distanza sarà misurata dal suolo al centro degli occhi dell'atleta seduto e confrontata con la distanza tra il suolo e il centro della cassetta della pedaliera.

La distanza tra gli occhi ed il suolo deve essere almeno uguale o maggiore della distanza del centro della cassetta della pedaliera dal suolo.

(testo modificato in data 01.02.04; 01.02.09)

16.17.003 Nelle gare individuali su strada, l'atleta in posizione sdraiata deve avere uno specchio fissato al suo casco o in qualunque altro posto nella parte anteriore della bicicletta, in modo tale che gli sia assicurata la visione posteriore.

(articolo introdotto in data 01.02.09; modificato 01.02.11)

16.17.004 Nella posizione in ginocchio, le gambe e i piedi dei ciclisti devono essere sostenuti e protetti dalla superficie del terreno.

(articolo introdotto in data 01/02/09)

16.17.005 Durante le cose non sarà possibile aggiustare nessuna parte dell'equipaggiamento. Tutti gli adeguamenti devono essere effettuati prima della partenza della corsa.

(articolo introdotto in data 01.02.09)

16.17.006 (articolo abrogato in data 01.02.09)

16.17.007 Il diametro delle ruote del ciclo a mano può variare da un minimo (ETRTO) di 406 mm a un massimo di 622 mm.

Se necessario è possibile utilizzare attacchi diversi per il mozzo.

La larghezza delle doppie ruote del ciclo a mano può andare da 55 cm. minimo a 70 cm. massimo, la misurazione sarà fatta dal centro di ogni pneumatico dove gli pneumatici toccano il suolo.

(testo modificato in data 01.01.04; 01.02.09)

16.17.008 Nelle gare di gruppo i ciclisti a mano potranno utilizzare delle ruote piene.

(articolo introdotto in data 01.02.09)

16.17.009 Un ciclo a mano non misurerà più di 250 cm di lunghezza.
La larghezza totale massima è di 75 cm.

(testo modificato in data 01.01.04; 01.02.09; 01.01.16)

16.17.010 Il dispositivo di cambio di velocità dovrebbe essere posto all'interno delle estremità del manubrio, a parte per i H 1 che possono piazzarlo sul lato del corpo per consentire al braccio di proceder al cambio di velocità.

Un dispositivo di frenaggio deve essere piazzato sulle manovelle, ad eccezione degli H1, che possono piazzarlo sul lato del corpo al fine di poter frenare con le braccia.

(testo modificato in data 1.02.09; 1.01.10; 01.01.20)

16.17.011 La ruota dentata più larga dovrà avere una copertura ben fissata per proteggere il corridore. La copertura dovrà essere fatta di un materiale solido e dovrà coprire la larghezza completa della dentatura sulla metà della sua circonferenza (180°) davanti all'atleta.
Protezioni che non coprono completamente la catena, come il guida catena della mountain bike, non sono ammessi.

(testo modificato in data 01.01.04; 01.01.10; 01.01.16)

16.17.012 La dimensione massima dei tubi del telaio sarà di 80 mm., qualunque sia il materiale del tubo o il profilo.
Tutti i listelli o le costolature inserite nelle giunzioni dei tubi saranno posti unicamente al fine di rinforzo.
I dispositivi aereodinamici non funzionali non sono autorizzati in competizione.

(articolo introdotto in data 01/01/04)

16.17.013 Gli appoggi per le gambe e per i piedi saranno fissati secondo necessità come misura di sicurezza per proteggere gli arti inferiori statici da tutte le parti mobili.
I ciclisti a mano devono indossare delle scarpe al fine della sicurezza. Gli appoggi per i piedi coperti non sono autorizzati.

(testo modificato in data 01.01.04; 01.02.09; 01.01.18)

16.17.014 Nelle corse su strada, è obbligatorio installare una barra di sicurezza sul ciclo a mano con due ruote posteriori, per evitare che la ruota anteriore del ciclo a mano che segue entri nello spazio tra le due ruote posteriori.

La barra di sicurezza non deve superare la larghezza dei pneumatici delle ruote posteriori e tutte le estremità dei tubi debbono essere chiuse o tappate.

La barra di sicurezza deve essere situata a 15 mm (+/- 2mm) dietro la verticale delle ruote. Deve essere un tubo rotondo, fabbricato con materiale solido e di un diametro minimo di 18 mm.

Entrambe le estremità devono essere chiuse.

La distanza tra il suolo e l'asse della barra deve essere di 280 mm. (+ / - 2 millimetri) dietro lo pneumatico.

La struttura e l'assemblaggio della barra di sicurezza devono garantire che urti normali, che arrivano durante una corsa, non influiscano sulla funzione di sicurezza della barra stessa. (vedi diagramma)

(testo modificato in data 01.02.09)

DISEGNO: Barra di sicurezza (non in scala)

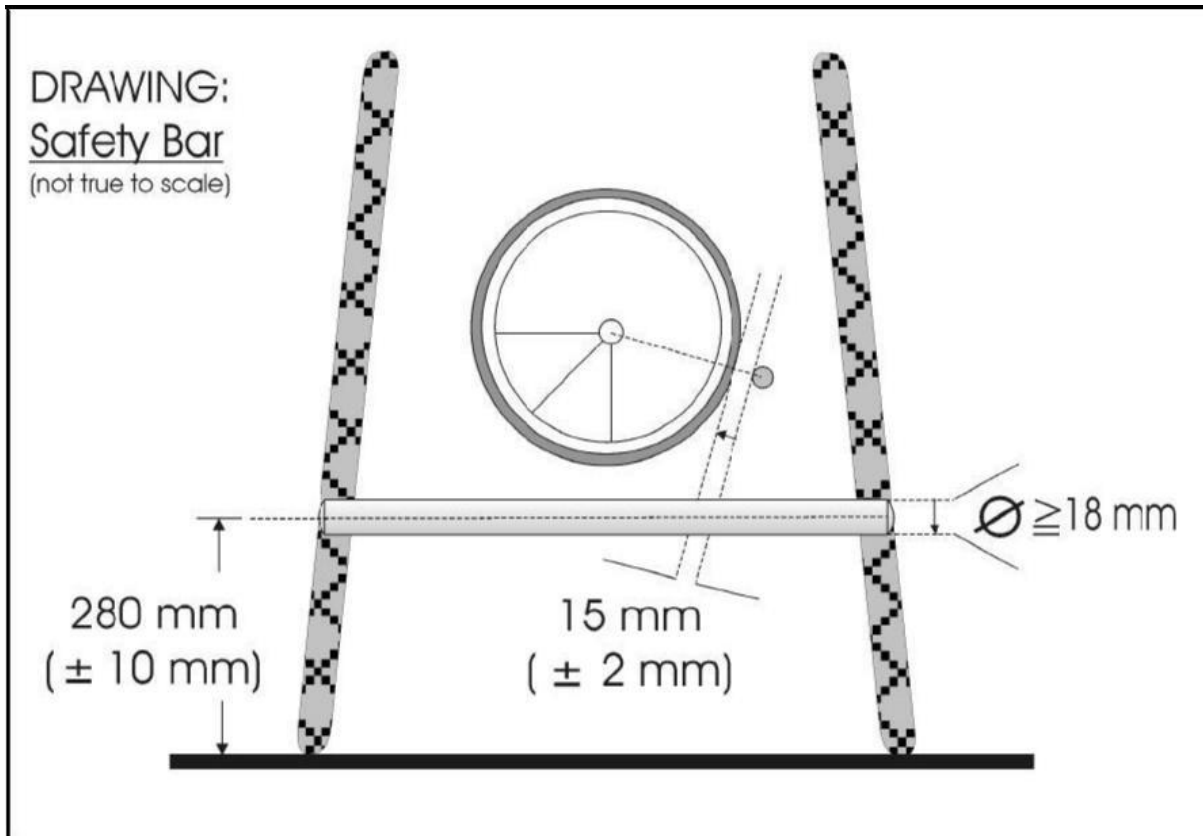

Capitolo XVIII - CLASSIFICA INDIVIDUALE DEL PARACICLISMO

(capitolo sostituito in data 01/02/09)

16.18.001 L'UCI ha creato una classifica individuale annuale dei corridori per categoria sportiva e per sesso, su strada e su pista. La classifica individuale terrà conto delle prove seguenti:

- Pista: Chilometro/500 m., velocità, inseguimento individuale e scratch
- Strada: cronometro individuale e corsa in linea.

Questa classifica è chiamata: "classifica individuale UCI paraciclismo per categoria sportiva".

L'UCI ne è la proprietaria esclusiva.

(testo modificato il 01.01.11; 01.10.11; 01.10.13)

16.18.002 L'Unione Ciclistica Internazionale ha creato una classifica che comprende una serie di competizioni designate ogni anno dal Comitato Direttivo dell'UCI.

16.18.003 La classifica per ciascuna delle categorie sportive è stabilita in base ai punti ottenuti dai corridori partecipanti alle competizioni del calendario internazionale, secondo le norme sotto riportate:

Calendario internazionale

Giochi paralimpici e Campionati del Mondo:

- I punti saranno cumulati per ognuna delle prove indicate all'articolo 16.18.001

Coppa del Mondo

- I punti saranno cumulati per ognuna delle prove indicate all'articolo 16.18.001
- I punti di due Coppe del Mondo contano –
- I punti di una sola Coppa del Mondo per regione contano.

Corse di paraciclismo (C1) – (sulla base dell'articolo 1.2.006, sono garantiti punti per eventi registrati come C1 nel calendario internazionale UCI):

- Minimo una classe rappresentata;
- Minimo 5 nazioni partecipanti in Europa;
- Minimo 3 nazioni partecipanti in America;
- Minimo 2 nazioni partecipanti in Asia;
- Minimo 2 nazioni partecipanti in Oceania e in Africa.
- Un atleta ha il diritto di accumulare dei punti C1 soltanto in un continente, ovvero in quello in cui ha accumulato il maggior numero di punti
- STRADA: Solo i tre miglior risultati di corsa (classifica generale o prova identificata (1)) per diversi eventi saranno cumulati nella classifica individuale per categoria sportiva.
- PISTA: solo i 2 migliori risultati (per corsa individuale, p. es. kilo/500m o inseguimento individuale, scratch o tandem sprint) per diversi eventi saranno cumulati nella classifica individuale per categoria sportiva.

Il Ranking individuale per classi sportive viene azzerato al 1 Gennaio di ogni anno.

(testo modificato al 1.01.10; 01.10.11, 01.10.13 01.02.17)

16.18.004 il punteggio attribuito per ogni prova individuale è fissato come la tabella seguente:

Posizione	Campionati del Mondo e Giochi Olimpici	Campionati Continentali	Coppa del Mondo	C1	C2
1	120	60	60	30	15
2	104	52	52	26	13
3	88	44	44	22	11
4	72	36	36	18	9
5	64	32	32	16	8
6	56	28	28	14	7
7	48	24	24	12	6
8	40	20	20	10	5
9	32	16	16	8	4
10	24	12	12	6	3
11	22	11	11	5	2
12	18	9	9	4	1
13	16	8	8	3	
14	14	7	7	2	
15	12	6	6	1	
16	10	5	5		
17	8	4	4		
18	6	3	3		
19	4	2	2		
20	3	1	1		

(testo modificato il 01.01.10;01.01.11;01.01.16;01.02.17;01.01.19; 01.07.20)

16.18.005 Per ciascuna competizione C1, i punti UCI saranno attribuiti una volta per prova (finali), in gare individuali, si farà riferimento all'articolo 16.18.003

Per le competizioni che hanno luogo sotto forma di torneo, i punti UCI saranno attribuiti secondo la classifica generale.

In mancanza di una classifica generale, la gara che attribuirà i punti UCI dovrà essere chiaramente identificata sul programma della competizione.

In mancanza di questo, i punti non saranno attribuiti.

(testo modificato 01.02.11; 01.02.12)

16.18.006 I corridori ex aequo nella classifica saranno classificati contando il maggior numero di 1° posti e 2° posti ecc. nella classifica delle prove dell'anno in corso, dando priorità alle prove che hanno dato il massimo di punti, fino alle corse C2.

16.18.007 Le federazioni nazionali e gli organizzatori sono tenuti ad inviare l'elenco dei partenti ed i risultati completi alla sede dell'UCI via fax o e-mail, immediatamente dopo la fine della prova. Per le corse a tappe o per i campionati che comportano diverse prove, questo limite massimo sarà di 48 ore a partire dalla fine dell'ultima tappa o dall'ultima prova del campionato.

Nelle 48 ore decorrenti dalla decisione definitiva, la federazione dell'organizzatore della prova notificherà ogni classifica all'UCI.

In linea generale, tutte le federazioni nazionali comunicano immediatamente ogni fatto o decisione che potrebbe portare ad una modifica del numero di punti ottenuti da un corridore.

Se una informazione di questo genere non viene trasmessa secondo questa modalità, l'UCI potrà declassare la corsa in questione o escluderla dal calendario, senza pregiudizio di altre sanzioni previste dal regolamento.

(testo modificato il 26.06.07; 01.02.08)

16.18.008 Le classifiche individuali strada e pista del paraciclismo, saranno formulate almeno una volta per mese di competizione.

Qualora se ne ravvisi la necessità, la classifica dei mesi precedenti sarà corretta.

(testo modificato il 26.06.07; 01.02.09)

16.18.009 ~~In caso di squalifica di un atleta, questo perderà i suoi punti ed il suo piazzamento sarà assegnato all'atleta che lo segue nella classifica, in modo tale che tutti i posti siano sempre assegnati.~~

~~Se la squalifica avrà luogo dopo la pubblicazione dei risultati e della classifica, i cambiamenti saranno effettuati nella pubblicazione seguente.~~

~~La stessa procedura si applica ad ogni tappa di una corsa a tappe.~~

(articolo introdotto il 1.01.10; 01.01.16;01.07.18)

[articolo abrogato il 01.01.21]

16.18.010 ~~La squalifica di un atleta risultato positivo ad un controllo antidoping comporta la mancata convalida dei risultati e l'eliminazione da tutte le classifiche della prova e la perdita di tutti i premi, punti e medaglie.~~

(articolo introdotto il 01.01.10)

[articolo abrogato il 01.01.21]

16.18.011 Se alcune categorie sportive correranno insieme, i risultati saranno presentati insieme (categorie sportive combinate), in maniera tale da riflettere il modo in cui la corsa è stata disputata.

Tuttavia i punti saranno distribuiti per categoria sportiva e la categoria sportiva di ogni atleta dovrà apparire nei risultati.

(articolo introdotto il 01.01.10)

16.18.012 Prima della gara: se la Classe sportiva di un atleta cambia dopo la sessione di valutazione, lui sarà reintrodotta nella lista di partenza della sua nuova Classe sportiva fino a che la quota di squadra non sia completa. Se la quota di squadra è completa, tutti gli atleti saranno autorizzati a correre nelle prove individuali cronometrate, ma solo i risultati degli atleti all'interno della quota di squadra saranno conteggiati per la classifica. La nazione deve nominare e confermare questi atleti partenti.

Durante la gara: se la Classe sportiva di un atleta cambia dopo la valutazione o dopo una protesta, l'atleta perde i suoi punti e la sua posizione in classifica viene presa dall'atleta successivo, al fine che tutte le posizioni siano sempre occupate. Nel caso che il cambiamento della Classe sportiva sia prodotto dopo la pubblicazione dei risultati e della classifica, i cambiamenti saranno effettuati sulla pubblicazione successiva. La stessa procedura sarà applicata ugualmente ad ogni tappa in caso di corsa a tappe.

L'atleta può essere reintrodotta nei risultati e nella classifica della sua nuova Classe sportiva se la corsa ha avuto luogo nella stessa sessione, nelle stesse condizioni e sulla medesima distanza. La reintroduzione non è possibile per le prove individuali cronometrate e se la quota di squadra non è completa.

L'atleta sarà reintrodotta nella lista dei partenti per la prossima corsa della sua nuova Classe sportiva finché la quota di squadra non è completa. Se la quota di squadra è completa, tutti gli atleti del team saranno autorizzati a correre, ma verranno conteggiati per la classifica solo i risultati degli atleti all'interno della quota di squadra. La nazione deve nominare gli atleti non appena viene pubblicato il cambio di classificazione.

(articolo introdotto il 01.07.18)

Capitolo XIX – RANKING PER NAZIONI
(capitolo modificato in data 01.02.09)

16.19.001 L'UCI ha creato una classifica per nazioni su strada e una classifica per nazioni su pista. La classifica nazionale è stilata sulla base dei punti ottenuti dal miglior atleta di ciascuna nazione partecipante alle competizioni iscritte in calendario internazionale, sulla base dell'articolo 16.18.003 per ciascuna gara, categoria sportiva e genere. Lo stato di classificazione degli atleti considerati per la classifica nazionale deve essere rivisto (R) o confermato (C). La classifica è chiamata "Classifica Nazionale di Paraciclismo UCP".

(testo modificato al 01.07.10; 01.10.13)

Campionati Nazionali

16.19.002 I punti accumulati nella classifica delle nazioni provenienti dai campionati nazionali sono attribuiti secondo il seguente principio:
10 (dieci) punti saranno assegnati alle nazioni, per categoria sportiva (C5, C4, C3...) e per sesso, rappresentate nei campionati nazionali (su strada e su pista), indipendentemente dal numero delle prove alle quali prendono parte gli atleti e dal numero di atleti presenti nella divisione. L'UCI ne ha la proprietà esclusiva.

(testo modificato al 01.01.10)

16.19.003 Le classifiche per nazioni su strada e su pista del paraciclismo saranno stabilite il 31 dicembre di ogni anno. Qualora se ne presentasse la necessità, la classifica per nazioni sarà corretta

16.19.004 I punti per gli eventi a squadre verranno assegnati alle nazioni come segue sulla base della tabella sotto:

- Le classifiche per gli uomini e donne verranno stilate separatamente per le prove a squadre.
- Nel caso di squadra mista (uomini e donne) ogni atleta porterà alla sua nazione un terzo dei punti disponibili rispettivamente nella classifica maschile o femminile – per es. una squadra mista, composta da 2 maschi e 1 femmina, vincente un round della coppa del mondo, darà 20 punti per la classifica a squadre maschile e 10 per quella femminile
- Nel caso di squadre composte (con rappresentanza di diverse nazioni) ciascun atleta contribuirà per la sua nazione con un terzo dei punti offerti per la classifica nazionale degli eventi a squadre (per es. una squadra composta che vince un round della coppa del mondo, fatta da 2 atleti della nazione A e 1 atleta della nazione B, darà 20 punti alla classifica della nazione A e 10 punti per la nazione B.
- Una squadra può essere sia mista sia composta.
-

Rank	Campionati del Mondo e Giochi Olimpici	Coppa del Mondo	C1	C2
1	120	60	30	15
2	104	52	26	13
3	88	44	22	11
4	72	36	18	9
5	64	32	16	8
6	56	28	14	7
7	48	24	12	6
8	40	20	10	5
9	32	16	8	4
10	24	12	6	3

(testo modificato il 01.01.11; 01.10.13;01.07.18)

Capitolo XX - COPPA DEL MONDO DI PARACICLISMO

(capitolo sostituito in data 01.02.09)

16.20.001 L'Unione Ciclistica Internazionale ha creato una "Coppa del Mondo di Paraciclismo Strada e Paraciclismo Pista", che prevede una classifica generale individuale stabilita su un numero di competizioni designate ogni anno dal Comitato Direttivo dell'UCI.

(testo modificato al 1.01.10)

16.20.002 La coppa del mondo di paraciclismo è di esclusiva proprietà dell'UCI.

16.20.003 Gli eventi selezionati per la coppa del mondo di paraciclismo sono i seguenti:

Strada

Corsa su strada – tutte le divisioni;
Cronometro individuale – tutte le divisioni;
Staffetta - divisione H;

Pista

Km / 500 m – div B & C ;

Inseguimento individuale – div B & C ;

Velocità di squadra – div C ;

Velocità – div B;

Scratch – div C;

(testo modificato al 1.01.10; 01.10.11; 01.10.13)

Partecipazione

16.20.004 Le competizioni saranno riservate alle selezioni nazionali oppure a squadre o a singoli dietro raccomandazione della Federazione Nazionale di Ciclismo affiliata

16.20.005 Per la strada, il numero massimo dei partecipanti per nazioni è stabilito in 6 per le prove in linea e 6 per le prove contro il tempo, sempre per ogni categoria.

Sarà attribuito un (1) posto supplementare per le prove contro il tempo alle nazioni che hanno raggiunto il numero massimo e desiderano iscrivere un atleta minore di 16 anni.

Per la pista, il numero massimo dei partecipanti per nazione è di 3 per ogni specialità, e per ogni categoria.

In tutti gli eventi del paraciclismo nella Coppa del mondo, la nazione del vincitore dell'anno precedente avrà il diritto per un posto supplementare. Se il leader della Coppa del Mondo dell'anno precedente non può essere presente, questa possibilità non sarà cumulabile alla quota massima della nazione.

(testo modificato al 01.01.10;01.10.11;01.10.13;01.01.19)

16.20.006 Le federazioni nazionali dovranno confermare la loro partecipazione inviando l'apposito modulo di iscrizione almeno tre settimane prima dalla prima gara di coppa del mondo.

Al momento della registrazione, possono essere aggiunti fino a 6 sostituti per squadra, comprese tutte le classi.

In questa conferma dovrà essere fatta menzione del numero di persone che compongono ciascuna delegazione, nonché la loro categoria sportiva, alloggio usato durante l'evento, coordinate del responsabile della squadra e orario di arrivo di ciascun atleta.

Dopo la scadenza del periodo utile per la registrazione (3 settimane prima della coppa del mondo), le iscrizioni in ritardo saranno multate con 200 CHF per ogni atleta.

I partenti dovranno essere confermati, per ciascuna categoria sportiva, durante la verifica licenze, come indicato nel programma tecnico dell'evento.

Una rappresentanza singola per ciascuna Federazione Nazionale, dovrà procedere alla verifica di tutti i partenti della nazione, sia che partecipino come squadra nazione, sia individuali di altre squadre su consiglio (???) della Federazione Nazionale.

I cambi dell'ultimo momento con atleti già registrati, possono essere fatti fino a 24 ore prima, su presentazione di certificato medico.

(testo modificato al 01.02.11; 01.10.11; 01.10.12; 01.10.13; 01.01.16;01.07.18)

16.20.007 L'UCI può decidere di far partire assieme in un unico gruppo diverse categorie sportive e/o categorie d'età. Ciascuna categoria sportiva o gruppo così costituito, deve partire con un intervallo di almeno due minuti per evitare che gruppi diversi si mescolino.

I corridori verranno chiamati alla partenza divisi per categoria sportiva, età o gruppo, nel seguente ordine:

Il leader di classifica di Coppa del Mondo, o, nel caso di primo evento della stagione, il vincitore della stagione precedente di Coppa del Mondo

Il Campione del Mondo gare su strada dell'anno dei Giochi Paralimpici, il campione in carica dei Giochi Paralimpici

I primi 5 atleti della più recente classifica di Coppa del Mondo o, nel caso fosse il primo evento, i primi 5 atleti della classifica di Coppa del Mondo dell'anno precedente.

I corridori che necessitano di assistenza in partenza, devono sistemarsi vicino alla transenna.

(articolo introdotto 01.10.11; modificato 01.10.12)

L'ordine di partenza in Coppa del Mondo - per gare a cronometro

16.20.008 L'UCI può decidere di far partire assieme in unico gruppo diverse categorie sportive e/o categorie diverse di età.

L'ordine di partenza nelle gare a cronometro dovrà essere stabilito così da minimizzare la possibilità degli atleti di una categoria sportiva di superare gli atleti di altre categorie sportive (per esempio C5-C4-C3 eccetera).

All'interno di ciascuna categoria sportiva, gruppo, o gruppo d'età, l'ordine di partenza sarà stabilito come segue:

Al primo evento:

1. Ordine inverso della classifica più recente pubblicata dall'UCI
2. Il campione del mondo in carica delle gare a cronometro o, il campione paralimpico in carica nell'anno successivo ai giochi paralimpici
3. Vincitore della Coppa del Mondo dell'anno precedente

Per gli eventi successivi:

- Ordine inverso della classifica generale UCI
- Ordine inverso della classifica generale della Coppa del Mondo
- Il campione del mondo in carica delle gare a cronometro o, il campione paralimpico in carica nell'anno successivo ai giochi paralimpici
- Leader della Coppa del Mondo

In ogni caso, i commissari di gara possono modificare l'ordine per le classi T1-T2 e la divisione H se il percorso è troppo stretto. In questo caso specifico l'ordine di partenza degli atleti comincerà con quelli più veloci e si concluderà con quelli più lenti così da ovviare ai problemi dei sorpassi durante la gara.

16.20.009 [articolo abrogato al 1.01.10].
16.20.010 (articolo abrogato il 01.02.11)
16.20.011 (articolo abrogato il 01.02.11)
16.20.012 (articolo abrogato il 01.02.11)
16.20.013 (articolo abrogato il 01.02.11)
16.20.014 (articolo abrogato il 01.02.11)
16.20.015 (articolo abrogato il 01.02.11)
16.20.016 (articolo abrogato il 01.02.11)

16.20.017 Seguendo l'articolo 16.1.006, i tre primi corridori di ciascuna corsa, per divisione unica o combinata, riceveranno dall'organizzatore rispettivamente: una medaglia d'oro (1° posto), una medaglia d'argento (2° posto) e una medaglia di bronzo (3° posto).

(testo modificato al 01.07.11; 01.10.12)

Classifica

16.20.018 A conclusione di ciascuna delle prove di ogni competizione, ai primi dieci corridori verrà assegnato un numero di punti come stabilito dalla regola 16.18.004 per la classifica individuale di Coppa del Mondo di paraciclismo su strada e pista.
(testo modificato al 01.10.13)

Classifica a squadre (staffetta e sprint)

16.20.018 Alla fine di ciascun evento di coppa del mondo, le prime 10 squadre verranno premiate con il numero **bis** di punti stabilito nella tabella dell'articolo 16.19.004 per la classifica a squadre di coppa del mondo per eventi di paraciclismo su strada e su pista.
Squadre composte non sono considerate per la classifica a squadre per eventi di coppa del mondo di paraciclismo.
Per la classifica a squadre per coppa del mondo su strada di paraciclismo, quando una nazione ha più di una squadra registrata, vengono prese in considerazione tutte le squadre in base all'ordine di arrivo.
Dal secondo evento di coppa del mondo in poi, le squadre verranno considerate in base all'ordine di arrivo indipendentemente da quali atleti compongono la squadra.

Commento: in altre parole, al fine di comporre la classifica a squadre, la squadra migliore di una nazione contribuirà dando i punti per la classifica della nazione, indipendentemente da quali atleti formino la squadra in quanto gli atleti possono variare da evento a evento.

Al secondo piazzamento, indipendentemente dagli atleti che formano la squadra, la squadra non darà punti alla sua nazione, ma manterrà il suo posto in classifica per l'evento di coppa del mondo.

Stessa cosa si applica al terzo posto.

(articolo introdotto il 01.10.13)

16.20.019 La classifica "Coppa del Mondo di Paraciclismo Strada e Paraciclismo Pista" per categoria sportiva e per sesso sarà pubblicata la settimana successiva a ciascuna manifestazione. A conclusione di ciascuna competizione, la classificazione dei corridori in pareggio nella classifica generale sarà decisa in base al maggior numero di 1° posti, 2° posti ecc., tenendo conto soltanto dei posti che attribuiscono dei punti.
Se saranno ancora ex aequo, sarà la migliore classifica nella prova più recente che deciderà la classifica.

(testo modificato al 01.01.10)

16.20.020 L'UCI assegnerà un trofeo di campione della Coppa del Mondo al corridore 1° classificato nella classifica finale individuale di ciascuna divisione e alla prima nazione della staffetta e dello sprint. Il

trofeo verrà assegnato solo se almeno 2 atleti o almeno 2 nazioni hanno guadagnato punti nell'ultima classifica generale.

(testo modificato al 1.01.10; 01.07.11;01.10.11;01.10.13)

16.20.021 L'UCI assegna la maglia di leader di coppa del mondo alla fine di ciascun evento di coppa del mondo sulla base della classifica generale provvisoria per ciascuna categoria sportiva (gare su strada individuale e gare a cronometro individuali combinate).

La maglia di leader verrà assegnata solo se vi sono almeno 2 atleti a punti nella classifica generale.

Il corridore in testa alla coppa del mondo, dovrà indossare la maglia di leader in tutti gli eventi di coppa del mondo, fatta eccezione dell'evento di apertura. L'ordine di priorità è descritto all'articolo 1.3.071.

Entrambi gli atleti del tandem (se il corridore in svantaggio visivo sarà leader di coppa del mondo) dovranno indossare la maglia di leader, anche se dovesse esservi un cambio di pilota.

(articolo introdotto il 01.02.11; testo modificato 01.07.11; 01.02.12; 01.10.12)

16.20.021 bis Alla fine di ciascun evento di coppa del mondo, l'UCI assegnerà la maglia di leader alla nazione in testa della staffetta a squadre e dello sprint a squadre.

La migliore squadra di una nazione in un evento individuale di coppa del mondo, rappresenta la nazione durante la cerimonia protocollare.

La maglia di leader di coppa del mondo per staffetta a squadre e sprint a squadre verrà assegnata soltanto se vi sono almeno 2 nazioni a punti.

La maglia dovrà essere indossata durante le gare, cerimonie e tutte le occasioni ufficiali, fatta eccezione dell'evento di apertura.

(testo modificato 01.10.11; 01.10.13; 01.01.16)

16.20.022 I colori della maglia di leader sono stabiliti dall'UCI

(articolo introdotto il 01.02.11)

16.20.023 I corridori possono avere i loghi dei loro sponsor sulla maglia di leader seguendo quanto sotto:

- Sono permessi al massimo 4 loghi di pubblicità
- Sul davanti, possono occupare un massimo di 300 cm² Sul retro, possono occupare un massimo di 300 cm²
- Sulle spalle: può esserci un solo logo di cm 5x7
- Sul lato della maglia: una linea singola di massimo 9 cm di profondità e massimo 15 di altezza.

Deve essere mantenuto il design della maglia ricevuta durante la cerimonia ufficiale. Per ulteriori dettagli, fare riferimento alla brochure disponibile sul sito UCI.

(articolo introdotto il 01.02.11)

Capitolo XXI - SISTEMA DI QUALIFICAZIONE PER I CAMPIONATI DEL MONDO

Disposizioni generali

Vedi parte IX: regolamenti UCI per campionati del mondo – articoli 9.2.001 e seguenti (commenti generali) e 9.2.025 e seguenti (paraciclismo).

Capitolo XXII - GIOCHI PARALIMPICI

16.22.001 La partecipazione alle prove ciclistiche dei Giochi sarà regolamentata attraverso i regolamenti del Comitato Internazionale Paralimpico (CIP) e dell'UCI.
La partecipazione ai Giochi Paralimpici implica che il corridore ed ogni altro tesserato, accettino e rispettino i regolamenti del CIP e dell'UCI.

(testo modificato il 26.06.07)

Iscrizioni e conferma dei partenti

16.22.002 I comitati paralimpici nazionali iscriveranno i loro corridori in conformità con i limiti di partecipazione e con il sistema di qualificazione e di riserva approvato dal CIP.
In conformità con il regolamento del CIP, ogni CPN notificherà i nomi degli atleti al comitato organizzatore, entro la scadenza stabilita dal CIP.

(testo modificato il 26.06.07)

Partecipazione

16.22.003 Per partecipare ai Giochi Paralimpici ogni corridore (inclusi i piloti di tandem) dovranno:

- Essere in possesso di una licenza UCI rilasciata da una federazione nazionale di ciclismo;
 - Avere 18 anni compiuti durante l'anno dei Giochi Paralimpici per le prove su pista e su strada;
 - Avere una classificazione funzionale per il ciclismo designata C o ~~R~~ FRD (Confermato o ~~Status-Revisionato~~ **Data di Revisione fissata per l'anno successivo dei Giochi Paralimpici**) – tranne per i piloti di tandem;
 - Avere partecipato almeno ad una competizione internazionale di paraciclismo UCI durante un periodo inteso tra i due anni precedenti l'anno dei giochi Paralimpici fino al 15 luglio dell'anno dei giochi Paralimpici.
- Essere iscritto al minimo a due (2) prove (individuali o a squadre) nel programma dei giochi Paralimpici.

(testo modificato il 26.06.07; 01.02.10; 01.10.12; 01.01.16; 01.01.21)

Circuiti per le prove su strada dei Giochi Paralimpici

16.22.004 I circuiti delle prove su strada del paraciclismo dovranno avere una lunghezza compresa tra 7 km e 15 km.
Circuiti di lunghezza inferiore a 7 km o superiore a 15 km possono essere permessi a discrezione dell'UCI purché abbiano comunque delle caratteristiche uniche e che li rendano particolarmente interessanti.

(testo modificato al 1.01.10; 01.01.16)

Capitolo XXIII - NOTE TECNICHE DEL PARACICLISMO

16.23.001 Tutte le note tecniche hanno la stessa autorità del regolamento dell'UCI.

Le note tecniche saranno costantemente aggiornate dal comitato direttivo dell'UCI tenendo conto dei progressi tecnici del ciclismo a livello mondiale e delle modifiche apportate al regolamento dell'UCI.

(testo modificato il 26.06.07)

UCI
DOMANDA PER L'OMOLOGAZIONE DEL RECORD DEL MONDO

Data della prestazione:
Data dell'invio della domanda:
(la domanda deve essere pervenuta dall'UCI al massimo un mese dopo della prestazione-informare immediatamente l'UCI per email)
Il Segretario Generale della Federazione Nazionale:
.....

Velodromo

Nome del velodromo (luogo e paese):
.....
Lunghezza della pista..... metri
Materiale.....
Coperta o aperta:
.....
Omologata dall'UCI il:
.....

Informazioni Obbligatorie

Domanda per l'omologazione del record del mondo di:(Maschio – Femmina)
Distanza:.....
.....
Partenza (ferma o lanciata):
.....
Data del tentativo o evento: Risultato acquisito:
.....
Nome completo dell'atleta: Nazionalità:
.....
UCI ID: Licenza n°
:.....
Laboratorio antidoping
incaricato:.....
Ora del tentativo o evento:
.....
Durnate un evento / tentativo speciale:
.....
Eventuali osservazioni:
.....

Attestato degli ufficiali della performance

Noi ufficiali, firmiamo, attestiamo che questo tentativo è stato fatto conformemente ai regolamenti dell'Unione Ciclistica Internazionale.

Funzione svolta	Nome	Cognome	Firma
Delegato Tecnico UCI			
Commissario Internazionale UCI			
Cronometristi ufficiali			

(manuale)			
(elettronico)			
Agente controllo doping UCI			

Allegato al fascicolo - Banda dei tempi cronometrati elettronicamente
- Formulario controllo antidoping

Luogo e data:

.....

Firma del Commissario Internazionale UCI

.....

NB: il presente verbale è stabilito conformemente dai regolamenti dei record del mondo.

GLOSSARIO DELLE REGOLE E REGOLAMENTI DI CLASSIFICAZIONE CHE DISCIPLINANO IL PARACICLISMO DELL'UCI (CAPITOLO IV E V)

Reclamo:

Atleta: ai fini della classificazione, ogni persona che partecipa ad una disciplina sportiva a livello internazionale (come definito dall'UCI) o a livello nazionale (come definito da ogni Federazione Nazionale) e ogni altra persona che partecipa ad una disciplina sportiva a livello inferiore se nominato dalla Federazione Nazionale.

Atleta in reclamo: atleta che la classe sportiva è rimessa in discussione

BAC: Commissione di ricorso della classificazione del Comitato Paralimpico Internazionale (IPC).

Certificazione di portamento: formazione continua, insegnamento e pratica necessaria per mantenere le competenze come Classificatore.

Certificazione del classificatore: i processi attraverso i quali l'UCI deve valutare se un Classificatore ha risposto alle esigenze delle competenze specifiche richieste ad un classificatore per ottenere e mantenere una certificazione o una licenza.

Classe sportiva: una categoria per la competizione definita dall'UCI al fine di valutare gli atleti in qualità di membri di una Commissione di Classificazione.

Capo Classificatore: un Classificatore nominato dall'UCI per dirigere, gestire, coordinare e mettere in atto le domande di classificazione per una competizione specifica conformemente alle regole di classificazione.

Classificazione: raggruppamento di atleti all'interno di categorie sportive secondo il grado di disabilità in base alle attività fondamentali di ogni sport o disciplina specifica. È stabilita dalla Classificazione degli atleti.

Classificazione incompleta: applicata ad un atleta che ha eseguito una classificazione, ma la valutazione non è completata in modo soddisfacente dall'UCI.

Codice: il codice di classificazione del 2015 come le Norme Internazionali per: valutazione degli atleti; Disabilità idonea; Contestazioni e reclami; Personale e Formazione dei Classificatori; e protezione dei dati di classificazione.

Codice di condotta dei classificatori: le norme in materia di comportamento ed etica dei Classificatori precisate dall'UCI.

Codice di monitoraggio della valutazione d'osservazione (OA): stabilita ad un atleta che sostituisce lo status di classe sportiva fino a quando l'osservazione in competizione sia completata.

Comitato di valutazione dell'idoneità: entità costituita per valutare l'esistenza o altro di una disabilità idonea.

Comitati Paralimpici Nazionali: membro nazionale dell'IPC che è il rappresentante esclusivo degli atleti aventi una disabilità in quel paese o territorio. Si tratta di membri nazionali dell'IPC.

Commissione di classificazione: gruppo di Classificatori, designati dall'UCI, per determinare una Classe sportiva e uno Status di classe sportiva conformemente alle presenti regole di classificazione.

Commissione dei reclami: commissione di classificazione designata dal Capo Classificatore al fine di effettuare una sessione di valutazione in ragione di una contestazione.

Competenze dei classificatori: le qualifiche e le attitudini che l'UCI giudica necessarie per un Classificatore per essere in grado di dirigere una valutazione degli atleti per il Paraciclismo.

Competizione: serie di eventi individuali organizzati congiuntamente sotto il comando di un organismo responsabile.

Competizioni internazionali: una competizione nella quale l'IPC, una Federazione sportiva Internazionale o una principale organizzazione è l'organo che governa e/o nomina i quadri tecnici della competizione

Competizione riconosciuta: competizione approvata dall'UCI.

Conformità: la messa in atto delle regole, regolamenti, politiche e processi che rispettano il testo, lo spirito e l'intenzione del Codice come definito dall'IPC. Se dei termini sono utilizzati nel codice come << conforme>> e << conformemente>> hanno lo stesso significato di << conformità>>.

Criteri d'idoneità: norme fissate dall'UCI in merito ai livelli di esperienza o esperienza di persone aspiranti Classificatori. Questo può essere, per esempio, ex atleti o allenatori, scienziati sportivi, educatori fisici e professionisti della sanità, che hanno delle qualifiche e attitudini pertinenti per realizzare tutto o parti specifiche di una valutazione dell'atleta.

Data di revisione fissa: data fissata da una Commissione di classificazione prima della quale un atleta era in uno status di classe sportiva con un data di revisione fissata non dovrà presentarsi ad una sessione di valutazione a seguito di una richiesta di visita medica e/o una contestazione.

Travisamento intenzionale: un tentativo intenzionale (di fatto o per omissione) per indurre in errore una Federazione sportiva internazionale o un Organismo internazionale in merito l'esistenza o la portata di abilità e/o attitudini pertinenti per uno sporto Para e/o il grado o la natura della disabilità ammissibile durante la valutazione degli atleti e/o qualsiasi altro punto dopo l'attribuzione di una classe sportiva.

Esito del reclamo: decisione relativa ad una classe sportiva che è stata messa in discussione.

Carenza: una disabilità fisica o visiva.

Disabilità idonea: disabilità identificata come prerequisito per partecipare alle competizioni del Paraciclismo, come precisato nelle regole di classificazione.

Disabilità fisica: disabilità che influenza l'esecuzione biomeccanica di un atleta delle attività sportive, comprendenti l'atassia, l'atetosi, l'ipertonia, la forza muscolare ridotta, la disabilità passiva dell'ampiezza dei movimenti, la disabilità degli arti e la differenza di lunghezza delle gambe.

Disabilità visiva: carenza della struttura dell'occhio, dei nervi ottici o delle vie ottiche o della corteccia visiva del cervello centrale aventi ripercussioni negative sulla vista dell'atleta.

Domanda di esame medico: richiesta di esame medico sottomessa da un organismo nazionale o da un comitato paralimpico nazionale, fatto a nome dell'atleta.

Direttore di Classificazione: persona nominata dall'UCI per dirigere, gestire, coordinare e mettere in opera le domande di classificazione.

Documenti del reclamo: informazioni fornite nel formulario di contestazione così come le tasse di reclamo.

Dati della classificazione: informazioni personali e/o informazioni personali sensibili fornite da un atleta e/o un organismo nazionale e/o qualsiasi altra persona ad un'organizzazione di classificazione.

Squadra: gruppo di corridori che gareggiano insieme con un obiettivo comune, per es. Team Relay (TR) e Velocità a squadre (TS).

Stato di salute: una patologia, una malattia acuta o cronica, un disturbo, una lesione o un trauma.

Sottostante stato di salute: stato di salute suscettibile ad ottenere una disabilità ammissibile.

Valutazione degli atleti: processo attraverso il quale un atleta viene valutato conformemente alle regole di classificazione al fine che esso possa farsi attribuire una categoria sportiva e uno stato di classe sportiva.

Evento: gara singola, un solo match o una competizione particolare.

Visita medica: processo attraverso il quale l'UCI identifica se un cambiamento naturale o il grado di disabilità di un atleta significa che tutti o alcuni elementi della valutazione devono essere intrapresi per sorvegliare su una categoria sportiva attribuita correttamente.

Federazione Sportiva Internazionale: federazione sportiva riconosciuta dall'IPC come rappresentante mondiale esclusivo di una disciplina sportiva per atleti aventi disabilità, a cui è stata assegnata lo stato di sport PARA. L'IPC e le organizzazioni sportive internazionali per le persone con handicap agiscono come Federazione sportiva per alcuni sport.

Federazione Nazionale: federazioni nazionali accettate dal congresso come organizzazione di rappresentanza dello sport ciclistico all'interno del proprio paese.

Scopi di ricerca: la ricerca in merito alle domande relative allo sviluppo delle discipline sportive del movimento paraciclistico, e compreso l'impatto della disabilità sulle attività fondamentali di ogni specifico sport e l'impatto della tecnologia di assistenza nelle suddette attività.

Formazione continua: trasmissione di conoscenze e competenze pratiche elevate, precisate dall'UCI al fine di preservare e/o arricchire le conoscenze e competenze in qualità di Classificatore.

Formulario di diagnosi medica: formulare che un organismo nazionale o un comitato nazionale paralimpico deve sottomettere al fine che un atleta possa presentarsi ad una valutazione, identificando, se necessario, lo stato di salute dell'atleta.

Formulario del reclamo: formulario sul quale deve essere fatto una contestazione nazionale.

Tasse di reclamo: le tasse dettate dall'UCI, dovute dall'organismo nazionale o dal comitato paralimpico nazionale all'atto della formulazione del reclamo.

Informazioni personali: qualsiasi informazioni inerenti all'atleta.

Informazioni relative alla diagnosi: dossier medici e/o qualsiasi documentazione che permette all'UCI di valutare l'esistenza di una disabilità ammissibile o uno stato di salute sottostante.

IPC: Comitato Paralimpico Internazionale

Giochi Olimpici: Termini generico inerente ai Giochi Olimpici e ai Giochi Olimpici Invernali.

Lista principale di classificazione: lista messa a disposizione dall'UCI la quale identifica gli atleti che si sono visti attribuire una categoria sportiva e uno stato di classe sportiva.

Legislazioni nazionali: le legislazioni nazionali in materia di protezione dei dati e del rispetto della vita privata, i regolamenti e le politiche applicabili ad un'organizzazione di classificazione.

Materiale adattato: strumenti e dispositivi personalizzati in base alle esigenze specifiche degli atleti e utilizzati durante la competizione per facilitare la loro partecipazione e/o ottenere dei risultati.

Membro del personale di sostegno degli atleti: coach, allenatore, manager, interprete, personale della squadra, ufficiale, personale medico o paramedico che lavora o che tratta con gli atleti che partecipano o si preparano per la formazione e/o competizione.

Modelli di pratiche d'eccellenza: documento di riferimento ad hoc elaborato dall'IPC per aiutare la messa in opera del Codice e delle Norme internazionali.

Norme internazionali: documento contenente il Codice e che stipula le esigenze tecniche e operative supplementari per la classificazione.

Osservazione in competizione: l'osservazione di un atleta in competizione da parte di una commissione di classificazione può concludere la determinazione, sapere in quale misura la disabilità ammissibile influenza la capacità dell'atleta nel realizzare dei compiti specifici e fondamentali per lo sport.

Organismo nazionale: si riferisce al membro nazionale di una federazione sportiva internazionale.

Organizzazione della classificazione: qualsiasi organizzazione che conduce il processo di valutazione degli atleti e attribuisce le categorie sportive e/o conserva i dati di classificazione.

Permanente: termine utilizzato nel Codice e nelle norme descritto come la disabilità non potrà subire variazioni nel tempo.

Personale di classificazione: persone, compresi i classificatori, che agiscono su autorizzazione di una organizzazione di classificazione in materia di valutazione degli atleti.

Prima apparizione: prima volta in cui un atleta partecipa ad un evento con una categoria sportiva particolare.

Processo/trattamento: raccolta, backup, archiviazione e utilizzo delle informazioni personali e/o informazioni personali sensibili.

Reclamo: procedura con la quale viene fatta un'obiezione motivata sulla categoria sportiva di un atleta e poi risolta.

Reclamo nazionale: contestazione fatta da un organismo nazionale o da un comitato paralimpico nazionale inerente ad un atleta della sua giurisdizione.

Principale organizzatore di una competizione: organizzazione che è responsabile di una competizione internazionale.

Regole di Classificazione: Politiche, procedure, protocolli e descrizioni adottati dall'UCI in materia di valutazione degli atleti.

Informazioni sulla classificazione: informazioni ottenute e utilizzate da una federazione sportiva internazionale in materia di classificazione.

Sessione di valutazione: per la Commissione di classificazione, è obbligatoria la sessione di valutazione da parte di un atleta per definire la conformità con i criteri minimi di disabilità per lo sport; l'attribuzione di una categoria sportiva e di uno stato di classe sportiva nelle misure dove l'atleta è capace di eseguire i compiti specifici e le attività fondamentali per il Paraciclismo. La sessione di valutazione può comprendere l'osservazione in competizione.

Firmatari: Qualsiasi organizzazione che accetta il Codice e le norme internazionali attraverso le regole di classificazione e che s'impegna a metterli in atto.

Stato di classe sportiva: applicata alla categoria sportiva per indicare la misura nella quale l'atleta può essere sottoposto ad una valutazione e/o fare oggetto di una contestazione.

Sistema di classificazione: contesto utilizzato dall'UCI per elaborare e decifrare le categorie sportive in materia di Paraciclismo.

Re-certificazione: processo per il quale l'UCI deve valutare se un classificatore ha mantenuto delle competenze specifiche.

UCI: Unione Ciclistica Internazionale.