

COMMISSIONE NAZIONALE
GIUDICI DI GARA

SETTORE
STUDI

STAGE di FORMAZIONE IL DOWNHILL (DH)



Frabosa Soprana 29-31 Maggio 2015



FEDERAZIONE CICLISTICA ITALIANA



COMMISSIONE NAZIONALE GIUDICI DI GARA

SETTORE
STUDI

RELATORI – TUTOR:

FULVIA TOSI – Commissario UCI MTB/BMX

VITTORIO OLDANI – Commissario UCI MTB

COORDINATORE:

FEDERICA GUARNIERO – Commissario UCI MTB e componente CNGG

PARTECIPANO:

CRISTIANO MASTINO – Componente STFuoristrada e DT DH

ROMANO FAVOINO – Componente STFuoristrada – Organizzatore Circuito
GRAVITALIA

VALENTINA MASSA – Segretaria Circuito Gravitalia

PAOLA GILA – Rappresentante FICR

ERIK ROLANDO – Istruttore MTB Centro Studi FCI

Rappresentante Atleti



FEDERAZIONE CICLISTICA ITALIANA



PERCHE' UNO STAGE:

- Dare una base formativa a coloro che per la prima volta si affacciano in questo nuovo affascinante ambiente
- Cercare di rendere più omogenee le interpretazioni regolamentari e i comportamenti in gara.

REGOLAMENTI

I regolamenti ai quali fare riferimento sono:

- Norme Attuative DH
- Regolamento tecnico Fuoristrada
- Regolamento internazionale UCI

Prospetti sanzioni e infrazioni :

- Allegato 3 e 4 per fatti di corsa
- Allegato 1 e 2 tecnico organizzative (G.S.R./G.S.N.)
- Regolamento Disciplina e procedure UCI

DOWNHILL (DH)

- La più diffusa e praticata disciplina del gravity
- Gara individuale a cronometro, su tracciati con differente grado di difficoltà e una durata dai 2 ai 5 minuti.
- Aperto a tutte le categorie agonistico / amatoriali
No stranieri in gare regionali (n.a.) ([art. 41 R.T.](#))
- Per i giovanissimi si possono organizzare gare Play DH su percorso molto semplificato

Art. 41 Regolamento Tecnico

Nelle gare regionali, qualora nel calendario non vi siano concomitanze con gare nazionali / internazionali, è ammessa la partecipazione di n. 03 atleti stranieri tesserati per una federazione estera

PERCORSO

PROFILO DISCENDENTE

SETTORI DIFFERENZIATI



Pista Larga/Stretta
Strade forestali, campestri
Tratti di bosco
Tratti rocciosi

ALTERNANZA TRA:

- TRATTI TECNICI
- TRATTI RAPIDI

LUNGHEZZA:

MIN 1.500 mt.
MAX 3.500 mt.

DURATA DELLA PROVA:

MIN 2 min.
MAX 5 min.

PERCORSO

- Dovrà essere interamente fettucciato e delimitato da picchetti non metallici (raccomandati in PVC e snodati tipo picchetti da slalom)
- Nelle zone più veloci e pericolose, dove la traiettoria dei piloti è molto vicina al bordo del percorso, dovranno essere previste delle zone «B»

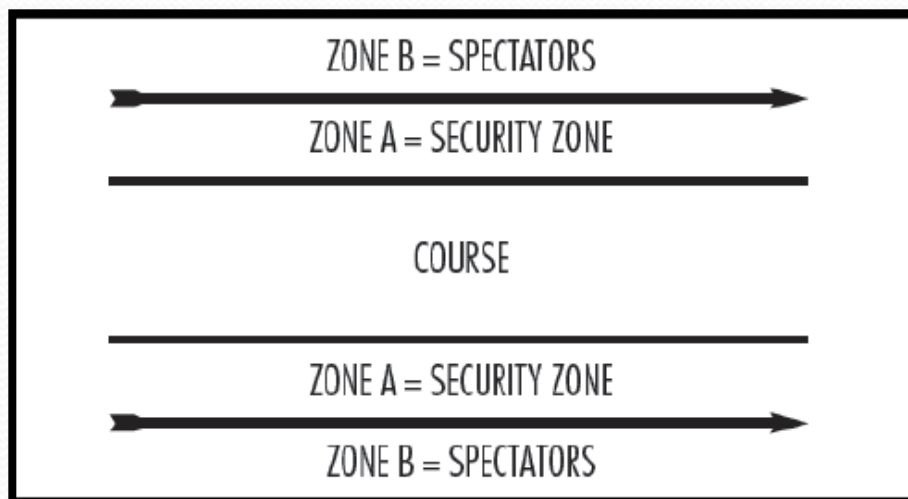



ZONA DI PARTENZA

LARGA MIN. 1 mt. MAX 2 mt.

BARRIERA DI APPOGGIO

SUOLO RIVESTIMENTO ANTISCIVOLO

COPERTA



Downhill start gate diagram

Please note that the drawings are not in scale

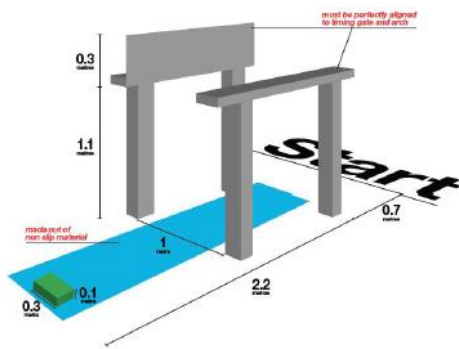

ZONA D'ARRIVO

LARGA MIN. 6 mt.

ZONA DI FRENATA MIN. 35-50 mt.

CHIUSA AL PUBBLICO

LIBERA DA OSTACOLI

USCITA PER CORRIDORI



TIPOLOGIA DI GARA

✓ NAZIONALE

1° GIORNATA (sabato)

- VERIFICA LICENZE
- PROVE LIBERE
- ALLENAMENTO CONTROLLATO
- MANCHE DI QUALIFICA
- RIUNIONE TECNICA

2° GIORNATA (domenica)

- PROVE LIBERE
- GARA

TIPOLOGIA DI GARA

✓ REGIONALE

GIORNATA UNICA (domenica)

MATTINA : VERIFICA LICENZE
PROVE LIBERE

POMERIGGIO : 1^ MANCHE
2^ MANCHE

Tra le due manches dovrà esserci un intervallo di almeno 60 minuti

- Gli ordini di partenza saranno stilati in base al ranking:
 - I. UCI*
 - II. NAZIONALE*
 - III. REGIONALE*
- La classifica verrà stilata tenendo conto del miglior tempo delle due manches.

TIPOLOGIA DI GARA

4.3.003 Regolamento UCI

Un sistema basato su due manches in cui il risultato viene determinato dalla media o dalla somma dei tempi delle due manches non è autorizzato.

PARTECIPAZIONE

- Tutti i tesserati FCI
- Nelle gare Nazionali possono partecipare gli atleti stranieri di tutte le categorie purché con licenza riconosciuta dall'UCI
- E' ammessa la partecipazione dei tesserati degli Enti di Promozione. Gli iscritti degli Enti partiranno nella manche di qualifica prima degli atleti con punteggio Top Class; nella manche di gara partiranno in base alla classifica invertita della manche di qualifica. Concorreranno alla classifica di giornata ma non prenderanno punteggi Top Class.

ENTI DI PROMOZIONE

In base al Comunicato SAN nr. 5 del 5 Marzo 2015, gli Enti di Promozione autorizzati a partecipare alle gare organizzate dalla FCI sono:

1. ACSI
2. CSI
3. UISP
4. CSAIN
5. US ACLI
6. CSEN
7. LIBERTAS
8. ASI
9. ASC
10. AICS

<http://amatoriale.federciclismo.it/it/infopage/tesserati-degli-enti-di-promozione-ammessi-alle-gare-fci/cfa93ddb-47f8-412a-91d5-8eef45799b1/>

COMPOSIZIONE GIURIA

- Presidente di Giuria
- Componente – Giudice di Partenza
- Componente
- Giudice d'Arrivo
- Segretario

DELEGATO TECNICO

- deve controllare ed approvare il programma di gara per quanto riguarda gli aspetti burocratici e formali del documento stesso
- senza nulla togliere alla responsabilità dell'organizzatore, controlla la preparazione degli aspetti tecnici della gara
- dovrà essere presente prima della sessione di allenamenti ufficiali e procedere all'ispezione del percorso con il Presidente di Giuria e l'organizzatore
- presenziare alla riunione tecnica

Nei casi in cui non sia prevista la designazione del DT tale mansione compete al Presidente di Giuria

MARSHALLS/SEGNALATORI

- sono volontari che collaborano con l'organizzazione , vengono posizionati lungo il percorso in modo da avere una visione diretta con i colleghi più vicini (età minima 18 anni)
- segnaleranno il passaggio di ogni concorrente con un colpo di fischietto
- saranno dotati di bandiere (gialla e rossa) in modo tale da assicurare un sistema di sicurezza
- saranno dotati di radio collegati con il loro coordinatore, il Pdg, l'Organizzatore, l'equipe medica ed il DT.

BANDIERE GIALLE/ROSSE:

GIALLA : viene utilizzata SOLO nei periodi di allenamento ufficiale e serve per segnalare ai concorrenti, in caso di caduta, di rallentare la velocità.

ROSSA: alcuni marshals ed il loro coordinatore avranno in dotazione una bandiera rossa che verrà utilizzata, sia durante gli allenamenti sia durante la gara, in caso di incidente grave.

In questo caso, il marshal dovrà immediatamente valutare la gravità dello stato del concorrente incidentato e mettersi in contatto via radio con il coordinatore.

I marshals con bandiera rossa, posizionati a monte dell'incidente, anche se non direttamente coinvolti, dovranno agitare la bandiera per segnalare agli atleti in arrivo di arrestarsi immediatamente.

Gli atleti fermati dalla bandiera rossa dovranno raggiungere, procedendo con attenzione, la zona di arrivo dove riceveranno istruzioni per la ripartenza.

GESTIONE INCIDENTE

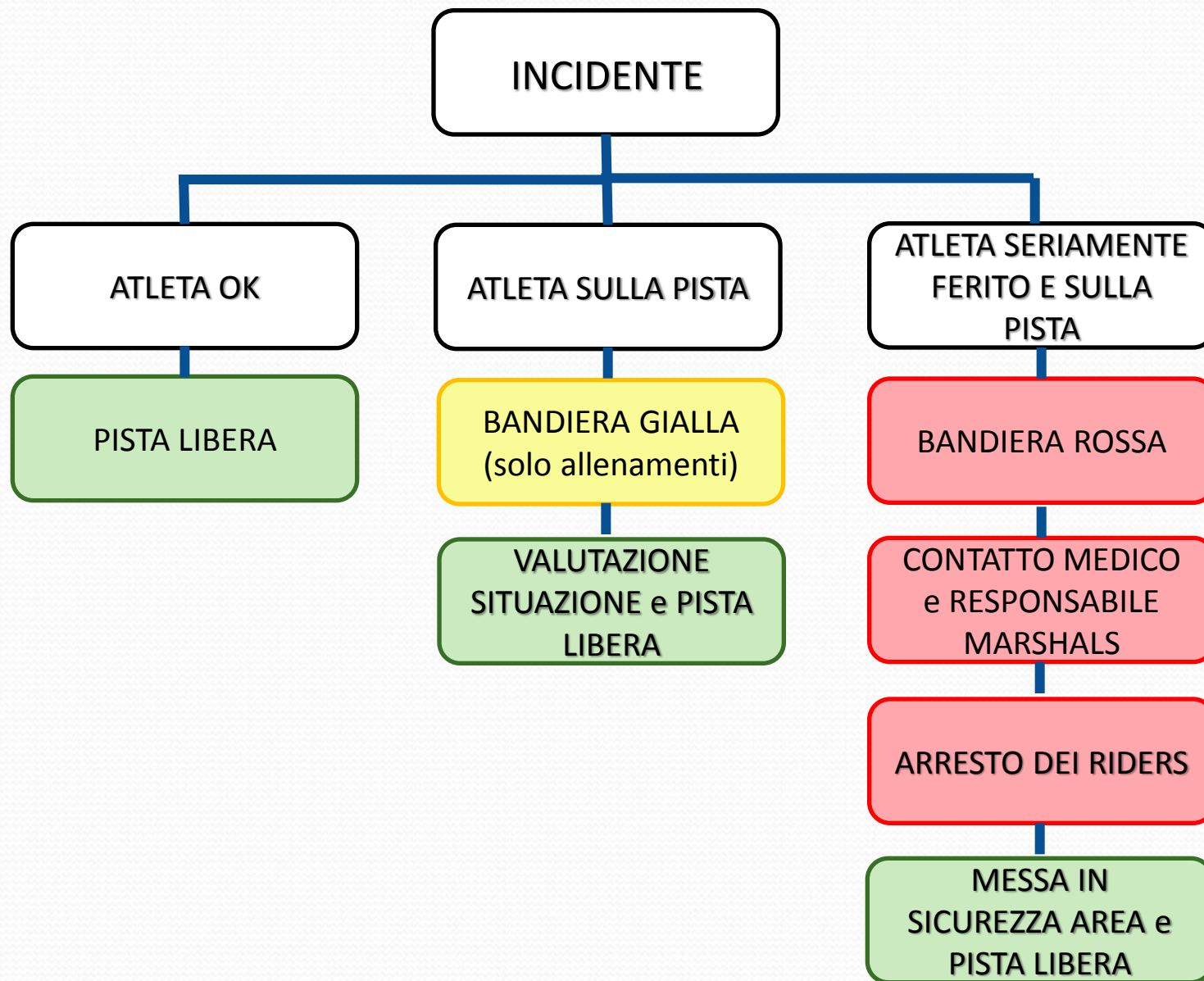



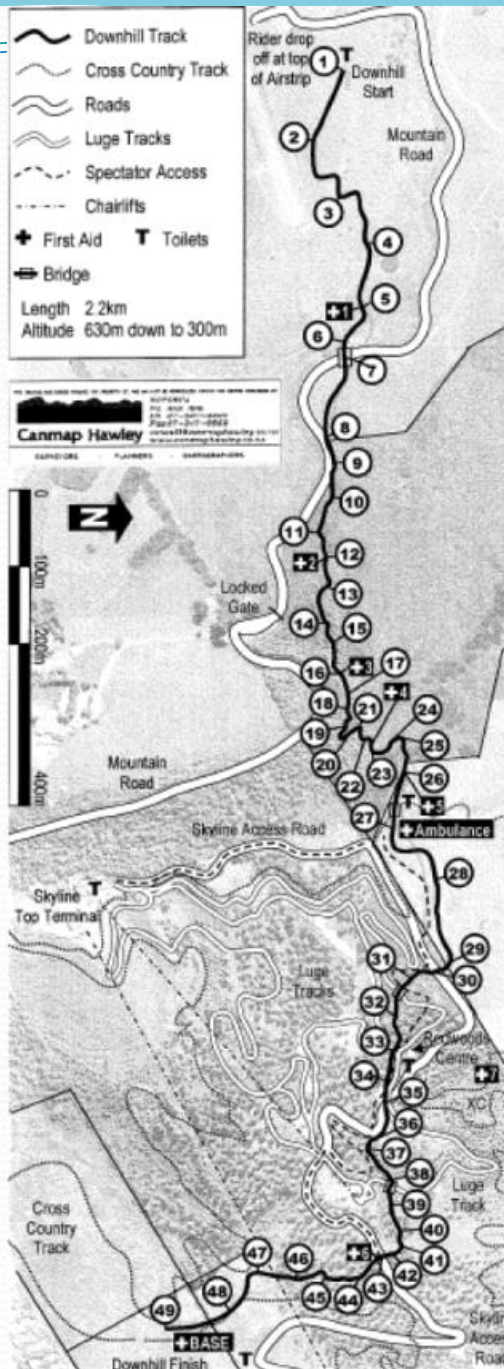

MARSHAL POSITIONS			
These are marked with an M-plate. Descriptions are written as if you are walking down the track.			
SECTION	NUMBER	MARSHAL RADIO	FIRST AID
TOP PADDOCK	1	M R	
	2	M R	
	3	M	
	4	M	
	5	M R	+1
	6	M	
	7	M	
MOUNTAIN ROAD	8	M R	
	9	m	
	10	M R	
	11	M	
	12	M R	+2
	13	M	
	14	M	
	15	M R	
LARCHES	16	m	+3
	17	M	
	18	M R	
	19	M	
	20	M R	
	21	m	
	22	M	
	23	M R	+4
	24	M	
	25	M	
MIDDLE	26	M	+5
	27	M R	
	28	m	
	29	M	
LUGES (SKYLINE)	30	M R	
	31	M	
	32	M R	
	33	M	
	34	m	
	35	M R	
	36	m	
	37	M R	
	38	M	
	39	M R	
	40	m	
	41	M	
	42	M	
	43	M R	+6
BOTTOM	44	m	
	45	M	
	46	M	
	47	m	
	48	M	
	49	M	+7

PRIMO SOCCORSO

Il servizio di primo soccorso deve essere organizzato in conformità agli art.

4.2.052 – 4.2.058 UCI

In Italia il numero minimo di unità che operano nel servizio di primo soccorso è 8.

E' auspicabile la presenza di due ambulanze.

Art. 4.2.52 – 4.2.058 UCI

4.2.052 Almeno una ambulanza ed un punto base di primo soccorso sono le esigenze minime per tutte le gare. In ogni prova dovranno essere presenti sul posto almeno 1 medico ed almeno 6 persone abilitate alle operazioni di primo soccorso secondo le leggi del paese.

4.2.053 Il posto di PS sarà allestito in una zona centrale e facilmente identificabile da parte di tutti i partecipanti

4.2.054 Il PS e gli operatori di tale servizio saranno tutti in collegamento radio tra loro, gli organizzatori, il coordinatore dei marshals ed il PdG

4.2.055 Tutto il personale di PS deve essere facilmente identificabile con un distintivo o da una divisa che soltanto loro indosseranno

4.2.056 Gli operatori di PS saranno distribuiti in punti chiave del percorso per ciascun giorno di gara. Una squadra di PS deve essere operativa sul posto nei giorni di allenamento ufficiale

4.2.057 L'organizzatore dovrà adottare le misure necessarie per consentire l'evacuazione rapida dei feriti da qualsiasi punto del percorso. Dei veicoli fuoristrada e conducenti esperti devono essere pronti a raggiungere rapidamente le zone difficili. Le zone potenzialmente pericolose saranno preventivamente ben identificate e dovranno poter essere raggiunte dalle ambulanze

4.2.058 Prima della manifestazione deve esserci un briefing fra l'organizzatore, il DT, i marshals e il PdG. L'organizzatore fornirà delle mappe del percorso

CRONOMETRAGGIO

- dovrà essere effettuato dai cronometristi ufficiali al centesimo di secondo
- la partenza dei concorrenti dovrà avvenire sotto il controllo del Giudice di Partenza e concordata con i cronometristi
- i cronometristi dovranno segnalare agli atleti i 10 secondi mancanti alla partenza e scandire gli ultimi 5 secondi.

REGOLAMENTO UCI - protezioni

- Art. 4.3.012 reg. Uci → Un casco integrale deve essere correttamente indossato sia in gara che in allenamento sul percorso. Il casco dovrà essere provvisto di visiera. E' vietato l'uso di casco a viso scoperto. (le altre protezioni sono consigliate)
- Le federazioni nazionali possono imporre, nei loro regolamenti nazionali e sotto la loro responsabilità, l'uso di altre protezioni oltre al casco per gli eventi internazionali nel loro territorio.

REGOLAMENTO ITALIANO - protezioni

- Art. 2.9.01 N.a. E' obbligatorio, sia in allenamento che in gara, l'uso del casco integrale provvisto di visiera e di mentoniera amovibile
- Obbligatorio l'uso protezioni per le ginocchia, schiena, gomiti con prodotti regolarmente commercializzati per l'uso specifico, guanti a dita lunghe e maglie con manica lunga indossata sopra le protezioni (ad eccezione del neck support rigido)
- In caso di utilizzo di protezioni "neck support" (collare) può non essere utilizzato il back protector (paraschiena)

Le Altre protezioni sono consigliate

GESTIONE DELLA GARA

OPERAZIONI PRELIMINARI

- Verifica programma gara (categorie ammesse, eventuali accorpamenti, orari etc)
- Controlla i campioni nazionali
- Contatta colleghi e organizzatore

PRIMA DELLA GARA

- Concorda con la segreteria di gara le modalità di preparazione della documentazione e relativa distribuzione
- Verifica licenze
- Briefing con i cronometristi
- Predisposizione delle start list
- Verifica la presenza di medico/ambulanza che dovranno essere presenti sia per le qualifiche che per la gara
- Riunione con il responsabile dei marshals e del personale di soccorso
- Riunione di giuria
- Organizzazione della riunione tecnica

START LIST



GARA NAZIONALE
4° PROVA CIRCUITO GRAVITALIA 2014



DATI GARA

Specialità: MOUNTAIN BIKE DOWNHILL
Tipo Gara: DOWNHILL
Società: COMMENCAL IT ASD
Località: FAI DELLA PAGANELLA (TN)

Data: 26-27/07/2014
Codice gara: 52223
Codice Società: 20K1255
Pista: APOCALYPSE NOW

PRESIDENTE: ANTONIACCI GIUSEPPE
Componente: NOCCIOLI FRANCO
Componente: CARRARO GIANNI
Giudice di arrivo: GUARNIERO FEDERICA
Segreteria: CASANA GIANMARIA

Quota partenza: 1400 m
Quota arrivo: 1040 m
Dislivello: 360 m
Lunghezza: 2,4 km

ORDINE PARTENZA CLASSIFICAZIONE

UOMINI AMATORI

Pett.	Atleta		Cod.FCI	Cod.UCI	Cat.	Cod.Soc.	Nome Società	ORA
225	ALBER	ANDREAS	A029578	ITA 19781013	M2	21P1094	BIKEPOOL.IT	14:30:00
223	CARPENTARI	ALEX	A038404	ITA 19910326	ELMT	21P1094	BIKEPOOL.IT	14:30:30
221	MARTIGNONI	MARCO	A032104	ITA 19931017	ELMT	03K2637	TEAM TODESCO	14:31:00
220	VILLANOVA	DIEGO	A001034	ITA 19900619	ELMT	05F0590	ACIDO LATTICO TEAM	14:31:30
218	GAINO	MARCO	804674C	ITA 19910411	ELMT	05C0791	MTB ZERO ASFALTO	14:32:00
216	VIDALI	MARCO	A037197	ITA 19901002	ELMT	03X3100	JUMP DH TEAM	14:32:30
215	MENON	MATTEO	A037196	ITA 19921225	ELMT	03X3100	JUMP DH TEAM	14:33:00
213	BOTTARO	CLAUDIO	663184T	ITA 19680617	M4	02T2399	TEAM SCOUT/NUKEPROOF	14:33:30
212	DALLA VECCHIA	RANDY	906275A	ITA 19930428	ELMT	03N2503	TEAM ECOR MTB SCHIO	14:34:00
211	TOSI	RAMON	906527P	ITA 19760317	M2	03N2503	TEAM ECOR MTB SCHIO	14:34:30
208	BEDIN	MARCO	990229C	ITA 19860324	ELMT	03D2893	3 STARS	14:35:00
207	GRIGOLO	SIMONE	863358R	ITA 19890118	ELMT	03D2893	3 STARS	14:35:30
201	MIORANDI	DENIS	A040244	ITA 19771231	M2	20N1230	RIDEAWAY ASD	14:36:00
200	RONER	MICHELE	433673W	ITA 19680608	M4	20K1255	COMMENCAL IT ASD	14:36:30
194	UNTERTHURNER	DANIEL	A022137	ITA 19870508	ELMT	21P1094	BIKEPOOL.IT	14:37:00
190	SBERZE	PAOLO	807698G	ITA 19660508	M4	03N2503	TEAM ECOR MTB SCHIO	14:37:30

GESTIONE DELLA GARA

DURANTE LA GARA

Controlla:

- le due discese obbligatorie
- presenza degli atleti in zona di partenza con sufficiente anticipo
- partenza degli atleti all'orario prestabilito (il corridore in ritardo non può partire). La partenza può avvenire tra i 5 secondi prima e i 5 secondi dopo del previsto orario di partenza
- partenza avvenga da fermo
- registrazione manuale dei tempi sia alla partenza che all'arrivo

DOPO GARA

- controllo e firma degli ordini d'arrivo presentati dai cronometristi
- debriefing con Organizzatore/DT/ Giuria
- firma dei verbali

GESTIONE DELLA GARA

- I corridori dovranno sempre portare la placca alla bicicletta anche durante gli allenamenti
- I corridori che si allenano sul percorso di gara in periodi differenti da quelli stabiliti dal programma ufficiale saranno squalificati
- Il corridore che, per un motivo qualsiasi, dovesse uscire dal percorso di gara, dovrà rientrare nello stesso punto da cui è uscito pena la squalifica
- Nelle gare Nazionali, l'atleta che non riesce a terminare la manche di qualifica verrà inserito nell'ordine di partenza della manche di gara come ultimo classificato; viene fatta eccezione per gli **atleti protetti**.
- Nelle gare Nazionali, l'ultima ora degli **allenamenti controllati**, sarà dedicata a:
 - 30** migliori atleti agonisti maschili
 - 5** migliori atlete agoniste femminili
 - 20** migliori atleti amatori maschili
- Per la categoria ESORDIENTI 1° ANNO è consentito solo l'uso di bicicletta MTB con «forcella monopiasstra»

ATLETI PROTETTI

- TOP 20 AGONISTI MASCHILE
 - TOP 5 AGONISTE DONNE
 - TOP 10 AMATORI MASCHILE
-
- Nelle gare Nazionali, gli atleti che rientrano nella fascia protetta che non faranno un tempo utile per la qualificazione (DNF) o che faranno un tempo più alto della TOP 20/5/10 posizione, saranno inseriti ugualmente nell'ordine di partenza della manche di gara immediatamente dopo la 20/5/10 posizione nell'ordine di classificazione.

ALLENAMENTI

Dovranno essere preferibilmente organizzati i seguenti allenamenti:

- Una ricognizione a piedi – prima dell’inizio degli allenamenti
- Un allenamento mattutino con possibili soste il giorno precedente la prova ufficiale
- Un allenamento senza soste il giorno precedente la prova ufficiale
- Un allenamento facoltativo la mattina della prova ufficiale

Nessun allenamento sarà consentito se c'è una gara in corso

Pena la squalifica, ogni concorrente dovrà obbligatoriamente effettuare almeno due allenamenti sul percorso. Sarà compito del Giudice di partenza verificare che questo avvenga.

I concorrenti dovranno iniziare l'allenamento dalla porta di partenza. Tutti coloro che iniziano l'allenamento al di sotto della linea di partenza saranno squalificati

CLASSIFICHE

Saranno redatte due classifiche assolute :

AGONISTI MASCHE/FEMMINILE

OPEN MASCHILE (EL/UN)

OPEN FEMMINILE (EL/UN)

JUNIORES M.

JUNIORES F.

ALLIEVI M.

ESORDIENTI M.

GIOVANILE FEMMINILE
(ES/AL)

AMATORIALI MASCHE/FEMMINILE

ELITE SPORT

MASTER JUNIOR (solo reg)

MASTER 1-2

MASTER 3-4-5-6

DONNE MASTER

PREMIAZIONI

Dovranno essere premiati con montepremi (se previsto) e premi in natura almeno:

- i primi 5 atleti delle Classifiche Assolute
- i primi 3 Atleti delle Classifiche di Categoria.

La categoria Master Junior (JMT) può fare solo attività regionale (art. 11 R.T. Fuoristrada)

CLASSIFICHE ASSOLUTE



CIRCUITO NAZIONALE GRAVITALIA - ROUND 4 FAI DELLA PAGANELLA (TN) - 26/27 luglio 2014 GIORNATA 1



CLASSIFICA: - MANCHE DI GARA

CLS	NUM	F	COD	UCI	CONCORRENTE	CAT	AN	NAZ	TEAM	BICI	CLASSE	NETTO	DIST.
AGONISTI MASCHILE													
1	5	M	ITA	19950628	VON KLEBELSBERG Johannes	AU	95		ASC TIROLER RADLER B		UN	3'20.07	
2	6	M	ITA	19911128	GAMENARA Andrea	AU	91		ANCILLOTTI DOGANACCI		EL	3'34.93	14.86
3	10	M	ITA	19900315	NOREK Justyn	AU	90		LEE COUGAN DIRTY FAC		EL	3'37.19	17.12
4	9	M	ITA	19931008	RONCAGLIA Marco	AU	93		360 DEGREES		UN	3'38.86	18.79
5	7	M	ITA	19850324	BEGGIN Alan	AU	85		360 DEGREES		EL	3'40.12	20.05
6	14	M	ITA	19880714	TONDIN Dennis	AU	88		MANGUSTA BIKE TEAM		EL	3'40.15	20.08
7	8	M	ITA	19931008	RONCAGLIA Mattia	AU	93		360 DEGREES		UN	3'40.79	20.72
8	2	M	ITA	19800505	BELLI Walter	AU	80		360 DEGREES		EL	3'41.67	21.60
8	23	M	ITA	19950619	PALAZZARI Davide	AU	95		TEAM SPAKKARUOTE		UN	3'41.67	21.60
10	31	M	ITA	19940824	MICHELIN Anthony	AU	94		3 STARS		UN	3'42.13	22.06
11	28	M	ITA	19931117	LIVORTI Gionata	AU	93		TEAM AIROH-AXO-SANTA		UN	3'42.31	22.24
12	12	M	ITA	19960422	POZZONI Giovanni	AU	96		LE MARMOTTE LORETO		JU	3'42.51	22.44
13	3	M	ITA	19931114	MILANI Mario	AU	93		ANCILLOTTI DOGANACCI		UN	3'47.98	27.91
14	45	M	ITA	19990215	MANAZZALE Mirko	AU	99		TEAM AIROH-AXO-SANTA		AL	3'52.57	32.50
15	49	M	ITA	19991110	VINANTE Luca	AU	99		COMMENCAL IT ASD		AL	3'52.76	32.69
16	26	M	ITA	19990220	BIANCIOTTO Andrea	AU	99		ASD SESTRIERE BIKE C		AL	3'53.63	33.56
17	20	M	ITA	19951202	VALENZISI Federico	AU	95		ANCILLOTTI DOGANACCI		UN	3'54.79	34.72
18	19	M	ITA	19960119	GREPPI Federico	AU	96		LE MARMOTTE LORETO		JU	3'55.41	35.34
19	15	M	ITA	19970920	FRANCARDO Tommaso	AU	97		RPBIKE TEAM		JU	3'55.92	35.85



CIRCUITO NAZIONALE GRAVITALIA - ROUND 4
FAI DELLA PAGANELLA (TN) - 26/27 luglio 2014
GIORNATA 1
CLASSIFICA: - MANCHE DI GARA



CLS NUM F COD UCI CONCORRENTE CAT AN NAZ TEAM BICI CLASSE NETTO DIST.

ESORDIENTI MASCHILE

1	24	M	ITA20000314	MASIERO Giacomo	AU	00	3 STARS	ES	3'59.93	
2	66	M	ITA20000116	CORSI Matteo	AU	00	TEAM TODESCO	ES	4'52.60	52.67
3	94	M	ITA20000603	LANTSCHNER Nico	AU	00	SPORTOKAY.COM RACING	ES	5'06.37	1'06.44

NON PARTITI

48	M	ITA20000518	NATIVI Aaron	AU	00	BIKE CENTER CIMONE	ES			
----	---	-------------	--------------	----	----	--------------------	----	--	--	--

ALLIEVO

1	45	M	ITA19990215	MANAZZALE Mirko	AU	99	TEAM AIROH-AXO-SANTA	AL	3'52.57	
2	49	M	ITA19991110	VINANTE Luca	AU	99	COMMENCAL IT ASD	AL	3'52.76	0.19
3	26	M	ITA19990220	BIANCOTTO Andrea	AU	99	ASD SESTRIERE BIKE C	AL	3'53.63	1.06
4	18	M	ITA19980515	VALLOTTO Andrea	AU	98	3 STARS	AL	4'10.86	18.29
5	91	M	ITA19980107	MAIRHOFER Andreas	AU	98	BIKEPOOLIT	AL	4'17.63	25.06
6	39	M	ITA19980715	BIANCHI Michele	AU	98	TEAM SCOUT/NUKEPROOF	AL	4'22.42	29.85
7	36	M	ITA19980921	MARZOVILLA Brenno	AU	98	A.S.D. ALESSI RACING	AL	4'36.35	43.78
8	62	M	ITA19980901	CAGNONI Paolo Alfonso	AU	98	PILA-BLACK ARROWS-MT	AL	4'37.02	44.45
9	43	M	ITA19980825	CIOCE Ian	AU	98	ARGENTINA BIKE	AL	4'40.33	47.76
10	34	M	ITA19990824	SCANZI Michael	AU	99	TEAM AIROH-AXO-SANTA	AL	4'41.29	48.72
11	67	M	ITA19980703	MILVINTI Massimiliano	AU	98	TALAMONA SPORT TEAM	AL	4'51.73	59.16
12	74	M	ITA19980528	TONINI Francesco	AU	98	A.S.D. GRAVITY PROJE	AL	4'57.73	1'05.16
13	85	M	ITA19990102	MASINI Davide	AU	99	PEDRONI CYCLES RACIN	AL	5'29.71	1'37.14
14	95	M	ITA19980624	LANTSCHNER Dario	AU	98	SPORTOKAY.COM RACING	AL	5'33.77	1'41.20
15	16	M	ITA19980523	SORRENTINO Lorenzo	AU	98	ANCILLOTTI DOGANACCI	AL	6'26.94	2'34.37

JUNIORES

1	12	M	ITA19960422	POZZONI Giovanni	AU	96	LE MARMOTTE LORETO	JU	3'42.51	
2	19	M	ITA19960119	GREPPI Federico	AU	96	LE MARMOTTE LORETO	JU	3'55.41	12.90
3	15	M	ITA19970920	FRANCARDO Tommaso	AU	97	RPBIKE TEAM	JU	3'55.92	13.41
4	54	M	ITA19961112	MICHELIN Nicola	AU	96	3 STARS	JU	3'57.48	14.97
5	25	M	ITA19960326	MAIONI Manuel	AU	96	A.S.D. GRAVITY PROJE	JU	3'58.78	16.27
6	21	M	ITA19960904	CERIATI Andrea	AU	96	MANGUSTA BIKE TEAM	JU	4'03.43	20.92
7	27	M	ITA19960618	BUZZI Mattia	AU	96	LE MARMOTTE LORETO	JU	4'03.92	21.41
8	84	M	ITA19960210	VISCARDI Gabriele	AU	96	LE MARMOTTE LORETO	JU	4'13.83	31.32
9	80	M	ITA19971219	ROMERI Mirco	AU	97	TALAMONA SPORT TEAM	JU	4'14.01	31.50
10	65	M	ITA19971023	ZANI Andrea	AU	97	JUMP DH TEAM	JU	4'31.89	49.38
11	33	M	ITA19970708	CLAUTI Matteo	AU	97	LE MARMOTTE LORETO	JU	4'32.09	49.58
12	55	M	ITA19970702	METATLA Ienis	AU	97	BIKERS PETOSINO SCUO	JU	4'36.59	54.08
13	51	M	ITA19961104	TREVISAN Giacomo	AU	96	A.S.D. GRAVITY PROJE	JU	4'37.61	55.10

Classifiche
scorporate

MARATHON DOWNHILL (MD)

Si svolge in due giornate:

- nella prima si svolgono le prove di qualificazione, le griglie sono formate al massimo di 200 bikers, 10 righe da 20 corridori.

L'intervallo di partenza fra una griglia e l'altra sarà comunicato durante la riunione tecnica.

- Nella seconda giornata ci saranno le prove e la manche di gara le cui griglie di partenza saranno in base ai tempi rilevati nelle prove del giorno precedente.

Saranno stilate 2 classifiche assolute e da queste estrapolate le classifiche per categoria.

FOUR CROSS (4x)

- E' una disciplina spettacolare che si avvicina sia al DH sia al BMX
- Quattro riders affrontano un percorso tracciato e delimitato affrontando salti di vario tipo
- Durata gara tra 35 e 60 secondi
- E' ammesso il contatto tra piloti se rientrano nello spirito della competizione
- Protezioni le stesse del DH
- La composizione delle batterie viene effettuata tramite qualificazione individuali a cronometro
- Le batterie vengono composte in base a schemi prefissati: i primi due passano il turno mentre terzo e quarto vengono eliminati
- La partenza avviene con un cancelletto automatico

MAGLIA DI CAMPIONE NAZIONALE

- Ai detentori di titolo di CAMPIONE NAZIONALE, nelle discipline gravity, è data la facoltà di indossare, al posto della tradizionale maglia, una maglia la cui manica sinistra riporti i colori della propria bandiera nazionale
- Non è autorizzata nessuna pubblicità sulla manica sinistra della maglia
- I detentori della maglia di Campione Nazionale sono **OBBLIGATI** ad indossarla
- I detentori della maglia di Campione Regionale **hanno facoltà** di indossarla



CONCLUSIONI:

Se sono i corridori che fanno lo spettacolo della gara e suscitano l'entusiasmo del pubblico, spetta a tutti noi fare in modo che questo accada.