



Convegno Nazionale Giudici di Gara

Riccione, 27 novembre 2022



Le Regole di Casistica STRADA

Convegno Nazionale Giudici di Gara
Riccione, 25/27 Novembre 2022

Le REGOLE DI CASISTICA



- Introdotte dalla CNGG nel 2022; prima revisione febbraio 2022; ultima revisione aprile 2022
- Maggiore diffusione a livello regionale (C.R.G.G., Convegni regionali etc.)
- Le Regole di Casistica non sono un lavoro finito e statico ma in continuo aggiornamento
- Gli adeguamenti e le modifiche sono parte integrante del lavoro; spetta a tutti noi segnalare e condividere le informazioni
- Il Gruppo di Lavoro Casistica Strada rimane operativo durante la stagione ciclistica
- Tutte le richieste sin qui pervenute sono state valutate e prese in considerazione **MA** non tutto ciò che viene sottoposto al Gruppo di Lavoro diventa regola di casistica

Le REGOLE DI CASISTICA

- Le Regole di Casistica :
 - non creano norme regolamentari o attuative
 - non sono e non devono diventare un duplicato del Regolamento o delle Norme Attuative
 - sono la scelta di un'applicazione di una norma ad un caso (*se accade di nuovo ci si comporterà nella stessa maniera, cioè quella che è stata scelta dalla CNGG da applicare*)
 - indicano un comportamento e delle linee guida da tenere in situazioni specifiche che non possono essere comprese in un regolamento generale dell'attività
- Dubbi interpretativi o vuoti normativi ?
- Se il caso si ripete o non è sufficiente un'interpretazione, occorrerà modificare la norma (che non può essere fatto dal Gruppo di Casistica)
- Se una fattispecie o un caso non è incluso nella Regola di Casistica non significa che la Giuria non debba prendere decisioni in corsa o che debba attendere una risposta dal Gruppo di Casistica per farlo.

REVISIONE DELLE REGOLE DI CASISTICA 2023

MENU	F.C.I.	Strada	Pista	MTB / Trials	BMX	Ciclocross	Amatoriale	Giovanile	Paraciclismo	Maglia Azzurra	
		Casistica BMX									
		Casistica Ciclocross									
		Casistica Downhill									
		Casistica MTB									
		Casistica Paraciclismo									
		Casistica Pista									
		Aggiornamento: 24/02/2022									
		Casistica Strada									
		Aggiornamento: 20/04/2022									
		Casistica Trial									

Casella email dedicata:

casistica@federciclismo.it

- Versione aggiornata sarà pubblicata prima dell'inizio dell'attività 2023
- Sono state fatte alcune modifiche e revisioni per aggiornarle sulla base delle novità regolamentari 2023
- Segnalazioni pervenute nell'ultimo periodo: alcune sono state inserite o sono servite per integrare o migliorare regole di casistica già esistenti
- Ricordarsi di scaricare l'ultima versione prima dell'inizio della stagione 2023
- Controllare periodicamente l'aggiornamento sul sito F.C.I.



Le novità regolamentari per la stagione 2023

Convegno Nazionale Giudici di Gara
Riccione, 25/27 Novembre 2022

Si è da poco conclusa la stagione su strada 2022, ma tutti noi siamo già proiettati al 2023.

E per la stagione a venire, sono tante e sono significative le modifiche regolamentari che sono state introdotte e che noi Giudici di Gara siamo chiamati a far rispettare.

Per questo motivo, abbiamo ritenuto utile riassumere le principali novità:

*partendo da quelle introdotte dall'**UCI** e che quindi saranno valide per tutte le gare del calendario internazionale e nazionale*

per passare poi a quelle introdotte nelle Norme Attuative dalla Struttura Tecnica Federale suddividendole tra:

- quelle valide per le categorie Juniores, Under 23 ed Elite (M/F)*
- e quelle valide per Esordienti e Allievi (M/F)*

Modifiche Regolamento UCI

Titolo 1: Organizzazione dello sport ciclistico

Il manubrio di tipo tradizionale o il manubrio base deve essere posizionato nella zona definita all'articolo 1.3.022 (A,B,C,D).

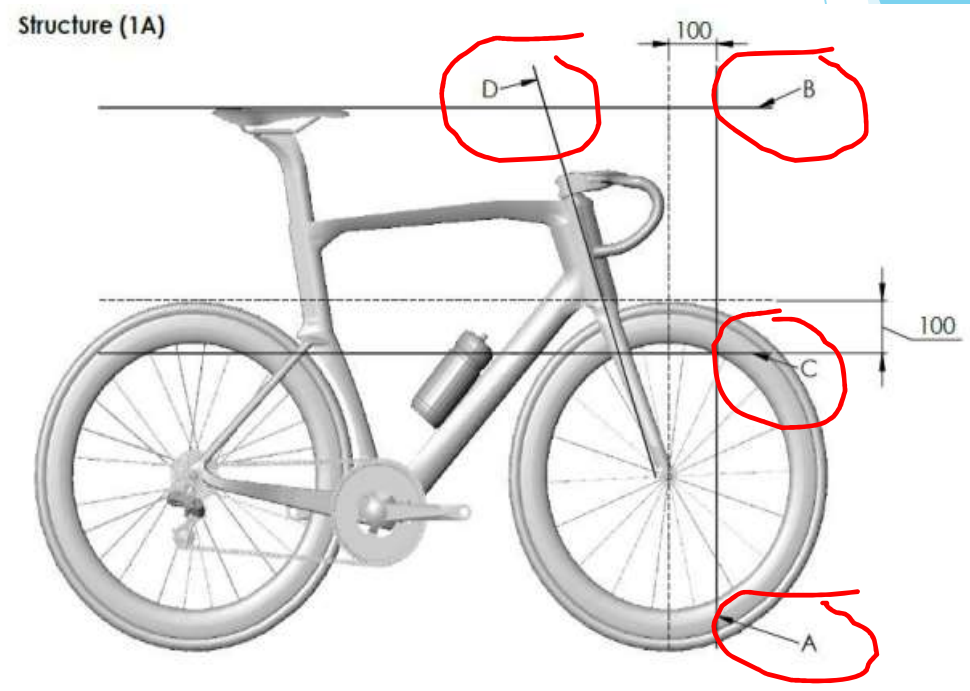
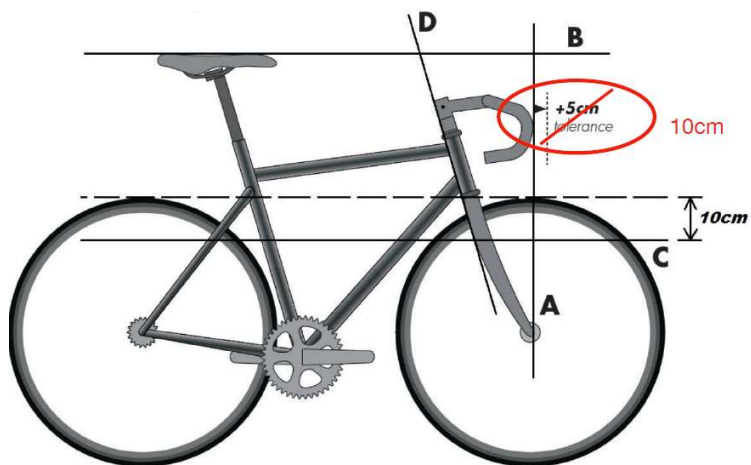

Modifiche Regolamento UCI

Titolo 1: Organizzazione dello sport ciclistico



Nuova Procedura di
Omologazione UCI nel 2023

Modifiche Regolamento UCI

Titolo 1: Organizzazione dello sport ciclistico

Sezione 2: Biciclette

1.3.013

Il becco della sella deve essere posizionato al minimo 5 cm indietro rispetto alla verticale passante per l'asse della pedaliera.

Il becco della sella può essere avanzato fino alla verticale passante per l'asse della pedaliera nella misura in cui ciò sia necessario ~~per ragioni morfologiche; è necessario ricomprendere nella dicitura "ragioni morfologiche" ciò che attiene alla taglia o alla lunghezza degli arti del corridore.~~

Il corridore che, per questi motivi, ritiene di dover utilizzare una bicicletta in cui le distanze in oggetto siano inferiori a quelle indicate deve informare il collegio dei commissari al momento del controllo della bicicletta.

Measurements (2)

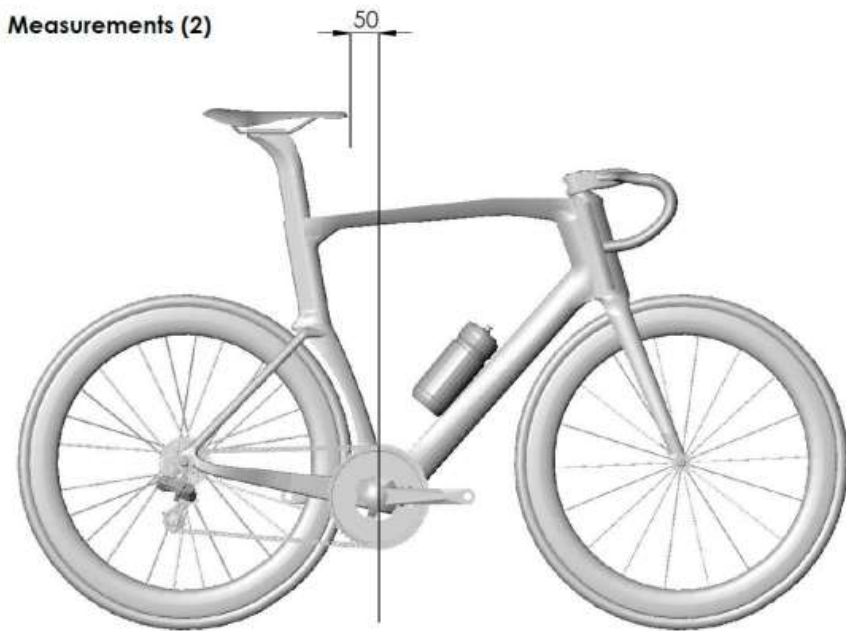

Modifiche Regolamento UCI

Titolo 1: Organizzazione dello sport ciclistico

Solo una (1) delle due (2) deroghe seguenti può essere richiesta dal corridore e conseguentemente accordata per ragioni morfologiche:

1. Il becco della sella può essere avanzato ad una distanza inferiore a 50 mm
2. Le estensioni fisse del manubrio per una cronometro possono essere adattate avanzate, conformemente alle categorie di altezza dei corridori definite all'articolo 1.3.023

1.3.023

Per le corse contro il tempo su strada e per le prove di inseguimento individuale, a squadre, 500 metri e Kilometro su pista, un'estensione ~~appendice supplementare~~ fissa (formata da due prolunghe con delle sezioni per ogni mano da impugnare e due ~~peggiori gomiti supporti per avambracci~~) potrà essere aggiunta o integrata al sistema di guida del manubrio di tipo tradizionale o manubrio di base (vedere lo schema "STRUTTURA 1B").

Structure (1B)



Modifiche Regolamento UCI

Titolo 1: Organizzazione dello sport ciclistico



2016



2022

Modifiche Regolamento UCI

Titolo 1: Organizzazione dello sport ciclistico



Modifiche Regolamento UCI

Titolo 1: Organizzazione dello sport ciclistico



Modifiche Regolamento UCI

Titolo 1: Organizzazione dello sport ciclistico

Per le gare su pista e su strada di cui al primo paragrafo, **la distanza standard di 750 e mm può essere allungata fino a 850 mm** ~~nella misura in cui ciò sia necessario per cause morfologiche. Bisogna considerare come “causa morfologica” tutto quanto attiene alla taglia o alla lunghezza dei segmenti corporei del corridore~~ nel quadro di una deroga basata sulle tre (3) categorie di taglia dei corridori di seguito evidenziate.

Attenzione :
*La possibilità di prolungare le estensioni (quelle che abbiamo sempre chiamato appendici e/o protesi) oltre i 75 cm **cambia** a seconda dell'altezza dell'atleta.
Ma non solo...*

Modifiche Regolamento UCI

Titolo 1: Organizzazione dello sport ciclistico

Categoria 1:

Altezza inferiore a 180,0 cm

Per i corridori di altezza inferiore a 180,0 cm, la distanza orizzontale tra i piani verticali passanti per l'asse del movimento centrale e l'estremità delle estensioni fisse del manubrio da cronometro, accessori compresi, può essere di massimo **800 mm**.

La differenza di altezza tra il punto centrale del supporto per gli avambracci ed il punto più alto o più basso dell'estensione (accessori compresi) deve essere inferiore a **100 mm**.

165 cm



Modifiche Regolamento UCI

Titolo 1: Organizzazione dello sport ciclistico

Categoria 2:

Altezza compresa tra 180,0 cm e 189,9 cm

Per i corridori di altezza tra 180,0 cm e 189,9 cm, la distanza orizzontale tra i piani verticali passanti per l'asse del movimento centrale e l'estremità delle estensioni fisse del manubrio da cronometro, accessori compresi, può essere di massimo **830 mm**.

La differenza di altezza tra il punto centrale del supporto per gli avambracci ed il punto più alto o più basso dell'estensione (accessori compresi) deve essere inferiore a **120 mm**.

I corridori della Categoria 2 devono trasmettere un formulario di richiesta di attestazione della taglia del corridore disponibile sul sito internet dell'UCI.



Modifiche Regolamento UCI

Titolo 1: Organizzazione dello sport ciclistico

Categoria 3:

Altezza uguale o superiore a 190,0 cm

Per i corridori alti 190,0 cm o più, la distanza orizzontale tra ~~le linee~~ i piani verticali passanti per l'asse del movimento centrale e l'estremità delle ~~appendici~~ estensioni fisse del manubrio da cronometro compresi gli accessori può essere ~~prolungata fino a~~ di massimo **850 mm.**

La differenza di altezza tra il punto centrale del supporto per gli avambracci ed il punto più alto o più basso dell'estensione (accessori compresi) deve essere inferiore a **140 mm.**

I corridori della Categoria 3 devono trasmettere un formulario di richiesta di attestazione della taglia del corridore disponibile sul sito internet dell'UCI.



Modifiche Regolamento UCI

Titolo 1: Organizzazione dello sport ciclistico

< 180 CM

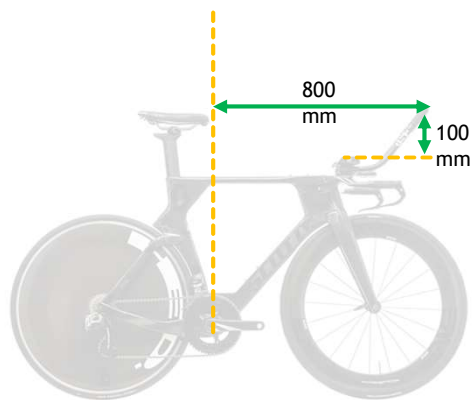

180...189 CM

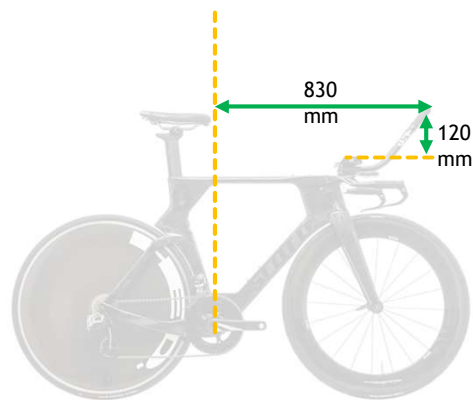

> 190 CM

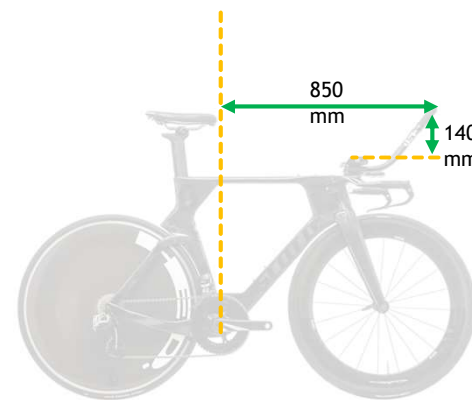

Nuova CLARIFICATION GUIDE dell'UCI uscirà nel 2023

Modifiche Regolamento UCI

Titolo 1: Organizzazione dello sport ciclistico

1.3.031

1. L'uso del casco di sicurezza rigido è obbligatorio durante le competizioni e gli allenamenti **ufficiali in tutte le discipline ad eccezione del ciclismo in sala e del BMX Freestyle Flatland.**

.....

4. Per le discipline Strada e Pista, le dimensioni del casco (compresi gli accessori) non devono superare le seguenti misure:

- La Lunghezza (L) può essere inferiore o uguale a 450 mm;
- La Larghezza (W) può essere inferiore o uguale a 300 mm;
- L'Altezza (H) può essere inferiore o uguale a 210 mm;

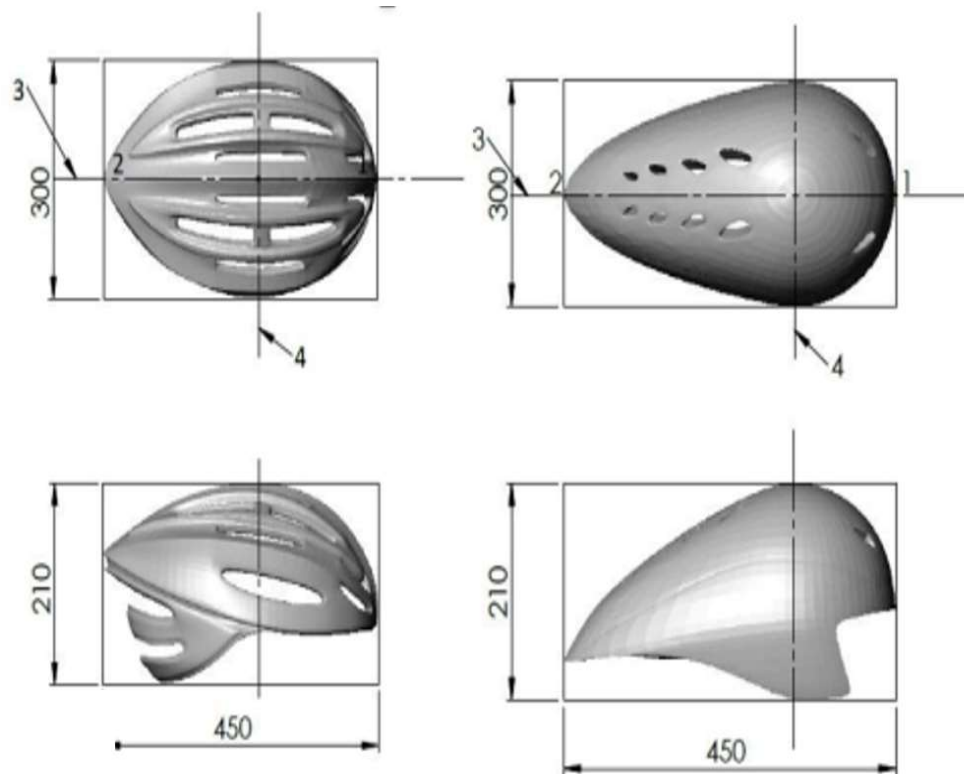

Modifiche Regolamento UCI

Titolo 1: Organizzazione dello sport ciclistico

Sezione 3: Indumenti dei corridori

L'UCI, nella Newsletter del 14 Ottobre 2022 si è pronunciata sull'utilizzo dei numeri dorsali inseriti all'interno di tasche in plastica trasparente o in tessuto traforato.

Nel corso della stagione 2022 diverse componenti del ciclismo (Commissari, commentatori televisivi o radiofonici, gli stessi tifosi) hanno segnalato la difficoltà nel leggere i dorsali e ciò a causa della natura non trasparente delle tasche poste sul dorso dei corridori.

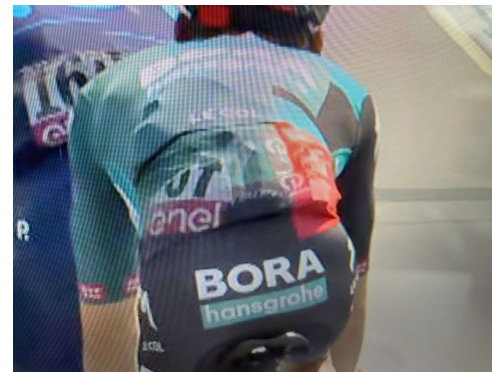
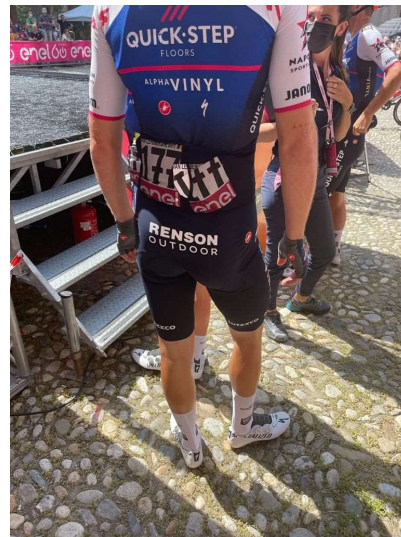

Modifiche Regolamento UCI

Titolo 1: Organizzazione dello sport ciclistico

Sezione 3: Indumenti dei corridori

Per risolvere questo problema di visibilità, l'UCI lavorerà con i fabbricanti di indumenti con lo scopo di sviluppare insieme uno standard per le tasche per i numeri dorsali che consentirà di raggiungere una migliore ed uniforme visibilità dei numeri in gruppo.

Anche se al momento non è ancora stato ufficializzato, nel corso della stagione 2023 per le prove in linea **i dorsali dovranno essere posizionati sulla parte esterna della maglia** mentre **le tasche saranno autorizzate per le prove individuali (gare a cronometro)**.

A partire dalla stagione 2024, in collaborazione con i fabbricanti di indumenti da ciclismo, l'UCI introdurrà uno standard per il sistema di dorsali senza spille.

Modifiche Regolamento UCI

Titolo 1: Organizzazione dello sport ciclistico

Sezione 3: Indumenti dei corridori

Disposizioni relative alle modifiche permanenti in corso di stagione

1.3.036

.....

Disposizioni relative alle modifiche temporanee in corso di stagione

Ogni squadra Strada può utilizzare una dotazione di vestiario ~~diversa~~ **alternativa** nel corso di **massimo tre prove** ~~ogni corsa~~ complete ogni anno.

~~La~~ **Questa** dotazione **alternativa** dovrà essere subordinata all'approvazione dell'UCI almeno 60 giorni prima della data di inizio della prova ~~in questione~~ **durante la quale deve essere indossata.**

~~L'approvazione può essere negata per motivi giudicati validi.~~ L'UCI comunicherà la sua risposta alla squadra al più tardi 30 giorni prima della data di inizio della prova in questione

Modifiche Regolamento UCI

Titolo 1: Organizzazione dello sport ciclistico

Sezione 3: Indumenti dei corridori

I motivi per i quali un team può decidere di cambiare il proprio abbigliamento in occasione di una gara possono essere molteplici.

Uno ad esempio, può essere dettato dall'esigenza di **diversificare l'abbigliamento della squadra dalla/e maglia/e di leader in una corsa a tappe**

Oppure, un altro può essere un **motivo celebrativo**

VUELTA 2022. LA MOVISTAR CORRE CON UNA MAGLIA CHE CELEBRA VALVERDE



Jumbo Visma - Tour de France 2022

Modifiche Regolamento UCI

Titolo 2: Prove su strada

E' stata uniformato quanto già previsto per UCI WorldTeam, UCI Proteams e relative squadre di sviluppo agli UCI Women's WorldTeam in tema di partecipazione alle gare. Ecco allora che l'art. **2.1.005 bis** viene modificato così:

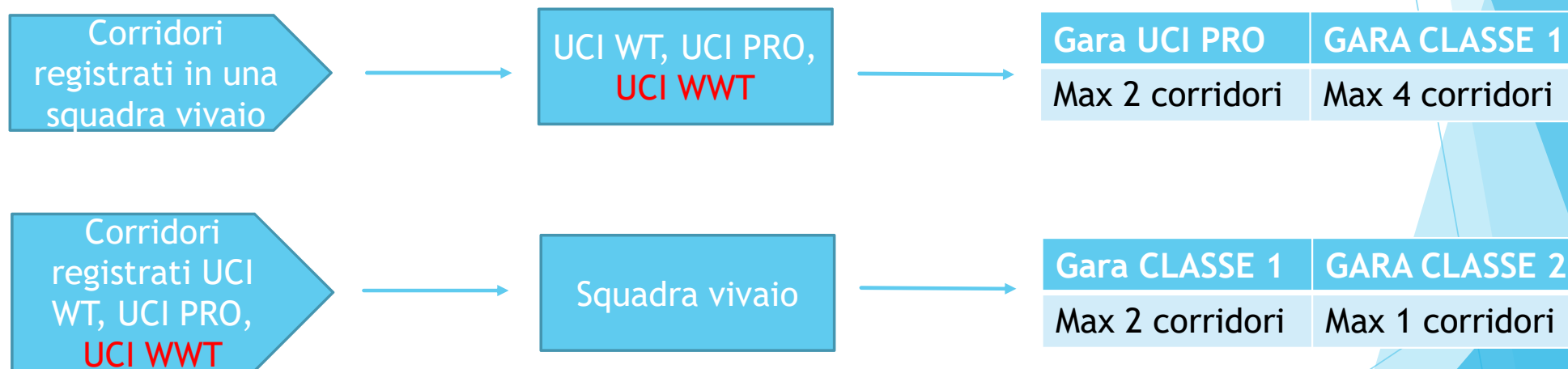

Inoltre, la partecipazione di una **squadra UCI** (UCI WorldTeam, **UCI Women's WorldTeam** o **UCI ProTeam**) e della squadra di formazione registrata all'UCI sostenuta da **questa squadra** è esclusa.

Modifiche Regolamento UCI

Titolo 2: Prove su strada

2.2.003

Disposizioni particolari per le prove Donne Elite dell'UCI Women's WorldTour e UCI ProSeries

- Nelle prove di un giorno, il numero di corridori titolari per squadra è fissato in 6.
- Nelle prove a tappe - **di 5 tappe o meno – dell'UCI Women's World Tour**, l'organizzatore può fissare il numero di corridori titolari per squadra da 6 a 7.
- **Nelle prove a tappe – di 6 o più tappe – dell'UCI Women's World Tour, il numero di corridori titolari per squadra è fissato in 7.**
- **Nelle prove a tappe UCI ProSeries l'organizzatore può fissare il numero di corridori titolari per squadra a 6 o 7.**

Modifiche Regolamento UCI

Titolo 2: Prove su strada

Controllo Rapporti cat. Juniores

~~2.2.023~~

~~Nel corso delle prove uomini junior e donne junior, lo sviluppo massimo autorizzato è di 7,93 metri.~~

~~(testo modificato al 01.01.00; 3.06.16)~~

Questa è sicuramente la novità più eclatante, di cui tanto si è parlato.

Per la categoria Juniores

il rapporto sarà libero

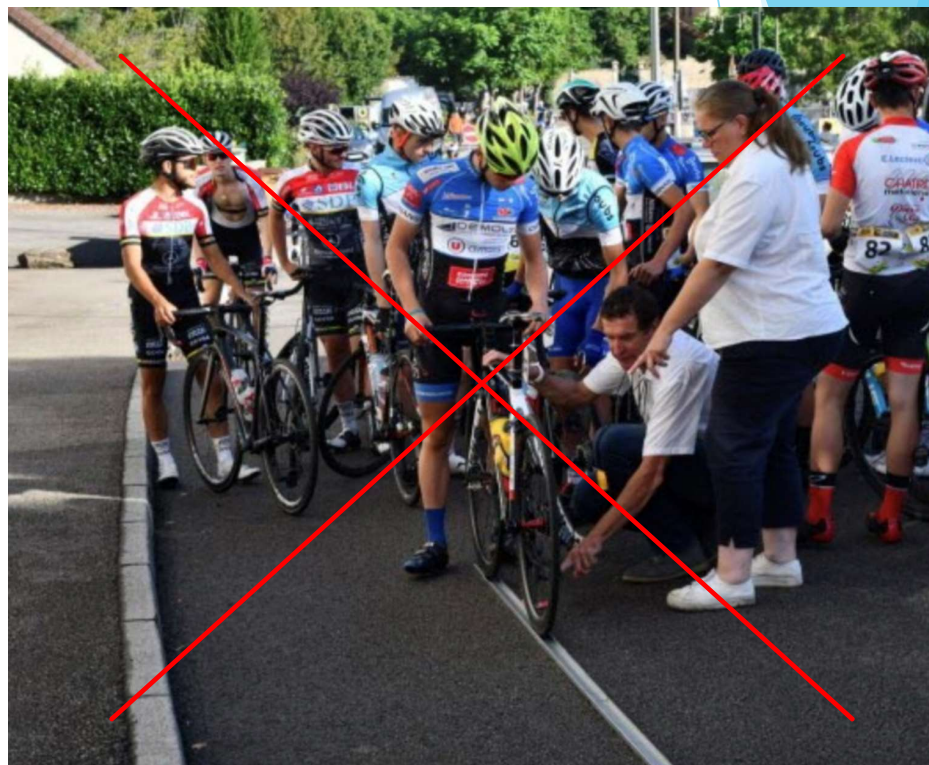

Modifiche Regolamento UCI

Titolo 2: Prove su strada



Cronometro individuali - Vetture al seguito - Art. 2.4.023

Il veicolo al seguito deve stare almeno **10- 15** metri dietro il corridore senza mai superarlo, ne affiancarlo. In caso di guasto, l'assistenza sarà consentita da dietro e da fermo ed il veicolo al seguito non deve ostacolare nessuno.
(testo modificato al **1.01.23**)

Modifiche Regolamento UCI

Titolo 2: Prove su strada

Lo studio aerodinamico del 2015

Secondo **Bert Blocken**, professore ordinario di ingegneria civile all'[Eindhoven University of Technology](#) e alla [Katholieke Universiteit Leuven](#), durante una prova contro il tempo un veicolo al seguito del corridore può dare reali vantaggi in termini di **riduzione della resistenza aerodinamica**.

Ragionando in maniera molto semplificata, l'aria che si trova tra auto e corridore viene spinta in avanti dall'ammiraglia stessa e questo, come è facile immaginare, crea un vantaggio per il corridore. **Tanto più è ingombrante e vicina l'auto, tanto più è grande questo vantaggio.**

Lo studio [A following car influences cyclist drag: CFD simulations and wind tunnel measurements](#) condotto nel 2015 dal prof. Blocken assieme al ricercatore Yasin Toparlar ha dimostrato per la prima volta grazie all'analisi **CFD** (Computational Fluid Dynamics), l'impatto di un mezzo in scia ad un ciclista durante una prova contro il tempo.

Le casistiche prese in esame per lo studio erano tre: veicolo a tre, cinque, e dieci metri di distanza dal corridore (come da regolamento UCI, all'epoca dello studio). Le tre condizioni ambientali hanno fatto emergere un miglioramento della resistenza aerodinamica rispettivamente di **3,7%**, **1,4%** e **0,2%**.

In termini pratici durante una cronometro di 50 km il guadagno potenziale è pari a **62"**, **24"** e **3"**.

I due scienziati, indicano che il limite della distanza ciclista-ammiraglia **dovrebbe essere di almeno 30 metri** per evitare qualsiasi interferenza sulla resistenza aerodinamica.

Modifiche Regolamento UCI

Titolo 2: Prove su strada

Abbuoni

2.6.019

E' consentito prevedere degli abbuoni alle seguenti condizioni:

Sprint intermedi

- semitappe: 1 sprint al massimo
- tappe: 3 sprint al massimo

Abbuoni

- Sprint intermedi: 3" – 2" – 1

Nell'ipotesi di una tappa completa che comprenda un solo sprint intermedio, l'organizzatore può raddoppiare l'attribuzione degli abbuoni (es. 6,4,2). In questo caso la decisione deve essere chiaramente indicata nella guida tecnica delle prove.

Modifiche Regolamento UCI

Titolo 2: Prove su strada

Veicoli delle Squadre

2.6.033

Un solo veicolo per squadra sarà ammesso al seguito della corsa.

Tuttavia (salvo nelle prove in circuito e nei circuiti finali) è ammesso un **secondo veicolo** per squadra nelle categorie di prove seguenti:

- Uomini élite: UCI World Tour e circuiti continentali (UCI ProSeries e Classe 1)
- **Donne élite: prove di 6 tappe o più dell'UCI Women's World Tour.**

Le disposizioni relative alla circolazione delle vetture in corsa definite per le prove dell'UCI World Tour all'articolo 2.3.017 si applicano nelle prove a tappe delle categorie sopra menzionate nelle prove in cui sono autorizzate in corsa due vetture per squadra.

Nel corso delle prove a cronometro a squadre nei grandi giri, è ammesso un terzo veicolo per squadra

In tutti i casi si applica l'art. 2.2.035 (*seguito di una corsa ciclistica*)

Modifiche Regolamento UCI

Titolo 2: Prove su strada

Art. 2.12.007/7.6

Uso/utilizzo di marciapiedi, sentieri o piste ciclabili non facenti parte del percorso.

Non cambiano le sanzioni previste (pecuniarie, in termini di punti nelle classifiche UCI, in secondi e punti nelle classifiche accessorie nelle gare a tappe - in maniera differente a seconda della tipologia di gara) ma viene introdotta questa nota significativa:

La sanzione finanziaria è applicata alla squadra se un tesserato non può essere identificato individualmente. Le penalità in punti UCI sono applicabili unicamente ai corridori.

Modifiche NORME ATTUATIVE 2023

Cat. Elite s.c./Under 23/Juniores/Donne Elite/Donne Junior

1.1 Partecipazione

In conformità a quanto previsto dalle norme dell'UCI/FCI, la partecipazione massima è fissata in 176 atleti (per le gare Internazionali) ed in 200 atleti (per le gare regionali, **nazionali** ed i Campionati Nazionali).



Non più Norme Attuative riferite
alle GARE INTERNAZIONALI
(vige reg. UCI)

Modifiche NORME ATTUATIVE 2023

Cat. Elite s.c./Under 23/Juniores/Donne Elite/Donne Junior

1.4.3 Gare promiscue - Montepremi

Devono essere previsti montepremi per i primi 10 arrivati di ogni categoria agonistica, come indicato nelle tabelle federali il C.F. ha dato la facoltà ai CC.RR. di decidere, per la sola attività regionale, qualsiasi modifica del montepremi fino alla categoria juniores. Tale tabella va inserita sul sistema informatico nella sezione Documenti alla voce «altro».

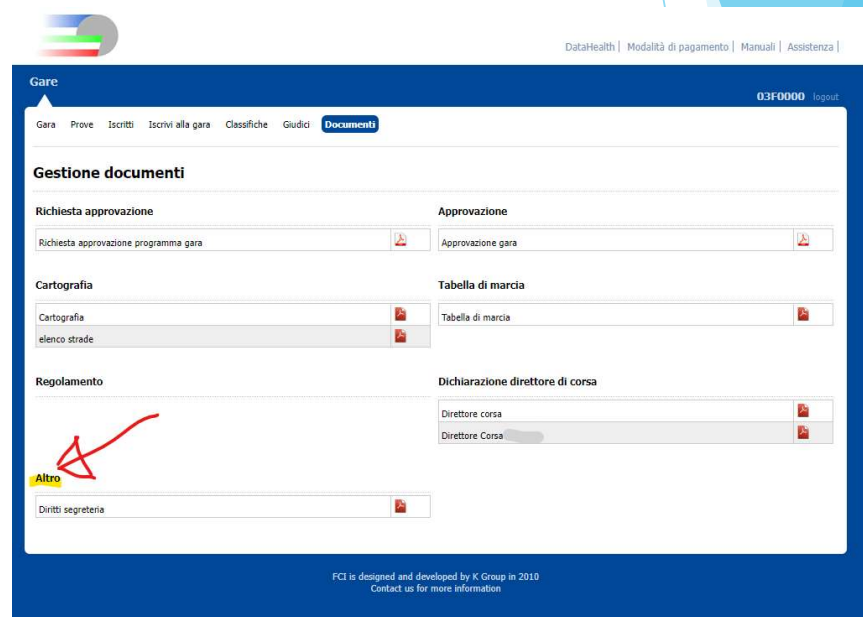

Modifiche NORME ATTUATIVE 2023

Cat. Elite s.c./Under 23/Juniores/Donne Elite/Donne Junior

3.2.5 (Naz.) & 4.1.9 (Reg.) Presentazione/Appello squadre e atleti

I partenti verranno confermati in occasione della verifica licenza. Viene introdotta la presentazione/appello dei team e degli atleti/e che deve terminare 10 minuti prima della partenza. Si consiglia all'organizzatore di predisporre un ordine di presentazione con tempi imposti.



Modifiche NORME ATTUATIVE 2023

Cat. Elite s.c./Under 23/Juniores/Donne Elite/Donne Junior

4.1 Classificazione Gare Regionali

Classe	Categoria
1.19	riservate agli Elite s.c. e Under 23 <i>in linea, criterium, cronometro e tipo pista</i>
1.20	riservate agli Under 23 <i>in linea, criterium, cronometro e tipo pista</i>
1.21	riservate agli Juniores
1.23	riservate alle Donne Junior <i>sono ammesse Donne Under del 1° Anno (19 anni)</i> <i>sono ammesse un massimo di 3 formazioni straniere (al di fuori dei team ricadenti nelle nazioni appartenenti all'UEC) con le stesse modalità di partecipazione previste dalle gare nazionali</i>
1.29	riservate agli Under 21

Modifiche NORME ATTUATIVE 2023

Cat. Elite s.c./Under 23/Juniores/Donne Elite/Donne Junior

4.1.1 Partecipazione – Gare Regionali

.....

Salvo le indicazioni alla classe 1.23, è ammessa la partecipazione di una formazione di club straniera (al di fuori dei team ricadenti nelle nazioni appartenenti all'UEC) composta da un minimo di 3 ad un massimo di 5 atleti partenti. Per gli elite s.c. l'età massima è di 25 anni - nati nel 1998).

Le squadre straniere (al di fuori dei team ricadenti nelle nazioni appartenenti all'UEC), non nazionali, interessate dovranno inviarne richiesta alla STF strada unitamente all'autorizzazione della propria Federazione ed all'invito da parte della società organizzatrice.

.....

Non è ammessa la partecipazione di singoli atleti tesserati per squadre straniere (al di fuori dei team ricadenti nelle nazioni appartenenti all'UEC) anche se di nazionalità italiana.

La partecipazione di team e/o singoli atleti appartenenti all'UEC dovrà essere autorizzata dalla FCI.

.....

La verifica licenze può essere effettuata dal Tecnico di ciclismo TI2, TA2, TA3 o da un componente del Consiglio Direttivo della Società.

Modifiche NORME ATTUATIVE 2023

Cat. Elite s.c./Under 23/Juniores/Donne Elite/Donne Junior

4.1.5 (Reg.), 5.1.6 (Naz.) e 6.1.12 (Naz. a tappe) Vetture delle società

....

Il sorteggio previsto per le vetture sociali al seguito della gara verrà limitato alle sole autovetture con un'altezza massima di metri 1,66. **Nel primo sorteggio saranno inserite solo le squadre rappresentate alla riunione dei direttori sportivi e che hanno confermato i loro corridori partenti nel termine della verifica licenze. Le squadre escluse dal primo sorteggio per quanto sopra parteciperanno ad un secondo sorteggio.**

....

Le vetture sociali devono avere obbligatoriamente a bordo un proprio Tecnico di ciclismo **TI2,TA2,TA3**.

1	TEAM SQUADRA	13	TEAM SQUADRA	25	TEAM SQUADRA
7	TEAM SQUADRA	19	TEAM SQUADRA	31	TEAM SQUADRA
4	TEAM SQUADRA	16	TEAM SQUADRA	28	TEAM SQUADRA
10	TEAM SQUADRA	22	TEAM SQUADRA	34	TEAM SQUADRA
2	TEAM SQUADRA	14	TEAM SQUADRA	26	TEAM SQUADRA
8	TEAM SQUADRA	20	TEAM SQUADRA	32	TEAM SQUADRA
5	TEAM SQUADRA	17	TEAM SQUADRA	29	TEAM SQUADRA
11	TEAM SQUADRA	23	TEAM SQUADRA	35	TEAM SQUADRA
3	TEAM SQUADRA	15	TEAM SQUADRA	27	TEAM SQUADRA
9	TEAM SQUADRA	21	TEAM SQUADRA	33	TEAM SQUADRA
6	TEAM SQUADRA	18	TEAM SQUADRA	30	TEAM SQUADRA
12	TEAM SQUADRA	24	TEAM SQUADRA	36	TEAM SQUADRA

Modifiche NORME ATTUATIVE 2023

Cat. Elite s.c./Under 23/Juniores/Donne Elite/Donne Junior

4.2 (Gare Reg.) - Categoria Elite s.c./Under 23

Non è consentita la partecipazione squadre nazionali straniere.

La partecipazione di team e/o singoli atleti appartenenti all'UEC è libera e dovrà essere autorizzata dalla FCI.

È consentita la partecipazione di una formazione di club straniera (al di fuori dei team ricadenti nelle nazioni appartenenti all'UEC) composta da un minimo di 3 ad un massimo di 5 atleti partenti.

Per gli elite s.c. l'età massima è di 25 anni. Le squadre straniere (al di fuori dei team ricadenti nelle nazioni appartenenti all'UEC), non nazionali, interessate dovranno inviarne richiesta alla STF settore Strada unitamente all'autorizzazione della propria Federazione ed all'invito da parte della società organizzatrice.

.....

Modifiche NORME ATTUATIVE 2023

Cat. Elite s.c./Under 23/Juniores/Donne Elite/Donne Junior

4.5 Partecipazione a gare regionali e nazionali della categoria juniores

Nelle sole giornate in cui sono previste una o due gare sul territorio nazionale (regionale/nazionale/internazionale), nelle gare regionali ogni squadra potrà partecipare con un massimo di 6 atleti qualora il numero d'iscritti sia superiore a 200 o superiore a limitazioni più restrittive.



Modifiche NORME ATTUATIVE 2023

Cat. Elite s.c./Under 23/Juniores/Donne Elite/Donne Junior

5.1.4 Verifica licenze gare nazionali

Le operazioni devono terminare almeno una ora e mezza prima della partenza. La verifica licenze può essere effettuata dal Tecnico di ciclismo **TI2, TA2, TA3** o Dirigente della società, che dovrà presentare al Collegio di Giuria le licenze dei propri atleti partenti.

Ogni responsabile di squadra ha facoltà di sostituire i corridori titolari assenti al momento della verifica licenze, con le due riserve confermate.



Modifiche NORME ATTUATIVE 2023

Cat. Elite s.c./Under 23/Juniores/Donne Elite/Donne Junior

7.0 Definizione squadre per Gare Nazionali

SQUADRE CONTINENTALI

Squadre Continental italiane come previsto dalle norme «Squadre Continental **2023**»

RAPPRESENTATIVA REGIONALE (Valida anche per gare Internazionali)

Composta da atleti di nazionalità italiana tesserati per società di uno stesso C.R. che ha effettuato la convocazione della Rappresentativa.

Per le categorie Juniores m/f, è facoltà dei CC.R.R. includere nelle proprie rappresentative regionali, ad esclusione dei Campionati Italiani, anche atleti stranieri regolarmente tesserati alla FCI **(non sono ammessi atleti con categoria REG)** con Società Italiane del C.R. che ha effettuato la convocazione della Rappresentativa.

RAPPRESENTATIVA INTERREGIONALE (Valida anche per gare Internazionali)

Composta da atleti di nazionalità italiana tesserati per società di più CC.RR. che devono effettuare la convocazione della Rappresentativa.



Modifiche NORME ATTUATIVE 2023

Cat. Elite s.c./Under 23/Juniores/Donne Elite/Donne Junior

11.1.1 Juniores

Il periodo di attività su strada è compreso fra la **prima** domenica di marzo e la terza domenica di ottobre. È tuttavia consentita la partecipazione a gare all'estero a decorrere dalla prima domenica di febbraio, previa richiesta di autorizzazione alla STF.

....

È consentito altresì l'organizzazione di gare infrasettimanali (che non rientrano nel computo settimanale e complessivo di gare degli atleti partecipanti) non festive a partire dal 1° di giugno su circuiti chiusi (autodromi, motovelodromi) con distanza ridotta del 30% sulla distanza classica.

Le gare devono essere comprese in manifestazioni con minimo 4 gare di altre categorie.

Modifiche NORME ATTUATIVE 2023

Cat. Elite s.c./Under 23/Juniores/Donne Elite/Donne Junior

11.1.3 Juniores & 11.4.4 Donne Junior

Nel corso dell'anno ogni atleta può partecipare al massimo a **45** giornate di gara **delle specialità su strada.**

Le prove di tipo pista, cronometro, Campionati Mondiali ed europei sono escluse dal conteggio.

Non sono previsti vincoli sul numero di gare a tappe a cui un atleta può partecipare.

In ogni caso dovranno osservare un intervallo minimo di 10 giorni tra una gara a tappe e l'altra.

11.2.3 Elite s.c./Under 23

Gli atleti Under 23 di 19-20 anni, **non hanno limiti di partecipazione sul numero di gare a tappe.**

NO LIMITS

Modifiche NORME ATTUATIVE 2023

Cat. Elite s.c./Under 23/Juniores/Donne Elite/Donne Junior

11.1.6 Juniores & 11.4.13 Donne Junior

Partecipazione per residenza:

- alle competizioni che assegnano titoli individuali nazionali e regionali e nelle manifestazioni riservate alle rappresentative regionali gli atleti, se convocati, partecipano con la rappresentativa della regione di residenza;
la discriminante è la residenza dell'atleta indipendentemente dall'anno in cui si è trasferito.
- nelle gare di Campionato Regionale dovrà partecipare senza squadra, mentre nelle prove valide come campionato regionale, la partecipazione sarà libera e concorrerà per il titolo;
- nelle gare di Campionato Regionale la validazione dell'elenco degli iscritti deve essere fatta dalla Struttura Tecnica Regionale.



Modifiche NORME ATTUATIVE 2023

Cat. Elite s.c./Under 23/Juniores/Donne Elite/Donne Junior

11.4.3 Donne Juniores

Il periodo di attività su strada è compreso fra la **prima** domenica di marzo e la terza domenica di ottobre. È tuttavia consentita la partecipazione a gare all'estero a decorrere dalla prima domenica di febbraio, previa richiesta di autorizzazione alla STF.

.....

È consentito altresì l'organizzazione di gare infrasettimanali, senza alcuna autorizzazione da parte del C.F. (la partecipazione dell'atleta alla gara infrasettimanale è da considerarsi in luogo della domenica e/o della festività).

È consentito altresì l'organizzazione di gare infrasettimanali (che non rientrano nel computo settimanale e complessivo di gare degli atleti partecipanti) non festive a partire dal 1° di giugno su circuiti chiusi (autodromi, motovelodromi) con distanza ridotta del 30% sulla distanza classica.

Le gare devono essere comprese in manifestazioni con minimo 4 gare di altre categorie.

Possono correre tutti i giorni in gare a cronometro, tranne il lunedì. Dopo la fine della stagione agonistica si concede alle atlete del 2° anno di continuare l'attività con le categorie Under 23/Elite fino al termine del mese di ottobre.

Modifiche NORME ATTUATIVE 2023

Cat. Elite s.c./Under 23/Juniores/Donne Elite/Donne Junior

11.6 Gare Femminili «Open»

....

- possono partecipare tutte le atlete, sia italiane che straniere, tesserate con squadre femminili di Club e/o registrate all'UCI anche se non inserita nella lista UCI del team.

....



Modifiche NORME ATTUATIVE 2023

Cat. Elite s.c./Under 23/Juniores/Donne Elite/Donne Junior

13.1,13.2 e 13.3 Gare di Campionato Regionale e Interregionale

.....

Non possono partecipare gli atleti con categoria REG (Registrazione Atleta Estero).
Tale gara non si può svolgere se in Italia è prevista una gara internazionale della
rispettiva categoria.

.....

14.0 Gare di Campionato Provinciale

.....

Non concorrono al titolo gli atleti con categoria REG (Registrazione Atleta Estero)

Modifiche NORME ATTUATIVE 2023

Cat. Elite s.c./Under 23/Juniores/Donne Elite/Donne Junior

17.9 Gioco di squadra

Non è consentito il gioco di squadra tra atleti di squadre diverse. Oltre alle sanzioni (PUIS) già previste, l'autorità Garante potrà decidere che le due formazioni non possano più partecipare alla stessa competizione.



FEDERAZIONE CICLISTICA ITALIANA
Struttura Tecnica Federale

Autorità Garante per il rispetto dell'articolo 1 dello Statuto

Comunicato n°1 del 24 febbraio 2022

ELENCO SOCIETA' CON AFFILIAZIONI PLURIME

Come previsto dalle Norme 2
con affiliazione plurime auto:

Società cat. juniores

S.C.D. SIDERMEC – F.LLI VITALI
S.C.D. SIDERMEC-VITALI-FANC
Denominazione comune : S.C.D.

ASD RINASCITA ORMELLE
RINASCITA FRIULI
Denominazione comune : BOR

ASD ENERGY TEAM
ASD YOUNG BIKERS TEAM BAL
Denominazione comune: ASD

Segue elenco delle società

07H1357 EMILIA R
09V0902 MARCHE

03Y0161 VENETO
05U0536 FRIULI

02Y3643 LOMBARDIA
01N2221 PIEMONTE



Modifiche NORME ATTUATIVE 2023

Cat. Elite s.c./Under 23/Juniores/Donne Elite/Donne Junior

21.2 Caratteristiche dei numeri identificativi

Tipo Numero	Altezza	Larghezza	Cifre	Spessore tratto	Pubblicità
Dorsali	18 cm.	16 cm.	10 cm.	1,5 cm.	Altezza 6 cm. rettangolo sulla parte inferiore
Telaio	9 cm.	13 cm.	6 cm.	0,8 cm.	Rettangolo 11x2 sulla parte inferiore o superiore
Spalla	9 cm.	7 cm.	5 cm.	0,8 cm.	Altezza 1,5 cm. sulla parte superiore e inferiore
Casco	11 cm.	12 cm.	7 cm.	0,8 cm.	Altezza 2,5 cm. rettangolo sulla parte inferiore

Modifiche Norme Attuative 2023

Esordienti – Allievi (M/F)

Art. 2.2 Montepremi

Il C.F. ha dato la facoltà ai CC.RR. di decidere, per la sola attività regionale, qualsiasi modifica del montepremi.

La tabella premi deve essere inserita nell'approvazione della gara su sistema informatico KSport alla voce "altro"

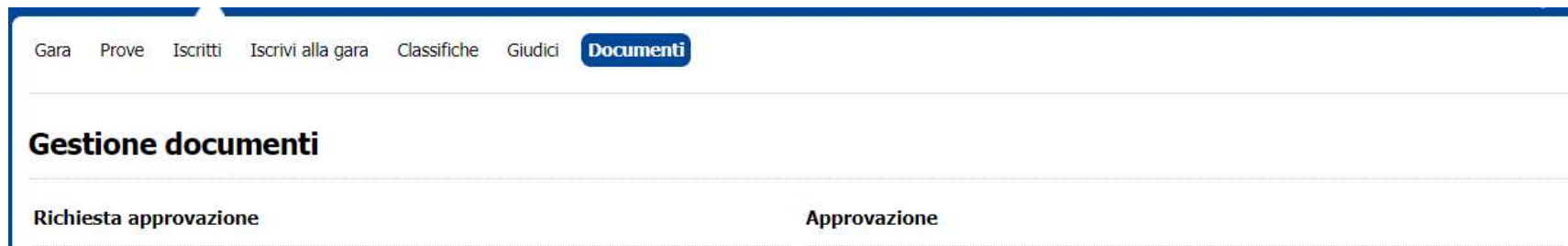

The screenshot shows a web interface with a navigation menu at the top containing the following items: Gara, Prove, Iscritti, Iscriviti alla gara, Classifiche, Giudici, and Documenti (which is highlighted with a blue background). Below the menu, the main content area is titled 'Gestione documenti'. Under this title, there are two columns: 'Richiesta approvazione' and 'Approvazione'. The interface is clean and uses a blue and white color scheme.

Modifiche Norme Attuative 2023

Esordienti – Allievi (M/F)

3.3.2 Verifica Licenze

La verifica licenze deve terminare un'ora prima della partenza e può essere effettuata dal Tecnico di Società **TI2,TA2,TA3**, da un proprio Dirigente regolarmente tesserato (componente del Consiglio Direttivo) o da un proprio socio di società regolarmente tesserato.

3.3.3 Riunione Tecnica

La riunione tecnica, indetta dal Direttore di Corsa, deve svolgersi almeno un'ora prima della partenza e l'orario stabilito deve essere indicato nel programma gara. Ogni società deve essere rappresentata dal Tecnico di Società **TI2,TA2,TA3**, da un proprio Dirigente regolarmente tesserato (componente del Consiglio Direttivo) o da un proprio socio di società regolarmente tesserato.

3.5 Vetture al seguito

...

Le vetture sociali devono avere obbligatoriamente a bordo un Tecnico di Società **TI2,TA2,TA3**.

Modifiche Norme Attuative 2023

Esordienti – Allievi (M/F)

3.3.4 Presentazione/Appello Squadre ed atleti

I partenti verranno confermati in occasione della verifica licenza.

Viene introdotta la presentazione/appello dei team e degli atleti/e che deve terminare 10 prima della partenza.

Si consiglia all'organizzatore di predisporre un ordine di presentazione con tempi imposti.

3.10 Non è previsto il servizio Cambio ruote

3.11.4 Rapporti

Esordienti M/F: lo sviluppo del rapporto massimo consentito è di mt. **6,67** ←

Allievi M/F: lo sviluppo del rapporto massimo consentito è di mt. **7,63** ←

Modifiche Norme Attuative 2023

Esordienti – Allievi (M/F)

4.0 ATTIVITÀ CATEGORIE MASCHILI E FEMMINILI

Periodo di attività

...

È consentito altresì l'organizzazione di gare infrasettimanali (che non rientreranno nel computo settimanale e complessivo di gare degli atleti partecipanti) non festive a partire dal **1° di giugno** su circuiti chiusi (autodromi, motovelodromi) con distanza ridotta del 30% sulla distanza classica. Le gare devono essere comprese in manifestazioni con minimo 4 gare di altre categorie.

...

Nel corso dell'anno ogni atleta può partecipare al massimo a

28 giornate di gara: ESORDIENTI 1° e 2° ANNO M/F

32 giornate di gara: ALLIEVI M/F

Le prove di Ciclocross/Fuoristrada, pista, tipo pista, cronometro sono escluse dal conteggio.

CATEGORIA ALLIEVI M/F:

E' prevista la possibilità di gareggiare in gare a tappe o gare di più giorni consecutivi nella comunità europea ed in Italia (la relativa normativa sarà oggetto di specifico successivo comunicato).

Modifiche Norme Attuative 2023

Esordienti – Allievi (M/F)

Facoltà concessa ai CC.RR

Art. 4.2.6 Esordienti 1° e 2° anno M/F e 4.3.3 Allievi M/F

Fermo restando quanto previsto del RTAA, in tema di vincoli regionali, il Comitato Regionale può concedere, a sua discrezione, il nulla osta per il trasferimento in altra regione.

- Nel caso in cui il Comitato Regionale conceda il nulla osta, l'atleta sarà tenuto a: alle competizioni che assegnano titoli individuali nazionali e regionali e nelle manifestazioni riservate alle rappresentative regionali gli atleti, se convocati, partecipano con la rappresentativa della regione di residenza che ha concesso il nulla osta; la discriminante è la residenza dell'atleta indipendentemente dall'anno in cui si è trasferito.
- nelle gare di Campionato Regionale dovrà partecipare senza squadra, mentre nelle prove valide come campionato regionale, la partecipazione sarà libera e concorrerà per il titolo;
- nelle gare di Campionato Regionale la validazione dell'elenco degli iscritti deve essere fatta dalla Struttura Tecnica Regionale.

Modifiche Norme Attuative 2023

Esordienti – Allievi (M/F)

CAMPIONATI ITALIANI IN LINEA SU STRADA

Donne Esordienti 1° e 2° anno e Donne Allieve:

- La partecipazione è libera.
- I CC.RR. devono far pervenire le iscrizioni alla società organizzatrice entro il martedì precedente la prova di Campionato, comunicando i nominativi delle atlete e degli accompagnatori ufficiali. Agli accompagnatori ufficiali regionali, compete la verifica licenze. La società organizzatrice prenderà in carico, come da specifico comunicato, il soggiorno per un accompagnatore per CC.RR. (due per i CC.RR. con più di 15 atleti nella cat. Donne esordienti e due per i CC.RR. con più di 15 atleti nella cat. donne allieve).

Modifiche Norme Attuative 2023

Esordienti – Allievi (M/F)

CAMPIONATI REGIONALI

6.3.3 Prova unica di Campionato Regionale

Una manifestazione si definisce prova unica di Campionato Regionale quando la partecipazione è riservata a corridori tesserati in società della medesima regione (fatto salvo quanto previsto dagli articoli 4.2.6 e 4.3.3).

...
È ammessa la partecipazione di atleti stranieri, tesserati alla FCI per società (non sono ammessi atleti con la tessera REG) della regione, che concorrono all'assegnazione del titolo regionale. In tale gara è ammessa la partecipazione di categorie femminili appartenenti alla medesima regione come da articolo 5.1.8. Tali atlete, se non espressamente scritto, non concorrono al titolo.

6.3.4 Gara valida per l'assegnazione del titolo di Campione Regionale

Detta manifestazione è una gara a partecipazione libera, aperta anche ai tesserati di società di altre regioni (compresi i corridori stranieri, tesserati alla FCI per società italiane).

...
Gli atleti italiani e stranieri tesserati per società extra regionali (fatto salvo quanto previsto dagli articoli 4.2.6 e 4.3.3) rispetto a quella in cui è indetta la gara, e gli atleti con categoria REG (sia della regione in cui è indetta la gara che non) non concorrono all'assegnazione del titolo regionale. È ammessa la partecipazione di atleti stranieri, tesserati alla FCI per società della regione, che concorrono all'assegnazione del titolo regionale.

Modifiche Norme Attuative 2023

Esordienti – Allievi (M/F)

6.4 Campionati Provinciali

L'organizzazione dei Campionati provinciali è facoltativa ed è consentita per tutte le categorie per le quali sono previsti i titoli a livello nazionale. È ammessa la partecipazione di atleti stranieri, tesserati alla FCI per società della provincia, che concorrono all'assegnazione del titolo provinciale. **Gli atleti con categoria REG non concorrono al titolo.**

6.5 Prove Campionato Interregionale

Purché venga precisato nel programma di gara, le eventuali prove di Campionati Interregionali, possono essere considerate gare:

- Prova unica di Campionato, riservata ad atleti delle regioni contermini, con tasse e montepremi stabiliti dalla tabella (campionati regionali) del prospetto tasse e montepremi. I Punteggi di valorizzazione assegnati ai primi cinque arrivati sono quelli previsti per i Campionati Regionali.

- Gara valida assegnazione titolo, aperta anche ad atleti non appartenenti alle regioni contermini, con tasse e montepremi stabiliti dalla tabella (gare regionali) dal prospetto tasse e montepremi. I punteggi di valorizzazione ai primi cinque arrivati sono quelli previsti per una gara regionale.

Gli atleti italiani e stranieri tesserati per società extra regionali, rispetto a quelle in cui è indetta la gara, **e gli atleti con categoria REG (sia delle regioni in cui è palio il titolo interregionale che non)** non concorrono all'assegnazione del titolo interregionale.

Modifiche Norme Attuative 2023

Esordienti – Allievi (M/F)

8.4 Partecipazione a gare di Atleti M/F Stranieri

Per la categoria allievi è ammessa la partecipazione di una formazione di club straniera composta da un minimo di 3 ad un massimo di 5 atleti partenti.

Le squadre straniere, non nazionali, interessate dovranno inviarne richiesta alla STF strada unitamente all'autorizzazione della propria Federazione ed all'invito da parte della società organizzatrice. È previsto il pagamento di una tassa di iscrizione pari ad € 30 per ogni atleta, per ogni singola gara da corrispondere all'organizzatore.

La partecipazione di team e/o singoli atleti appartenenti all'UEC dovrà essere autorizzata dalla FCI.

Modifiche Norme Attuative 2023

Esordienti – Allievi (M/F)

11.0.5 Le dimensioni dei numeri di identificazione sono le seguenti:

Numeri	Altezza	Larghezza	Cifre	Spessore Tratto	Pubblicità
Dorsali	18 cm.	16 cm.	10 cm.	1,5 cm.	Altezza 6 cm. rettangolo sulla parte inferiore
Telaio	9 cm.	13 cm.	6 cm.	0,8 cm.	Rettangolo 11x2 sulla parte superiore
Spalla	9 cm.	7 cm.	5 cm.	0,8 cm.	Altezza 1,5 cm. sulla parte superiore e inferiore
Casco	11 cm.	12 cm.	7 cm.	0,8 cm.	Altezza 2,5 cm. rettangolo sulla parte inferiore

BUONA STAGIONE 2023

A TUTTI !

dal GRUPPO DI LAVORO
CASISTICA STRADA

Davide Bardelli

Matteo Brusatin

Valeria Laguzzi

Francesca Mannori

Edoardo Margiotta